

18ΔΙΑΒ000003248 2018-06-20

ΑΝΑΡΤΗΤΕΑ ΣΤΟ ΔΙΑΔΙΚΤΥΟ



ΕΛΛΗΝΙΚΗ ΔΗΜΟΚΡΑΤΙΑ
ΥΠΟΥΡΓΕΙΟ ΠΑΙΔΕΙΑΣ, ΕΡΕΥΝΑΣ ΚΑΙ ΘΡΗΣΚΕΥΜΑΤΩΝ

ΓΕΝΙΚΗ ΔΙΕΥΘΥΝΣΗ ΣΤΡΑΤΗΓΙΚΟΥ ΣΧΕΔΙΑΣΜΟΥ,
ΠΡΟΓΡΑΜΜΑΤΙΣΜΟΥ ΚΑΙ ΗΛΕΚΤΡΟΝΙΚΗΣ ΔΙΑΚΥΒΕΡΝΗΣΗΣ
ΔΙΕΥΘΥΝΣΗ ΤΕΧΝΙΚΩΝ ΥΠΗΡΕΣΙΩΝ
ΤΜΗΜΑ ΜΕΛΕΤΗΣ ΚΑΙ ΠΡΟΜΗΘΕΙΑΣ ΕΞΟΠΛΙΣΜΟΥ

Ταχ. Δ/ση : Ανδρέα Παπανδρέου 37
Τ. Κ. : 151 80 Μαρούσι
Πληροφορίες : Ανδρέας Κωνσταντάρας
Τηλέφωνο : 210-3442428
Fax : 210-3442943
E-mail : akonstantaras@minedu.gov.gr

Βαθμός Ασφαλείας:
Να διατηρηθεί μέχρι:

Μαρούσι, 18-06-2018
Αρ. Πρωτ. : Φ 478.6/104/100121/Α2

ΑΠΟΦΑΣΗ

ΘΕΜΑ: Πρόσκληση Δημόσιας Διαβούλευσης Σχεδίου Διακήρυξης του Ανοικτού Διεθνούς Ηλεκτρονικού Διαγωνισμού με τίτλο «ΠΡΟΜΗΘΕΙΑ ΚΑΙ ΕΓΚΑΤΑΣΤΑΣΗ ΜΟΥΣΕΙΑΚΟΥ ΕΞΟΠΛΙΣΜΟΥ ΚΑΙ ΠΟΛΥΜΕΣΙΚΩΝ ΕΦΑΡΜΟΓΩΝ ΓΙΑ ΤΗΝ ΕΚΘΕΣΗ ΤΟΥ ΙΣΤΟΡΙΚΟΥ ΑΡΧΕΙΟΥ – ΜΟΥΣΕΙΟΥ ΗΠΕΙΡΟΥ »

Με την παρούσα Απόφαση τίθεται σε Δημόσια Διαβούλευση το Σχέδιο Διακήρυξης του Ανοικτού Διεθνούς Ηλεκτρονικού Διαγωνισμού με τίτλο «ΠΡΟΜΗΘΕΙΑ ΚΑΙ ΕΓΚΑΤΑΣΤΑΣΗ ΜΟΥΣΕΙΑΚΟΥ ΕΞΟΠΛΙΣΜΟΥ ΚΑΙ ΠΟΛΥΜΕΣΙΚΩΝ ΕΦΑΡΜΟΓΩΝ ΓΙΑ ΤΗΝ ΕΚΘΕΣΗ ΤΟΥ ΙΣΤΟΡΙΚΟΥ ΑΡΧΕΙΟΥ – ΜΟΥΣΕΙΟΥ ΗΠΕΙΡΟΥ» που χρηματοδοτείται από Πρόγραμμα Δημόσιων Επενδύσεων με κωδικό ΣΕ 044 και κωδικό ΣΑ (Κωδικός Ενάρθρου) 2017ΣΕ04400001.

Η επεξεργασία και η αξιολόγηση των σχολίων που θα παραληφθούν από την Δημόσια Διαβούλευση και εν συνεχεία η τροποποίηση ή/και αναθεώρηση του ως άνω Σχεδίου θα πραγματοποιηθεί από την Διεύθυνση Τεχνικών Υπηρεσιών (Δ.Τ.Υ.)/Τμήμα Γ' Μελέτης και Προμήθειας Εξοπλισμού του Υπουργείου Παιδείας, Έρευνας και Θρησκευμάτων.

Η διάρκεια της διαβούλευσης ορίζεται σε δεκαπέντε (15) ημέρες (σύμφωνα με το αρ. 47 παρ. 3 του Ν.4412/2016) από την ημερομηνία έκδοσης/ ανάρτησης της παρούσας, η οποία θα αναρτηθεί :

- Στον ιστότοπο www.eprocurement.gov.gr ,
- Στην ιστοσελίδα του Υπουργείου Παιδείας, Έρευνας και Θρησκευμάτων: <http://minedu.gov.gr>

18DIAB000003248 2018-06-20

Οι προτάσεις/ παρατηρήσεις θα υποβληθούν στον ιστότοπο www.eprocurement.gov.gr.

Ο ΓΕΝΙΚΟΣ ΓΡΑΜΜΑΤΕΑΣ

ΓΕΩΡΓΙΟΣ ΑΓΓΕΛΟΠΟΥΛΟΣ

ΕΣΩΤΕΡΙΚΗ ΔΙΑΝΟΜΗ

ΑΔΙΚΤΥΥΠ/ΤΜΗΜΑ ΜΕΛΕΤΗΣ & ΠΡΟΜΗΘΕΙΑΣ ΕΞΟΠΛΙΣΜΟΥ
Γραφείο Γενικού Γραμματέα ΥΠ.Π.Ε.Θ

18ΔΙΑΒ000003248 2018-06-20



ΕΛΛΗΝΙΚΗ ΔΗΜΟΚΡΑΤΙΑ
ΥΠΟΥΡΓΕΙΟ ΠΑΙΔΕΙΑΣ, ΕΡΕΥΝΑΣ ΚΑΙ ΘΡΗΣΚΕΥΜΑΤΩΝ

ΓΕΝΙΚΗ ΔΙΕΥΘΥΝΣΗ ΣΤΡΑΤΗΓΙΚΟΥ ΣΧΕΔΙΑΣΜΟΥ,
ΠΡΟΓΡΑΜΜΑΤΙΣΜΟΥ ΚΑΙ ΗΛΕΚΤΡΟΝΙΚΗΣ ΔΙΑΚΥΒΕΡΝΗΣΗΣ
ΔΙΕΥΘΥΝΣΗ ΤΕΧΝΙΚΩΝ ΥΠΗΡΕΣΙΩΝ
ΤΜΗΜΑ ΜΕΛΕΤΗΣ ΚΑΙ ΠΡΟΜΗΘΕΙΑΣ ΕΞΟΠΛΙΣΜΟΥ

Μαρούσι, /.../2018

Αρ. Πρωτ. : Φ 478.6/ / /Α2

ΣΧΕΔΙΟ ΔΙΑΚΗΡΥΞΗΣ ΑΡΙΘΜΟΣ/2018

ΑΝΟΙΚΤΟΣ ΔΙΕΘΝΗΣ ΗΛΕΚΤΡΟΝΙΚΟΣ ΔΙΑΓΩΝΙΣΜΟΣ
με κριτήριο ανάθεσης την πλέον συμφέρουσα από οικονομική άποψη προσφορά βάσει
τιμής για την

**«ΠΡΟΜΗΘΕΙΑ ΚΑΙ ΕΓΚΑΤΑΣΤΑΣΗ ΜΟΥΣΕΙΑΚΟΥ ΕΞΟΠΛΙΣΜΟΥ ΚΑΙ ΠΟΛΥΜΕΣΙΚΩΝ
ΕΦΑΡΜΟΓΩΝ ΓΙΑ ΤΗΝ ΕΚΘΕΣΗ ΤΟΥ ΙΣΤΟΡΙΚΟΥ ΑΡΧΕΙΟΥ – ΜΟΥΣΕΙΟΥ ΗΠΕΙΡΟΥ»**

ΠΡΟΫΠΟΛΟΓΙΣΜΟΣ	450.000,00 € προ ΦΠΑ (558.000,00€ με ΦΠΑ (24%))
ΑΝΤΙΚΕΙΜΕΝΟ ΤΗΣ ΣΥΜΒΑΣΗΣ	Σύμβαση Προμήθειας αγαθών
ΚΩΔΙΚΟΣ ΑΝΑΦΟΡΑΣ (CPV)	39154000-6, 32321200-1
ΔΙΑΡΚΕΙΑ ΕΚΤΕΛΕΣΗΣ ΕΡΓΟΥ	Έξι (6) μήνες από την υπογραφή της σύμβασης
ΤΟΠΟΣ ΠΑΡΑΔΟΣΗΣ	Γ.Α.Κ. - Ιστορικό Αρχείο Ηπείρου - Μουσείο Ηπείρου
ΧΡΗΜΑΤΟΔΟΤΗΣΗ	ΠΡΟΓΡΑΜΜΑ ΔΗΜΟΣΙΩΝ ΕΠΕΝΔΥΣΕΩΝ (ΠΔΕ)
ΚΩΔΙΚΟΣ ΣΑ	ΣΕ 044
ΚΩΔΙΚΟΣ ΠΡΑΞΗΣ ΣΑ (ΚΩΔΙΚΟΣ ΕΝΑΡΙΘΜΟΥ)	2017ΣΕ04400001
ΚΡΙΤΗΡΙΟ ΑΞΙΟΛΟΓΗΣΗΣ - ΑΝΑΘΕΣΗΣ	Η πλέον συμφέρουσα από οικονομική άποψη προσφορά βάσει τιμής
ΤΕΧΝΙΚΕΣ ΠΡΟΔΙΑΓΡΑΦΕΣ	ΝΑΙ
ΚΑΤΑΘΕΣΗ ΔΕΙΓΜΑΤΟΣ	ΝΑΙ

1.	ΑΝΑΘΕΤΟΥΣΑ ΑΡΧΗ ΚΑΙ ΑΝΤΙΚΕΙΜΕΝΟ ΣΥΜΒΑΣΗΣ.....	4
1.1	ΣΤΟΙΧΕΙΑ ΑΝΑΘΕΤΟΥΣΑΣ ΑΡΧΗΣ.....	4
1.2	ΣΤΟΙΧΕΙΑ ΔΙΑΔΙΚΑΣΙΑΣ-ΧΡΗΜΑΤΟΔΟΤΗΣΗ.....	5
1.3	ΣΥΝΟΠΤΙΚΗ ΠΕΡΙΓΡΑΦΗ ΦΥΣΙΚΟΥ ΚΑΙ ΟΙΚΟΝΟΜΙΚΟΥ ΑΝΤΙΚΕΙΜΕΝΟΥ ΤΗΣ ΣΥΜΒΑΣΗΣ	5
1.4	ΘΕΣΜΙΚΟ ΠΛΑΙΣΙΟ	7
1.5	ΠΡΟΘΕΣΜΙΑ ΥΠΟΒΟΛΗΣ ΠΡΟΣΦΟΡΩΝ ΚΑΙ ΔΙΕΝΕΡΓΕΙΑ ΔΙΑΓΩΝΙΣΜΟΥ	8
1.6	ΔΗΜΟΣΙΟΤΗΤΑ.....	9
1.7	ΑΡΧΕΣ ΕΦΑΡΜΟΖΟΜΕΝΕΣ ΣΤΗ ΔΙΑΔΙΚΑΣΙΑ ΣΥΝΑΨΗΣ	9
2.	ΓΕΝΙΚΟΙ ΚΑΙ ΕΙΔΙΚΟΙ ΟΡΟΙ ΣΥΜΜΕΤΟΧΗΣ	10
2.1	ΓΕΝΙΚΕΣ ΠΛΗΡΟΦΟΡΙΕΣ.....	10
2.1.1	Έγγραφα της σύμβασης	10
2.1.2	Επικοινωνία - Πρόσβαση στα έγγραφα της Σύμβασης	10
2.1.3	Παροχή Διευκρινίσεων.....	10
2.1.4	Γλώσσα.....	11
2.1.5	Εγγυήσεις	11
2.2	ΔΙΚΑΙΩΜΑ ΣΥΜΜΕΤΟΧΗΣ - ΚΡΙΤΗΡΙΑ ΠΟΙΟΤΙΚΗΣ ΕΠΙΛΟΓΗΣ	12
2.2.1	Δικαίωμα συμμετοχής.....	12
2.2.2	Εγγύηση συμμετοχής	13
2.2.3	Λόγοι αποκλεισμού.....	14
2.2.4	Καταλληλότητα άσκησης επαγγελματικής δραστηριότητας	17
2.2.5	Οικονομική και χρηματοοικονομική επάρκεια	18
2.2.6	Τεχνική και επαγγελματική ικανότητα	18
2.2.7	Πρότυπα διασφάλισης ποιότητας.....	18
2.2.8	Στήριξη στην ικανότητα τρίτων	18
2.2.9	Κανόνες απόδειξης ποιοτικής επιλογής.....	19
2.2.9.1	Προκαταρκτική απόδειξη κατά την υποβολή προσφορών	19
2.2.9.2	Αποδεικτικά μέσα	19
2.3	ΚΡΙΤΗΡΙΑ ΑΝΑΘΕΣΗΣ	24
2.3.1	Κριτήριο ανάθεσης.....	24
2.4	ΚΑΤΑΡΤΙΣΗ - ΠΕΡΙΕΧΟΜΕΝΟ ΠΡΟΣΦΟΡΩΝ.....	24
2.4.1	Γενικοί όροι υποβολής προσφορών.....	24
2.4.2	Χρόνος και Τρόπος υποβολής προσφορών.....	24
2.4.3	Περιεχόμενα Φακέλου «Δικαιολογητικά Συμμετοχής- Τεχνική Προσφορά»	26
2.4.4	Περιεχόμενα Φακέλου «Οικονομική Προσφορά» / Τρόπος σύνταξης και υποβολής οικονομικών προσφορών	29
2.4.5	Χρόνος ισχύος των προσφορών.....	30
2.4.6	Λόγοι απόρριψης προσφορών.....	31
3.	ΔΙΕΝΕΡΓΕΙΑ ΔΙΑΔΙΚΑΣΙΑΣ – ΑΞΙΟΛΟΓΗΣΗ ΠΡΟΣΦΟΡΩΝ	33
3.1	ΑΠΟΣΦΡΑΓΙΣΗ ΚΑΙ ΑΞΙΟΛΟΓΗΣΗ ΠΡΟΣΦΟΡΩΝ.....	33
3.1.1	Ηλεκτρονική αποσφράγιση προσφορών	33
3.1.2	Αξιολόγηση προσφορών	33
3.2	ΠΡΟΣΚΛΗΣΗ ΥΠΟΒΟΛΗΣ ΔΙΚΑΙΟΛΟΓΗΤΙΚΩΝ ΚΑΤΑΚΥΡΩΣΗΣ - ΔΙΚΑΙΟΛΟΓΗΤΙΚΑ ΚΑΤΑΚΥΡΩΣΗΣ	34
3.3	ΚΑΤΑΚΥΡΩΣΗ - ΣΥΝΑΨΗ ΣΥΜΒΑΣΗΣ	35
3.4	ΠΡΟΔΙΚΑΣΤΙΚΕΣ ΠΡΟΣΦΥΓΕΣ - ΠΡΟΣΩΡΙΝΗ ΔΙΚΑΣΤΙΚΗ ΠΡΟΣΤΑΣΙΑ	36
3.5	ΜΑΤΑΙΩΣΗ ΔΙΑΔΙΚΑΣΙΑΣ.....	37
4.	ΟΡΟΙ ΕΚΤΕΛΕΣΗΣ ΤΗΣ ΣΥΜΒΑΣΗΣ	38
4.1	ΕΓΓΥΗΣΕΙΣ (ΚΑΛΗΣ ΕΚΤΕΛΕΣΗΣ, ΠΡΟΚΑΤΑΒΟΛΗΣ ΚΑΙ ΚΑΛΗΣ ΛΕΙΤΟΥΡΓΙΑΣ).....	38
4.2	ΣΥΜΒΑΤΙΚΟ ΠΛΑΙΣΙΟ - ΕΦΑΡΜΟΣΤΕΑ ΝΟΜΟΘΕΣΙΑ.....	38
4.3	ΌΡΟΙ ΕΚΤΕΛΕΣΗΣ ΤΗΣ ΣΥΜΒΑΣΗΣ.....	39
4.4	ΤΡΟΠΟΠΟΙΗΣΗ ΣΥΜΒΑΣΗΣ ΚΑΤΑ ΤΗ ΔΙΑΡΚΕΙΑ ΤΗΣ.....	39
4.5	ΔΙΚΑΙΩΜΑ ΜΟΝΟΜΕΡΟΥΣ ΛΥΣΗΣ ΤΗΣ ΣΥΜΒΑΣΗΣ.....	39
5.	ΕΙΔΙΚΟΙ ΟΡΟΙ ΕΚΤΕΛΕΣΗΣ ΤΗΣ ΣΥΜΒΑΣΗΣ	40

5.1	ΤΡΟΠΟΣ ΠΛΗΡΩΜΗΣ.....	40
5.2	ΚΗΡΥΞΗ ΟΙΚΟΝΟΜΙΚΟΥ ΦΟΡΕΑ ΕΚΠΤΩΤΟΥ - ΚΥΡΩΣΕΙΣ.....	41
5.3	ΔΙΟΙΚΗΤΙΚΕΣ ΠΡΟΣΦΥΓΕΣ ΚΑΤΑ ΤΗ ΔΙΑΔΙΚΑΣΙΑ ΕΚΤΕΛΕΣΗΣ ΤΩΝ ΣΥΜΒΑΣΕΩΝ	42
6.	ΕΙΔΙΚΟΙ ΟΡΟΙ ΕΚΤΕΛΕΣΗΣ	43
6.1	ΧΡΟΝΟΣ ΠΑΡΑΔΟΣΗΣ ΥΛΙΚΩΝ	43
6.2	ΠΑΡΑΛΑΒΗ ΥΛΙΚΩΝ - ΧΡΟΝΟΣ ΚΑΙ ΤΡΟΠΟΣ ΠΑΡΑΛΑΒΗΣ ΥΛΙΚΩΝ	43
6.3	ΑΠΟΡΡΙΨΗ ΣΥΜΒΑΤΙΚΩΝ ΥΛΙΚΩΝ – ΑΝΤΙΚΑΤΑΣΤΑΣΗ	45
6.4	ΔΕΙΓΜΑΤΑ – ΔΕΙΓΜΑΤΟΛΗΨΙΑ – ΕΡΓΑΣΤΗΡΙΑΚΕΣ ΕΞΕΤΑΣΕΙΣ.....	46
6.5	ΕΓΓΥΗΜΕΝΗ ΛΕΙΤΟΥΡΓΙΑ ΠΡΟΜΗΘΕΙΑΣ.....	46
ΠΑΡΑΡΤΗΜΑΤΑ.....	48
	ΠΑΡΑΡΤΗΜΑ Ι: ΑΝΑΛΥΤΙΚΗ ΠΕΡΙΓΡΑΦΗ ΦΥΣΙΚΟΥ ΑΝΤΙΚΕΙΜΕΝΟΥ.....	48
	ΠΑΡΑΡΤΗΜΑ ΙΙ: ΥΠΟΔΕΙΓΜΑ ΟΙΚΟΝΟΜΙΚΗΣ ΠΡΟΣΦΟΡΑΣ	56
	ΠΑΡΑΡΤΗΜΑ ΙΙΙ: ΤΕΧΝΙΚΕΣ ΠΡΟΔΙΑΓΡΑΦΕΣ.....	58
	ΠΑΡΑΡΤΗΜΑ ΙV: ΤΟΠΟΣ ΠΑΡΑΔΟΣΗΣ ΤΩΝ ΕΙΔΩΝ	129
	ΠΑΡΑΡΤΗΜΑ V: ΥΠΟΔΕΙΓΜΑΤΑ ΕΓΓΥΗΣΕΩΝ (ΕΓΓΥΗΤΙΚΩΝ ΕΠΙΣΤΟΛΩΝ)	129
	ΠΑΡΑΡΤΗΜΑ VI: ΣΧΕΔΙΟ ΣΥΜΒΑΣΗΣ.....	133

1.1 Στοιχεία Αναθέτουσας Αρχής

ΕΠΩΝΥΜΙΑ	ΥΠΟΥΡΓΕΙΟ ΠΑΙΔΕΙΑΣ, ΕΡΕΥΝΑΣ ΚΑΙ ΘΡΗΣΚΕΥΜΑΤΩΝ ΓΕΝΙΚΗ ΔΙΕΥΘΥΝΣΗ ΣΤΡΑΤΗΓΙΚΟΥ ΣΧΕΔΙΑΣΜΟΥ, ΠΡΟΓΡΑΜΜΑΤΙΣΜΟΥ ΚΑΙ ΗΛΕΚΤΡΟΝΙΚΗΣ ΔΙΑΚΥΒΕΡΝΗΣΗΣ ΔΙΕΥΘΥΝΣΗ ΤΕΧΝΙΚΩΝ ΥΠΗΡΕΣΙΩΝ ΤΜΗΜΑ ΜΕΛΕΤΗΣ ΚΑΙ ΠΡΟΜΗΘΕΙΑΣ ΕΞΟΠΛΙΣΜΟΥ
Ταχυδρομική διεύθυνση	ΑΝΔΡΕΑ ΠΑΠΑΝΔΡΕΟΥ 37
Πόλη	ΑΜΑΡΟΥΣΙΟΝ
Ταχυδρομικός Κωδικός	15180
Χώρα	ΕΛΛΑΔΑ
Κωδικός NUTS	EL301
Τηλέφωνο	210-3443629
FAX	210-3442436
Ηλεκτρονικό Ταχυδρομείο	dikyy@minedu.gov.gr
Αρμόδιοι για πληροφορίες	Ανδρέας Κωνσταντάρας, Τηλέφωνο: 2103442428, e-mail: akonstantaras@minedu.gov.gr
Γενική Διεύθυνση στο διαδίκτυο (URL)	www.minedu.gov.gr

Είδος αναθέτουσας αρχής

Η αναθέτουσα αρχή είναι το Τμήμα Μελέτης και Προμήθειας Εξοπλισμού της Διεύθυνσης Τεχνικών Υπηρεσιών (Δ.Τ.Υ.), της Γενικής Διεύθυνσης Στρατηγικού Σχεδιασμού, Προγραμματισμού και Ηλεκτρονικής Διακυβέρνησης του Υπουργείου Παιδείας, Έρευνας και Θρησκευμάτων (ΥΠ.Π.Ε.Θ.) που είναι Κεντρική Κυβερνητική Αρχή και ανήκει στην Γενική Κυβέρνηση.

Κύρια δραστηριότητα της αναθέτουσας αρχής

Το Τμήμα Μελέτης και Προμήθειας εξοπλισμού είναι αρμόδιο για: α) τον ετήσιο προγραμματισμό, τη σύνταξη τεχνικών προδιαγραφών, τη διαγωνιστική διαδικασία, την ανάθεση, την εποπτεία και την επίβλεψη δημόσιων συμβάσεων προμήθειας εξοπλισμού, εργαστηριακού εξοπλισμού, επίπλωσης, που χρηματοδοτούνται από τον Τακτικό Προϋπολογισμό ή το Πρόγραμμα Δημοσίων Επενδύσεων (Π.Δ.Ε.) και αφορούν: αα) στην κάλυψη των αναγκών των σχολικών μονάδων Προσχολικής, Πρωτοβάθμιας και Δευτεροβάθμιας Εκπαίδευσης, Δημόσιας και Ιδιωτικής Εκπαίδευσης, ββ) στην παροχή ειδικού εκπαιδευτικού εξοπλισμού σε μαθητές με ειδικές ανάγκες, γγ) στα Γενικά Αρχεία του Κράτους, στις Δημόσιες Βιβλιοθήκες και στην Ε.Β.Ε., δδ) στις κοινωφελείς περιουσίες αρμοδιότητας του Υπουργείου, εε) στις εγκαταστάσεις που φυλάσσονται τα αρχεία του Υπουργείου, στστ) στις αποθήκες του Υπουργείου, ζζ) στα καταλύματα του Υπουργείου στον Δήμο Μαραθώνα και στις μαθητικές κατασκηνώσεις.

Εφαρμοστέο Εθνικό Δίκαιο

Εφαρμοστέο Εθνικό Δίκαιο είναι το Ελληνικό και ειδικότερα ο Ν. 4412/2016 «Δημόσιες Συμβάσεις Έργων, Προμηθειών και Υπηρεσιών (προσαρμογή στις Οδηγίες 2014/24/ΕΕ και 2014/25/ΕΕ)».

Στοιχεία Επικοινωνίας

(α) Τα έγγραφα της σύμβασης είναι διαθέσιμα μέσω της διαδικτυακής πύλης www.promitheus.gov.gr του Εθνικού Συστήματος Ηλεκτρονικών Δημοσίων Συμβάσεων (Ε.Σ.Η.ΔΗ.Σ.).

(β) Οι προσφορές πρέπει να υποβάλλονται ηλεκτρονικά στην διεύθυνση: www.promitheus.gov.gr

(γ) Περαιτέρω πληροφορίες είναι διαθέσιμες από τη διεύθυνση: www.minedu.gov.gr

Είδος διαδικασίας

Ο διαγωνισμός θα διεξαχθεί με την ανοικτή διαδικασία του άρθρου 27 του Ν. 4412/2016 και θα διενεργηθεί με χρήση της πλατφόρμας του Εθνικού Συστήματος Ηλεκτρονικών Δημοσίων Συμβάσεων (Ε.Σ.Η.ΔΗ.Σ.) μέσω της διαδικτυακής πύλης www.promitheus.gov.gr του συστήματος.

Λεπτομέρειες για τη διαδικασία υποβολής των προσφορών και τη κατάρτιση και το περιεχόμενο των προσφορών δίνονται στο άρθρο 2.4 της παρούσας.

Χρηματοδότηση της σύμβασης

Το Έργο έχει εγγραφεί στο Πρόγραμμα Δημόσιων Επενδύσεων με κωδικό ΣΕ 044 και κωδικό ΣΑ (Κωδικός Ενάρτιμου) 2017ΣΕ04400001.

1.3 Συνοπτική Περιγραφή φυσικού και οικονομικού αντικείμενου της σύμβασης

(α) Το Αντικείμενο της σύμβασης είναι η προμήθεια, η εγκατάσταση και η επίδειξη λειτουργίας των ειδών που αναφέρονται στο **Παράρτημα IV** της παρούσας.

Το έργο αφορά στην προμήθεια μεταφορά και εγκατάσταση των μουσειακών κατασκευών και πολυμεσικών εφαρμογών που περιγράφονται στην Μουσειογραφική μελέτη για την λειτουργία εκθεσης του «ΙΣΤΟΡΙΚΟΥ ΑΡΧΕΙΟΥ – ΜΟΥΣΕΙΟΥ ΗΠΕΙΡΟΥ».

Η έκθεση θα διαμορφωθεί στο ισόγειο του κτηρίου «ΣΟΥΦΑΡΙ ΣΕΡΑΙ» που βρίσκεται εντός του κάστρου των Ιωαννίνων το οποίο έχει παραχωρηθεί για την στέγαση του ΓΑΚ – Ιστορικό Αρχείο Ηπείρου. Οι Μουσειακές κατασκευές περιλαμβάνουν: προθήκες επιδαπέδιες και επιτραπέζιες, βάθρα, επιφάνειες εφαρμογής εποπτικού και πληροφοριακού υλικού, ειδικές κατασκευές και οθόνες αφής στις οποίες αναπτύσσονται πολυμεσικές εφαρμογές, κατασκευές διαμόρφωσης στον εκθεσιακό χώρο και τον χώρο του φουαγιέ από γυψοσανίδες και MDF. Στο έργο περιλαμβάνονται και οι πολυμεσικές εφαρμογές εικόνας και ήχου που θα αναπτυχθούν για την παρουσίαση των εκθεμάτων.

Τα προς προμήθεια είδη κατατάσσονται στους ακόλουθους κωδικούς του Κοινού Λεξιλογίου δημοσίων συμβάσεων (CPV): 39154000-6, 32321200-1.

(β) Η προμήθεια του εξοπλισμού της παρούσας δεν διαιρείται τμήματα (LOT), δεδομένου ότι τα υπό προμήθεια είδη συνιστούν ενιαίο τμήμα. Θεωρείται συνεπώς, καθοριστικής σημασίας, αφενός μεν η ομοιομορφία του εξοπλισμού, καθώς θα διευκολύνει την παρακολούθηση της καλής λειτουργίας και συντήρησής του από μέρος του αρμόδιου φορέα, και αφετέρου δε οι κοινές παράμετροι της προσφερόμενης εγγύησης από τον ανάδοχο.

Οι Προσφορές θα υποβάλλονται για το σύνολο των ζητούμενων ειδών και ποσοτήτων. Προσφορές για μέρος των ζητούμενων ειδών και ποσοτήτων, καθώς και εναλλακτικές προσφορές δεν γίνονται δεκτές και απορρίπτονται ως απαράδεκτες

Η διάρκεια της σύμβασης ορίζεται σε ΈΞΙ (6) μήνες.

Ο ανάδοχος θα αναλάβει να προμηθεύσει και να παραδώσει τον παραπάνω εξοπλισμό σε πλήρη λειτουργία με βάση τα οριζόμενα στο **Παράρτημα I** της παρούσας.

Γίνονται δεκτές οι προσφορές που θα υποβληθούν μόνο σύμφωνα με τους όρους της παρούσας διακήρυξης και για το σύνολο των ειδών του εξοπλισμού. Δεν γίνονται δεκτές και απορρίπτονται ως απαράδεκτες όσες προσφορές υποβληθούν για μέρος των ζητούμενων ειδών, καθώς και εναλλακτικές προσφορές.

Προσφορές που είναι αόριστες και ανεπίδεκτες εκτίμησης ή είναι υπό αίρεση απορρίπτονται ως απαράδεκτες μετά από προηγούμενη γνωμοδότηση του αρμόδιου για την αξιολόγηση των αποτελεσμάτων του διαγωνισμού οργάνου.

γ) Επισημαίνεται ότι, η αμόδιε επιτροπή του διολογισμού, με αιτιολογημένη εισήγησή της, μπορεί να προτείνει την κατακύρωση της σύμβασης για ολόκληρη ή μεγαλύτερη ή μικρότερη ποσότητα κατά ποσοστό στα εκατό και ως εξής:

- τη μερική αφαίρεση φυσικού αντικειμένου του έργου έως 15% σύμφωνα με το άρθρο 104 παράγραφος 1 του Ν. 4412/2016, πριν την υπογραφή της Σύμβασης, με αντίστοιχη μείωση του συμβατικού τιμήματος
- την αύξηση του φυσικού αντικειμένου του έργου έως 15% που δεν θα υπερβαίνει αθροιστικά το συνολικό προϋπολογισμό σύμφωνα με την παράγραφο 1 του άρθρου 104 του Ν. 4412/2016, πριν την υπογραφή της Σύμβασης, με αντίστοιχη αύξηση του συμβατικού τιμήματος.

Για την ανωτέρω αυξομείωση του φυσικού αντικειμένου, και κατ' αντιστοιχία του συμβατικού τιμήματος, λαμβάνεται υπόψη η Οικονομική Προσφορά του υποψηφίου αναδόχου. Για κατακύρωση μέρους του φυσικού αντικειμένου κάτω του ανωτέρου ποσοστού, απαιτείται προηγούμενη αποδοχή από τον ανάδοχο.

(δ) Η διάρκεια εκτέλεσης του έργου είναι οκτώ (8) μήνες από την υπογραφή της σύμβασης.

Αναλυτική περιγραφή του φυσικού αντικειμένου της σύμβασης δίδεται στο **Παράρτημα Ι** της παρούσας διακήρυξης.

Η σύμβαση θα ανατεθεί με το κριτήριο της πλέον συμφέρουσας από οικονομική άποψη προσφοράς, βάσει της τιμής.

1.4 Θεσμικό πλαίσιο

Η ανάθεση και εκτέλεση της σύμβασης διέπεται από τις διατάξεις της παρούσας διακήρυξης, από την κείμενη νομοθεσία και τις κατ' εξουσιοδότηση αυτής εκδοθείσες κανονιστικές πράξεις, όπως ισχύουν και ιδίως τις διατάξεις (η αναφορά της παρούσας σε νομοθετήματα νοείται ότι γίνεται προς ρύθμιση ζητημάτων που δεν ρυθμίζονται κατά τρόπο ολοκληρωμένο από την ίδια τη διακήρυξη):

1. του Ν.4412/2016 (ΦΕΚ 147/Α/8-08-2016) «*Δημόσιες Συμβάσεις Έργων, Προμηθειών και Υπηρεσιών (προσαρμογή στις Οδηγίες 2014/24/ΕΕ και 2014/25/ΕΕ)*».
2. της Οδηγίας 2014/24/ΕΕ του Ευρωπαϊκού Κοινοβουλίου και του Συμβουλίου της 26ης Φεβρουαρίου 2014 σχετικά με τις δημόσιες προμήθειες και την κατάργηση της οδηγίας 2004/18/Ε και του Διορθωτικού στην Οδηγία 2014/24/ΕΕ του Ευρωπαϊκού Κοινοβουλίου και του Συμβουλίου, σχετικά με τις δημόσιες προμήθειες και την κατάργηση της οδηγίας 2004/18/ΕΚ (ΕΕΕΕ L 94/28.03.2014).
3. του άρθρου 22 του Ν.4441/2016 (ΦΕΚ 227/Α/6-12-2016).
4. του Ν.4314/2014 (ΦΕΚ 265/Α/23-12-2014) «*Α) Για τη διαχείριση, τον έλεγχο και την εφαρμογή αναπτυξιακών παρεμβάσεων για την προγραμματική περίοδο 2014–2020, Β) Ενσωμάτωση της Οδηγίας 2012/17 του Ευρωπαϊκού Κοινοβουλίου και του Συμβουλίου της 13ης Ιουνίου 2012 (ΕΕ L 156/16.6.2012) στο ελληνικό δίκαιο, τροποποίηση του ν. 3419/2005 (Α' 297) και άλλες διατάξεις*» και του Ν.3614/2007 (ΦΕΚ 267/Α/3-12-2007) «*Διαχείριση, έλεγχος και εφαρμογή αναπτυξιακών παρεμβάσεων για την προγραμματική περίοδο 2007-2013*».
5. του Ν.4270/2014 (ΦΕΚ 143/Α/28-06-2014) «*Αρχές δημοσιονομικής διαχείρισης και εποπτείας (ενσωμάτωση της Οδηγίας 2011/85/ΕΕ) – δημόσιο λογιστικό και άλλες διατάξεις*».
6. του Ν.4250/2014 (ΦΕΚ 74/Α/26-03-2014) «*Διοικητικές Απλουστεύσεις - Καταργήσεις, Συγχωνεύσεις Νομικών Προσώπων και Υπηρεσιών του Δημοσίου Τομέα-Τροποποίηση Διατάξεων του π.δ. 318/1992 (Α' 161) και λοιπές ρυθμίσεις*» και ειδικότερα τις διατάξεις του άρθρου 1.

7. της παρ. 2 του Ν.4152/2013 (ΦΕΚ 107/Α/9-05-2013) «Προσαρμογή της ελληνικής νομοθεσίας στην Οδηγία 2011/7 της 16.2.2011 για την καταπολέμηση των καθυστερήσεων πληρωμών στις εμπορικές συναλλαγές».
8. του Π.Δ. 39/2017 (ΦΕΚ 64/Α/4-05-2017) «Κανονισμός εξέτασης Προδικαστικών Προσφυγών ενώπιον της Αρχής Εξέτασης Προδικαστικών Προσφυγών».
9. του Ν.4129/2013 (ΦΕΚ 52/Α/28-02-2013) «Κύρωση του Κώδικα Νόμων για το Ελεγκτικό Συνέδριο».
10. του Ν.4013/2011 (ΦΕΚ 204/Α/15-09-2011) «Σύσταση ενιαίας Ανεξάρτητης Αρχής Δημοσίων Συμβάσεων και Κεντρικού Ηλεκτρονικού Μητρώου Δημοσίων Συμβάσεων – Αντικατάσταση του έκτου κεφαλαίου του Ν. 3588/2007 (πτωχευτικός κώδικας) – Προπτωχευτική διαδικασία εξυγίανσης και άλλες διατάξεις», όπως τροποποιήθηκε και ισχύει, σε συνδυασμό με τα άρθρα 96 και 97 του Π.Δ. 28/2015 (ΦΕΚ 34/Α/23-3-2015).
11. του Ν.3861/2010 (ΦΕΚ 112/Α/13-07-2010) «Ενίσχυση της διαφάνειας με την υποχρεωτική ανάρτηση νόμων και πράξεων των κυβερνητικών, διοικητικών και αυτοδιοικητικών οργάνων στο διαδίκτυο "Πρόγραμμα Διαύγεια" και άλλες διατάξεις» καθώς και τη τροποποίηση αυτού με το άρθρο 23 του Ν.4210/2013 (ΦΕΚ 254/Α/21-11-2013).
12. Του Ν.3310/2005 (ΦΕΚ 30/Α/14-02-2005) "Μέτρα για τη διασφάλιση της διαφάνειας και την αποτροπή καταστρατηγήσεων κατά τη διαδικασία σύναψης δημοσίων συμβάσεων", όπως τροποποιήθηκε και ισχύει.
13. Του Π.Δ. 82/1996 (ΦΕΚ 66/Α/11-04-1996) «Ονομαστικοποίηση των μετοχών Ελληνικών Ανωνύμων Εταιρειών που μετέχουν στις διαδικασίες ανάληψης έργων ή προμηθειών του Δημοσίου ή των νομικών προσώπων του ευρύτερου δημόσιου τομέα» όπως ισχύει.
14. Της κοινής απόφασης των Υπουργών Ανάπτυξης και Επικρατείας με αριθμό 20977/2007 (ΦΕΚ 1673/Β/23-08-2007) σχετικά με τα "Δικαιολογητικά για την τήρηση των μητρώων του Ν.3310/2005, όπως τροποποιήθηκε με το Ν.3414/2005".
15. Της απόφασης του Υφυπουργού Οικονομίας και Οικονομικών υπ' αριθμ.1108437/2565/ΔΟΣ/2005 (ΦΕΚ 1590/Β/16-11-2005) "Καθορισμός χωρών στις οποίες λειτουργούν εξωχώριες εταιρίες".
16. Του Ν.3548/2007 (ΦΕΚ 68/Α/20-03-2007) «Καταχώρηση δημοσιεύσεων των φορέων του Δημοσίου στο νομαρχιακό και τοπικό Τύπο και άλλες διατάξεις», όπως τροποποιήθηκε και ισχύει και της υπ' αριθμ. 12179/14 (ΦΕΚ 1893/Β/11-07-2014) «Καθορισμός ημερήσιων και εβδομαδιαίων νομαρχιακών και τοπικών εφημερίδων που έχουν τη δυνατότητα καταχώρισης δημοσιεύσεων των φορέων του Δημοσίου» όπως ισχύει.
17. Του Ν.2859/2000 (ΦΕΚ 248/Α/7-11-2000) «Κύρωση Κώδικα Φόρου Προστιθέμενης Αξίας».
18. Του Ν.2690/1999 (ΦΕΚ 45/Α/9-03-1999) "Κύρωση του Κώδικα Διοικητικής Διαδικασίας και άλλες διατάξεις" και ιδίως των άρθρων 7 και 13 έως 15.
19. Του Π.Δ. 28/2015 (ΦΕΚ 34/Α/23-03-2015) "Κωδικοποίηση διατάξεων για την πρόσβαση σε δημόσια έγγραφα και στοιχεία".
20. Του Π.Δ. 80/2016 (ΦΕΚ 145/Α/5-08-2016) "Ανάληψη υποχρεώσεων από τους Διατάκτες".
21. της με αριθμ. Π1/2380/18-12-2012 Κ.Υ.Α.: «Ρύθμιση των ειδικότερων θεμάτων λειτουργίας και διαχείρισης του Κεντρικού Ηλεκτρονικού Μητρώου Δημοσίων Συμβάσεων του Υπουργείου Ανάπτυξης, Ανταγωνιστικότητας, Υποδομών, Μεταφορών και Δικτύων» (ΦΕΚ 3400/Β/20-12-2012) όπως ισχύει.
22. της με αριθμ. Π1/2390/16-10-2013 Υ.Α. (ΦΕΚ 2677/Β/21-10-2013) «Τεχνικές λεπτομέρειες και διαδικασίες λειτουργίας του Εθνικού Συστήματος Ηλεκτρονικών Δημοσίων Συμβάσεων (Ε.Σ.Η.Δ.Η.Σ.)» και της με αριθμ. πρωτ. Π1/542/4/3/2014 (ΑΔΑ: ΒΙΚΤΦ-ΠΨ5) εγκυκλίου με

Θέμα: «Ενημέρωση για το Εθνικό Σύστημα Ηλεκτρονικών Δημοσίων Συμβάσεων (Ε.Σ.Η.ΔΗ.Σ.)» όπως ισχύει.

23. Του Π.Δ. 18/2018 «Οργανισμός Υπουργείου Παιδείας, Έρευνας και Θρησκευμάτων» (ΦΕΚ 31/Α/23-02-2018).
24. Της με αριθμ. 40023/Υ1/9-3-2018 Υπουργικής απόφασης περί Μεταβίβασης δικαιώματος υπογραφής «Με εντολή Υπουργού», «Με εντολή Αναπληρωτή Υπουργού» «Με εντολή Υφυπουργού» (ΦΕΚ 867/Β/12-3-2018).
25. Του Π.Δ. 24/2015 (ΦΕΚ 20/Α/27-01-2015) «Σύσταση και μετονομασία Υπουργείων, μεταφορά της Γενικής Γραμματείας Κοινωνικών Ασφαλίσεων».
26. Του Π.Δ. 70/2015 (ΦΕΚ 114/Α/22-09-2016) «Μετονομασία του Υπουργείου Πολιτισμού, Παιδείας και Θρησκευμάτων σε Υπουργείο Παιδείας Έρευνας και Θρησκευμάτων».
27. Του Π.Δ. 125/2016, ΦΕΚ 210/τΑ/2016, «Διορισμός Υπουργών, Αναπληρωτών Υπουργών και Υφυπουργών».
28. Την υπ' αριθμ. Απόφαση 180763/Γ1 (ΤΕΥΧΟΣ Υ.Ο.Δ.Δ.) Αρ. Φύλλου 536/27.10.2017 «Διορισμός Γενικού Γραμματέα του Υπουργείου Παιδείας, Έρευνας και Θρησκευμάτων».
29. Του Εκτελεστικού Κανονισμού (ΕΕ) 2016/7 της Επιτροπής της 5ης Ιανουαρίου 2016 για την καθιέρωση του τυποποιημένου εντύπου για το Ευρωπαϊκό Ενιαίο Έγγραφο Προμήθειας.
30. Του υπ' αριθμ. πρωτ. 3828/06-09-2016 έγγραφου της Ενιαίας Ανεξάρτητης Αρχής Δημοσίων Συμβάσεων για την «Εφαρμογή Εκτελεστικού Κανονισμού (ΕΕ) 2016/7 της Επιτροπής της 5ης Ιανουαρίου 2016 για την καθιέρωση του τυποποιημένου Εντύπου για το Ευρωπαϊκό Ενιαίο Έγγραφο Σύμβασης».
31. Της υπ' αρ. πρωτ. Φ 478.6/...../...../Α2/.....Απόφασης του ΥΠ.Π.Ε.Θ. με την οποία προκηρύσσεται ο παρών διαγωνισμός και εγκρίνεται το τεύχος διακήρυξης.

Των σε εκτέλεση των ανωτέρω νόμων εκδοθεισών κανονιστικών πράξεων, των λοιπών διατάξεων που αναφέρονται ρητά ή απορρέουν από τα οριζόμενα στα συμβατικά τεύχη της παρούσας, καθώς και του συνόλου των διατάξεων του ασφαλιστικού, εργατικού, κοινωνικού, περιβαλλοντικού και φορολογικού δικαίου που διέπει την ανάθεση και εκτέλεση της παρούσας σύμβασης, έστω και αν δεν αναφέρονται ρητά παραπάνω.

1.5 Προθεσμία υποβολής προσφορών και διενέργεια διαγωνισμού

A. Η καταληκτική ημερομηνία υποβολής των προσφορών είναι η , ημέρα και ώρα Ελλάδος 15:00.

Τόπος υποβολής προσφορών: Η Διαδικτυακή πύλη του Ε.Σ.Η.ΔΗ.Σ. www.promitheus.gov.gr

B. Η προθεσμία για την υποβολή/προσκόμιση σε έντυπη μορφή των προβλεπόμενων στοιχείων των προσφορών και των δειγμάτων λήγει την , ημέρα και ώρα Ελλάδος 15:00.

Τόπος υποβολής στοιχείων προσφορών σε έντυπη μορφή: Κεντρικό Πρωτόκολλο της Κ.Υ. του ΥΠ.Π.Ε.Θ. (Ανδρέα Παπανδρέου 37, 15180 Μαρούσι, γραφείο 0103).

Γ. Η διαδικασία της αποσφράγισης θα διενεργηθεί με χρήση της πλατφόρμας του Ε.Σ.Η.Δ.Η.Σ., μέσω της Διαδικτυακής πύλης www.promitheus.gov.gr του ως άνω συστήματος, την , ημέρα και ώρα μέσω των αρμόδιων πιστοποιημένων στο σύστημα οργάνων της Αναθέτουσας Αρχής, εφαρμοζόμενων κατά τα λοιπά των κείμενων διατάξεων για την ανάθεση δημοσίων συμβάσεων και διαδικασιών και σύμφωνα με τα αναγραφόμενα στο άρθρο 3 της παρούσας.

A. Δημοσίευση στην Επίσημη Εφημερίδα της Ευρωπαϊκής Ένωσης: Προκήρυξη της παρούσας σύμβασης έχει αποσταλεί με ηλεκτρονικά μέσα την στην Υπηρεσία Εκδόσεων της Ευρωπαϊκής Ένωσης για δημοσίευση.

B. Δημοσίευση σε εθνικό επίπεδο: Το πλήρες κείμενο της παρούσας διακήρυξης μαζί με τα συνημμένα Παραρτήματα της τα οποία αποτελούν αναπόσπαστο μέρος αυτής καταχωρήθηκε στο Κεντρικό Ηλεκτρονικό Μητρώο Δημοσίων Συμβάσεων (Κ.Η.Μ.ΔΗ.Σ.) και η περίληψη της διακήρυξης αναρτήθηκε στην ιστοσελίδα του Προγράμματος ΔΙΑΥΓΕΙΑ (<http://et.diavgeia.gov.gr/>) στις

Το πλήρες κείμενο της παρούσας διακήρυξης μαζί με τα συνημμένα Παραρτήματα της καταχωρήθηκε επίσης στη διαδικτυακή πύλη του Ε.Σ.Η.ΔΗ.Σ.: <http://www.promitheus.gov.gr>, και αναρτήθηκε στη επίσημη ιστοσελίδα του ΥΠ.Π.Ε.Θ., www.minedu.gov.gr (στη κατηγορία: Διαγωνισμοί έργων-Συμβάσεις).

1.7 Αρχές εφαρμοζόμενες στη διαδικασία σύναψης

Οι οικονομικοί φορείς δεσμεύονται ότι:

(α) τηρούν και θα εξακολουθήσουν να τηρούν κατά την εκτέλεση της σύμβασης, εφόσον επιλεγούν, τις υποχρεώσεις τους που απορρέουν από τις διατάξεις της περιβαλλοντικής, κοινωνικοασφαλιστικής και εργατικής νομοθεσίας, που έχουν θεσπιστεί με το δίκαιο της Ένωσης, το εθνικό δίκαιο, συλλογικές συμβάσεις ή διεθνείς διατάξεις περιβαλλοντικού, κοινωνικού και εργατικού δικαίου, οι οποίες απαριθμούνται στο Παράρτημα Χ του Προσαρτήματος Α του Ν.4412/2016. Η τήρηση των εν λόγω υποχρεώσεων ελέγχεται και βεβαιώνεται από τα όργανα που επιβλέπουν την εκτέλεση των δημοσίων συμβάσεων και τις αρμόδιες δημόσιες αρχές και υπηρεσίες που ενεργούν εντός των ορίων της ευθύνης και της αρμοδιότητάς τους

(β) δεν θα ενεργήσουν αθέμιτα, παράνομα ή καταχρηστικά σε όλη τη διάρκεια της διαδικασίας ανάθεσης, αλλά και κατά το στάδιο εκτέλεσης της σύμβασης, εφόσον επιλεγούν

(γ) λαμβάνουν τα κατάλληλα μέτρα για να διαφυλάξουν την εμπιστευτικότητα των πληροφοριών που έχουν χαρακτηριστεί ως τέτοιες.

2.1 Γενικές Πληροφορίες

2.1.1 Έγγραφα της σύμβασης

Τα έγγραφα της παρούσας διαδικασίας σύναψης σύμβασης είναι τα ακόλουθα:

- I. η προκήρυξη της Σύμβασης, όπως αυτή έχει δημοσιευτεί στην Επίσημη Εφημερίδα της Ευρωπαϊκής Ένωσης
- II. η με αριθ. πρωτ. [REDACTED] περίληψη της διακήρυξης
- III. το παρόν τεύχος της διακήρυξης με τα Παραρτήματα της που αποτελούν αναπόσπαστο μέρος αυτής
- IV. το Ευρωπαϊκό Ενιαίο Έγγραφο Σύμβασης [ΕΕΕΣ]
- V. οι συμπληρωματικές πληροφορίες που τυχόν παρέχονται στο πλαίσιο της διαδικασίας, ιδίως σχετικά με τις προδιαγραφές και τα σχετικά δικαιολογητικά
- VI. το σχέδιο σύμβασης με τα Παραρτήματά της.

2.1.2 Επικοινωνία - Πρόσβαση στα έγγραφα της Σύμβασης

Όλες οι επικοινωνίες σε σχέση με τα βασικά στοιχεία της διαδικασίας σύναψης της σύμβασης, καθώς και όλες οι ανταλλαγές πληροφοριών, ιδίως η ηλεκτρονική υποβολή, εκτελούνται με τη χρήση της πλατφόρμας του Ε.Σ.Η.ΔΗ.Σ., μέσω της Διαδικτυακής πύλης www.promitheus.gov.gr του ως άνω συστήματος.

2.1.3 Παροχή Διευκρινίσεων

Τα σχετικά αιτήματα παροχής διευκρινίσεων υποβάλλονται μόνο ηλεκτρονικά, το αργότερο δέκα πέντε (15) ημέρες πριν την καταληκτική ημερομηνία υποβολής προσφορών στο δικτυακό τόπο του διαγωνισμού μέσω της Διαδικτυακής πύλης www.promitheus.gov.gr, του Ε.Σ.Η.ΔΗ.Σ. και απαντώνται αντίστοιχα ηλεκτρονικά μέσω της ίδιας Διαδικτυακής πύλης. Αιτήματα παροχής συμπληρωματικών πληροφοριών – διευκρινίσεων υποβάλλονται από εγγεγραμμένους στο σύστημα οικονομικούς φορείς, δηλαδή από εκείνους που διαθέτουν σχετικά διαπιστευτήρια που τους έχουν χορηγηθεί (όνομα χρήστη και κωδικό πρόσβασης) και απαραίτητα το ηλεκτρονικό αρχείο με το κείμενο των ερωτημάτων είναι ψηφιακά υπογεγραμμένο. Αιτήματα παροχής διευκρινίσεων που υποβάλλονται είτε με άλλο τρόπο είτε το ηλεκτρονικό αρχείο που τα συνοδεύει δεν είναι ψηφιακά υπογεγραμμένο, δεν εξετάζονται.

Οι παραπάνω πληροφορίες ή διευκρινίσεις θα δοθούν συγκεντρωτικά και ταυτόχρονα σε όλους τους ενδιαφερόμενους στο δικτυακό τόπο του διαγωνισμού μέσω της Διαδικτυακής πύλης www.promitheus.gov.gr του Ε.Σ.Η.ΔΗ.Σ. το αργότερο έξι (6) ημέρες πριν από τη λήξη της ημερομηνίας υποβολής των προσφορών.

Κανένας υποψήφιος δεν μπορεί να επικαλεστεί προφορικές απαντήσεις εκ μέρους της αναθέτουσας αρχής.

Μετά την κατάθεση και την αποσφράγιση των προσφορών καμία διευκρίνιση, τροποποίηση ή απόκρουση όρου της διακήρυξης ή των προσφορών, καθώς και υποβολή εγγράφων δεν γίνεται δεκτή, πλην των διευκρινίσεων που τυχόν θα ζητηθούν από την επιτροπή διενέργειας του διαγωνισμού.

Η αναθέτουσα αρχή μπορεί να παρατείνει την προθεσμία παραλαβής των προσφορών, ούτως ώστε όλοι οι ενδιαφερόμενοι οικονομικοί φορείς να μπορούν να λάβουν γνώση όλων των αναγκαίων πληροφοριών για την κατάρτιση των προσφορών στις ακόλουθες περιπτώσεις:

(α) όταν, για οποιοδήποτε λόγο, πρόσθετες πληροφορίες, αν και ζητήθηκαν από τον οικονομικό φορέα έγκαιρα, δεν έχουν παρασχεθεί το αργότερο έξι (6) ημέρες πριν από την προθεσμία που ορίζεται για την παραλαβή των προσφορών,

(β) όταν τα έγγραφα της σύμβασης υφίστανται σημαντικές αλλαγές.

Η διάρκεια της παράτασης θα είναι ανάλογη με τη σπουδαιότητα των πληροφοριών ή των αλλαγών.

Όταν οι πρόσθετες πληροφορίες δεν έχουν ζητηθεί έγκαιρα ή δεν έχουν σημασία για την προετοιμασία κατάλληλων προσφορών, δεν απαιτείται παράταση των προθεσμιών.

2.1.4 Γλώσσα

Τα έγγραφα της σύμβασης έχουν συνταχθεί στην ελληνική γλώσσα.

Τυχόν ενστάσεις ή προδικαστικές προσφυγές υποβάλλονται στην ελληνική γλώσσα.

Οι προσφορές και τα περιλαμβανόμενα σε αυτές στοιχεία συντάσσονται στην ελληνική γλώσσα ή συνοδεύονται από επίσημη μετάφρασή τους στην ελληνική γλώσσα.

Τα αποδεικτικά έγγραφα συντάσσονται στην ελληνική γλώσσα ή συνοδεύονται από επίσημη μετάφρασή τους στην ελληνική γλώσσα. Στα αλλοδαπά δημόσια έγγραφα και δικαιολογητικά εφαρμόζεται η Συνθήκη της Χάγης της 5.10.1961, που κυρώθηκε με το Ν.1497/1984 (ΦΕΚ 188/Α/27-11-1984).

Ειδικότερα, όλα τα δημόσια έγγραφα που αφορούν αλλοδαπούς οικονομικούς φορείς και που θα κατατεθούν από τους προσφέροντες στην παρούσα διαδικασία, θα είναι νόμιμα επικυρωμένα, και η μετάφραση των εν λόγω εγγράφων μπορεί να γίνει είτε από τη μεταφραστική υπηρεσία του ΥΠ.ΕΞ., είτε από το αρμόδιο προξενείο, είτε από δικηγόρο κατά την έννοια των άρθρων 454 του Κ.Πολ.Δ. και 53 του Κώδικα περί Δικηγόρων, είτε από ορκωτό μεταφραστή της χώρας προέλευσης, αν υφίσταται στη χώρα αυτή τέτοια υπηρεσία.

Επιτρέπεται αντίστοιχα η κατάθεση οιοδήποτε δημόσιου εγγράφου και δικαιολογητικού που αφορά αλλοδαπή Επιχείρηση με τη μορφή επικυρωμένης φωτοτυπίας προερχόμενης είτε από το νόμιμο επικυρωμένο έγγραφο από το αρμόδιο Προξενείο της χώρας του προσφέροντος, είτε από το πρωτότυπο έγγραφο με την σφραγίδα "Apostile" σύμφωνα με την συνθήκη της Χάγης της 05-10-61. Η επικύρωση αυτή πρέπει να έχει γίνει από δικηγόρο κατά την έννοια των άρθρων 454 του Κ.Π.Δ. και 53 του Κώδικα περί Δικηγόρων.

Ενημερωτικά και τεχνικά φυλλάδια και άλλα έντυπα-εταιρικά ή μη- με ειδικό τεχνικό περιεχόμενο μπορούν να υποβάλλονται στην αγγλική γλώσσα, χωρίς να συνοδεύονται από μετάφραση στην ελληνική.

Πιστοποιητικά, βεβαιώσεις κ.λ.π. που αφορούν την τεχνική προσφορά υποβάλλονται στην ελληνική ή στην αγγλική γλώσσα.

Κάθε μορφής επικοινωνία με την αναθέτουσα αρχή, καθώς και μεταξύ αυτής και του αναδόχου, θα γίνονται υποχρεωτικά στην ελληνική γλώσσα.

2.1.5 Εγγυήσεις

Οι εγγυήσεις (εγγυητικές επιστολές) των παραγράφων 2.2.2 και 4.1. εκδίδονται από πιστωτικά ιδρύματα που λειτουργούν νόμιμα στα κράτη - μέλη της Ένωσης ή του Ευρωπαϊκού Οικονομικού Χώρου ή στα κράτη-μέρη της ΣΔΣ και έχουν, σύμφωνα με τις ισχύουσες διατάξεις, το δικαίωμα αυτό. Μπορούν, επίσης, να εκδίδονται από το Ε.Τ.Α.Α. - Τ.Σ.Μ.Ε.Δ.Ε. ή να παρέχονται με γραμμάτιο του Ταμείου Παρακαταθηκών και Δανείων με παρακατάθεση σε αυτό του αντίστοιχου χρηματικού ποσού. Αν συσταθεί παρακαταθήκη με γραμμάτιο παρακατάθεσης χρεογράφων στο Ταμείο Παρακαταθηκών και Δανείων, τα τοκομερίδια ή μερίσματα που λήγουν κατά τη διάρκεια της εγγύησης επιστρέφονται μετά τη λήξη τους στον υπέρ ου η εγγύηση οικονομικό φορέα.

Οι εγγυητικές επιστολές εκδίδονται κατ' επιλογή των οικονομικών φορέων από έναν ή περισσότερους εκδότες της παραπάνω παραγράφου.

Οι εγγυήσεις αυτές περιλαμβάνουν κατ' ελάχιστον τα ακόλουθα στοιχεία:

(α) την ημερομηνία έκδοσης,

(β) τον εκδότη,

(γ) την αναθέτουσα αρχή προς την οποία απευθύνονται, δηλαδή «Υπουργείο Παιδείας, Έρευνας και Θρησκευμάτων/ Διεύθυνση Τεχνικών Υπηρεσιών (Δ.Τ.Υ.) της Γενικής Διεύθυνσης Στρατηγικού Σχεδιασμού, Προγραμματισμού και Ηλεκτρονικής Διακυβέρνησης του Υπουργείου Παιδείας, Έρευνας και Θρησκευμάτων (ΥΠ.Π.Ε.Θ.)»,

(δ) τον αριθμό της εγγύησης,

(ε) το ποσό που καλύπτει η εγγύηση,

(στ) την πλήρη επωνυμία, τον Α.Φ.Μ. και τη διεύθυνση του οικονομικού φορέα υπέρ του οποίου εκδίδεται η εγγύηση (στην περίπτωση ένωσης αναγράφονται όλα τα παραπάνω για κάθε μέλος της ένωσης),

(ζ) τους όρους ότι: (αα) η εγγύηση παρέχεται ανέκκλητα και ανεπιφύλακτα, ο δε εκδότης παραιτείται του δικαιώματος της διαιρέσεως και της διζήσεως, και (ββ) ότι σε περίπτωση κατάρπτωσης αυτής, το ποσό της κατάρπτωσης υπόκειται στο εκάστοτε ισχύον τέλος χαρτοσήμου,

(η) τα στοιχεία της σχετικής διακήρυξης (αριθμός και τίτλος) και την ημερομηνία διενέργειας του διαγωνισμού,

(θ) την ημερομηνία λήξης ή τον χρόνο ισχύος της εγγύησης,

(ι) την ανάληψη υποχρέωσης από τον εκδότη της εγγύησης να καταβάλει το ποσό της εγγύησης ολικά ή μερικά εντός πέντε (5) ημερών μετά από απλή έγγραφη ειδοποίηση εκείνου προς τον οποίο απευθύνεται,

(ια) την ανάληψη υποχρέωσης από τον εκδότη της εγγύησης να προβεί στην παράταση της ισχύος της εγγύησης ύστερα από έγγραφο της αρμόδιας υπηρεσίας, που θα υποβληθεί πριν από την ημερομηνία λήξης της εγγύησης.

(ιβ) στην περίπτωση των εγγυήσεων καλής εκτέλεσης και προκαταβολής, τον αριθμό και τον τίτλο της σχετικής σύμβασης.

Οι εγγυήσεις θα πρέπει να έχουν συνταχθεί, επί ποινή απόρριψης της προσφοράς, σύμφωνα με τα υποδείγματα του **Παραρτήματος V** της παρούσας.

Η αναθέτουσα αρχή επικοινωνεί με τους εκδότες των εγγυητικών επιστολών προκειμένου να διαπιστώσει την εγκυρότητά τους.

2.2 Δικαίωμα Συμμετοχής - Κριτήρια Ποιοτικής Επιλογής

2.2.1 Δικαίωμα συμμετοχής

1. Δικαίωμα συμμετοχής στη διαδικασία σύναψης της παρούσας σύμβασης έχουν φυσικά ή νομικά πρόσωπα και, σε περίπτωση ενώσεων οικονομικών φορέων, τα μέλη αυτών, που είναι εγκατεστημένα:

(α) σε κράτος-μέλος της Ένωσης,

(β) σε κράτος-μέλος του Ευρωπαϊκού Οικονομικού Χώρου (Ε.Ο.Χ.),

(γ) σε τρίτες χώρες που έχουν υπογράψει και κυρώσει τη ΣΔΣ, σύμφωνα με το εδάφιο γ' της παραγράφου 1 του άρθρου 25 του Ν. 4412/2016, καθώς και

(δ) σε τρίτες χώρες που δεν εμπίπτουν στην περίπτωση (γ) της παρούσας παραγράφου και έχουν συνάψει διμερείς ή πολυμερείς συμφωνίες με την Ένωση σε θέματα διαδικασιών ανάθεσης δημοσίων συμβάσεων.

Οι συμμετέχοντες πρέπει να πληρούν τις ελάχιστες προϋποθέσεις συμμετοχής (κριτήρια επαγγελματικής ικανότητας και οικονομικής/χρηματοοικονομικής επάρκειας) κατά τα παρακάτω οριζόμενα στις παραγράφους 2.2.4, 2.2.5 και 2.2.6 της παρούσας.

2. Οι ενώσεις οικονομικών φορέων, συμπεριλαμβανομένων και των προσωρινών συμπράξεων, δεν απαιτείται να περιβληθούν συγκεκριμένη νομική μορφή για την υποβολή προσφοράς.

Η αναθέτουσα αρχή διατηρεί το δικαίωμα, στη περίπτωση κατά την οποία θα ανακηρυχθεί ως ανάδοχος ένωση προσώπων ή κοινοπραξία, να ζητήσει από αυτήν να περιβληθεί συγκεκριμένη νομική μορφή, στο μέτρο που η περιβολή αυτής της νομικής μορφής είναι αναγκαία για την ικανοποιητική εκτέλεση της σύμβασης, και η ένωση/κοινοπραξία υποχρεούται να το πράξει.

3. Στις περιπτώσεις υποβολής προσφοράς από ένωση οικονομικών φορέων, όλα τα μέλη της ευθύνονται έναντι της αναθέτουσας αρχής αλληλέγγυα και εις ολόκληρον.

Σε περίπτωση κατά την οποία, εξαιτίας ανικανότητας για οποιοδήποτε λόγο ή ανωτέρας βίας, μέλος των ενώσεων δεν μπορεί να ανταποκριθεί στις υποχρεώσεις του, κατά το χρόνο αξιολόγησης των προσφορών, τα υπόλοιπα μέλη συνεχίζουν να έχουν την ευθύνη ολόκληρης της κοινής προσφοράς, με την ίδια τιμή. Εάν η παραπάνω ανικανότητα προκύψει, κατά το χρόνο εκτέλεσης της σύμβασης, τα υπόλοιπα μέλη συνεχίζουν να έχουν την ευθύνη ολόκληρης της κοινής προσφοράς, με την ίδια τιμή και τους ίδιους όρους. Τα υπόλοιπα μέλη της ένωσης και στις δύο παραπάνω περιπτώσεις μπορούν να προτείνουν αντικαταστάτη ο οποίος πρέπει να πληροί τους όρους των τευχών. Η αντικατάσταση αξιολογείται, με την υποβολή σχετικών δικαιολογητικών, από την Επιτροπή και εγκρίνεται με απόφαση της αναθέτουσας αρχής.

4. Επισημαίνεται ότι κάθε διαγωνιζόμενος, φυσικό ή νομικό πρόσωπο, δεν μπορεί να μετέχει, είτε αυτοτελώς, είτε ως μέλος ένωσης, είτε καθ' οιονδήποτε άλλο τρόπο, σε περισσότερες της μιας προσφορές άλλως απορρίπτονται όλες οι προσφορές στις οποίες συμμετέχει.

5. Οι υποψήφιοι μπορούν να υποβάλλουν προσφορά για το σύνολο των ζητούμενων ειδών και ποσοτήτων. Προσφορές για μέρος των ζητούμενων ειδών και ποσοτήτων κάθε τμήματος, καθώς και εναλλακτικές προσφορές δεν γίνονται δεκτές και απορρίπτονται ως απαράδεκτες.

2.2.2 Εγγύηση συμμετοχής

2.2.2.1. Για την έγκυρη συμμετοχή στη διαδικασία σύναψης της παρούσας σύμβασης, κατατίθεται από τους συμμετέχοντες οικονομικούς φορείς (προσφέροντες), εγγύηση (εγγυητική επιστολή) συμμετοχής, ποσού ίσου με το 2% του προϋπολογισμού του έργου προ ΦΠΑ. Η Εγγυητική Επιστολή Συμμετοχής πρέπει να ισχύει τουλάχιστον για τριάντα (30) ημέρες μετά τη λήξη του χρόνου ισχύος των προσφορών (άρθρο 72 του Ν. 4412/2016).

Το ύψος της εγγυητικής επιστολής συμμετοχής του έργου είναι: 35.482,58 ευρώ.

Το ανωτέρω αναφερόμενο ποσό της εγγύησης συμμετοχής μπορεί να καλύπτεται είτε με μία είτε με το άθροισμα περισσότερων εγγυήσεων συμμετοχής.

Στην περίπτωση ένωσης οικονομικών φορέων, η εγγύηση συμμετοχής πρέπει να εκδίδεται υπέρ όλων των μελών της, τα οποία πρέπει να κατονομάζονται, και να περιλαμβάνει και τον όρο ότι η εγγύηση καλύπτει τις υποχρεώσεις όλων των οικονομικών φορέων που συμμετέχουν στην ένωση.

Ο χρόνος ισχύος της εγγύησης συμμετοχής πρέπει να είναι μεγαλύτερος τουλάχιστον κατά τριάντα (30) ημέρες από το χρόνο λήξης της ισχύος των προσφορών των συμμετεχόντων, όπως αναφέρεται στη παράγραφο 2.4.5 της παρούσας, άλλως η προσφορά απορρίπτεται. Η αναθέτουσα αρχή μπορεί, πριν τη λήξη της προσφοράς, να ζητά από τον προσφέροντα να παρατείνει, πριν τη λήξη τους, τη διάρκεια ισχύος της προσφοράς και της εγγύησης συμμετοχής.

2.2.2. Η εγγύηση συμμετοχής επιστρέφεται στον ανάδοχο με την προσκόμιση της εγγύησης καλής εκτέλεσης.

Η εγγύηση συμμετοχής επιστρέφεται στους λοιπούς προσφέροντες μετά:

(α) την άπρακτη πάροδο της προθεσμίας άσκησης προσφυγής ή την έκδοση απόφασης επί ασκηθείσας προσφυγής κατά της απόφασης κατακύρωσης και

(β) την άπρακτη πάροδο της προθεσμίας άσκησης ασφαλιστικών μέτρων ή την έκδοση απόφασης επί αυτών, και

(γ) την ολοκλήρωση του προσυμβατικού ελέγχου από τη Διαχειριστική Αρχή.

2.2.2.3. Η εγγύηση συμμετοχής καταπίπτει στις περιπτώσεις που ο προσφέρων: (i) αποσύρει την προσφορά του κατά τη διάρκεια ισχύος αυτής, (ii) παρέχει ψευδή στοιχεία/πληροφορίες που αναφέρονται στις παραγράφους 2.2.3 έως 2.2.8, (iii) δεν προσκομίσει εγκαίρως τα προβλεπόμενα από την παρούσα δικαιολογητικά, (iv) δεν προσέλθει εγκαίρως για την υπογραφή της σύμβασης.

2.2.3 Λόγοι αποκλεισμού

Αποκλείεται από τη συμμετοχή στην παρούσα διαδικασία σύναψης σύμβασης (διαγωνισμό) προσφέρων οικονομικός φορέας, εφόσον συντρέχει στο πρόσωπό του (εάν πρόκειται για μεμονωμένο φυσικό ή νομικό πρόσωπο) ή σε ένα από τα μέλη του (εάν πρόκειται για ένωση οικονομικών φορέων) ένας ή περισσότεροι από τους ακόλουθους λόγους:

2.2.3.1. Όταν υπάρχει σε βάρος του τελεσίδικη καταδικαστική απόφαση για έναν από τους ακόλουθους λόγους :

(α) συμμετοχή σε εγκληματική οργάνωση, όπως αυτή ορίζεται στο άρθρο 2 της απόφασης-πλαίσιο 2008/841/ΔΕΥ του Συμβουλίου της 24ης Οκτωβρίου 2008, για την καταπολέμηση του οργανωμένου εγκλήματος (ΕΕ L 300 της 11.11.2008 σ.42),

(β) δωροδοκία, όπως ορίζεται στο άρθρο 3 της σύμβασης περί της καταπολέμησης της διαφθοράς στην οποία ενέχονται υπάλληλοι των Ευρωπαϊκών Κοινοτήτων ή των κρατών-μελών της Ένωσης (ΕΕ C 195 της 25.6.1997, σ. 1) και στην παράγραφο 1 του άρθρου 2 της απόφασης-πλαίσιο 2003/568/ΔΕΥ του Συμβουλίου της 22ας Ιουλίου 2003, για την καταπολέμηση της δωροδοκίας στον ιδιωτικό τομέα (ΕΕ L 192 της 31.7.2003, σ. 54), καθώς και όπως ορίζεται στην κείμενη νομοθεσία ή στο εθνικό δίκαιο του οικονομικού φορέα,

(γ) απάτη, κατά την έννοια του άρθρου 1 της σύμβασης σχετικά με την προστασία των οικονομικών συμφερόντων των Ευρωπαϊκών Κοινοτήτων (ΕΕ C 316 της 27.11.1995, σ. 48), η οποία κυρώθηκε με το Ν. 2803/2000 (ΦΕΚ 48/Α/3-03-2000),

(δ) τρομοκρατικά εγκλήματα ή εγκλήματα συνδεόμενα με τρομοκρατικές δραστηριότητες, όπως ορίζονται, αντιστοίχως, στα άρθρα 1 και 3 της απόφασης-πλαίσιο 2002/475/ΔΕΥ του Συμβουλίου της 13ης Ιουνίου 2002, για την καταπολέμηση της τρομοκρατίας (ΕΕ L 164 της 22.6.2002, σ. 3) ή ηθική αυτουργία ή συνέργεια ή απόπειρα διάπραξης εγκλήματος, όπως ορίζονται στο άρθρο 4 αυτής,

(ε) νομιμοποίηση εσόδων από παράνομες δραστηριότητες ή χρηματοδότηση της τρομοκρατίας, όπως αυτές ορίζονται στο άρθρο 1 της Οδηγίας 2005/60/ΕΚ του Ευρωπαϊκού Κοινοβουλίου και του Συμβουλίου της 26ης Οκτωβρίου 2005, σχετικά με την πρόληψη της χρησιμοποίησης του χρηματοπιστωτικού συστήματος για τη νομιμοποίηση εσόδων από παράνομες δραστηριότητες και τη χρηματοδότηση της τρομοκρατίας (ΕΕ L 309 της 25.11.2005, σ. 15), η οποία ενσωματώθηκε στην εθνική νομοθεσία με το Ν. 3691/2008 (ΦΕΚ 166/Α/5-08-2008),

(στ) παιδική εργασία και άλλες μορφές εμπορίας ανθρώπων, όπως ορίζονται στο άρθρο 2 της Οδηγίας 2011/36/ΕΕ του Ευρωπαϊκού Κοινοβουλίου και του Συμβουλίου της 5ης Απριλίου 2011, για την πρόληψη και την καταπολέμηση της εμπορίας ανθρώπων και για την προστασία των θυμάτων της, καθώς και για την αντικατάσταση της απόφασης-πλαίσιο 2002/629/ΔΕΥ του Συμβουλίου (ΕΕ L 101 της

ΕΣ 4/2011, το 1), η οποία ενσωματώθηκε στην εθνική νομοθεσία με το Ν. 4198/2013 (ΦΕΚ 215/Α/11-10-2013).

Ο οικονομικός φορέας αποκλείεται, επίσης, όταν το πρόσωπο εις βάρος του οποίου εκδόθηκε τελεσίδικη καταδικαστική απόφαση είναι μέλος του διοικητικού, διευθυντικού ή εποπτικού οργάνου του ή έχει εξουσία εκπροσώπησης, λήψης αποφάσεων ή ελέγχου σε αυτό.

Στις περιπτώσεις εταιρειών περιορισμένης ευθύνης (Ε.Π.Ε.) και προσωπικών εταιρειών (Ο.Ε. και Ε.Ε.) και ιδιωτικών κεφαλαιουχικών εταιρειών (Ι.Κ.Ε.), η υποχρέωση του προηγούμενου εδαφίου αφορά κατ' ελάχιστον στους διαχειριστές.

Στις περιπτώσεις ανωνύμων εταιρειών (Α.Ε.), η υποχρέωση του προηγούμενου εδαφίου αφορά κατ' ελάχιστον τον Διευθύνοντα Σύμβουλο, καθώς και όλα τα μέλη του Διοικητικού Συμβουλίου.

Σε όλες τις υπόλοιπες περιπτώσεις νομικών προσώπων, η υποχρέωση των προηγούμενων εδαφίων αφορά τους νόμιμους εκπροσώπους τους.

2.2.3.2. Από τη συμμετοχή στον διαγωνισμό αποκλείεται οποιοσδήποτε οικονομικός φορέας, στη περίπτωση που η αναθέτουσα αρχή:

(α) γνωρίζει ότι ο εν λόγω οικονομικός φορέας έχει αθετήσει τις υποχρεώσεις του όσον αφορά την καταβολή φόρων ή εισφορών κοινωνικής ασφάλισης και αυτό έχει διαπιστωθεί από δικαστική ή διοικητική απόφαση με τελεσίδικη και δεσμευτική ισχύ, σύμφωνα με διατάξεις της χώρας όπου είναι εγκατεστημένος ή την εθνική νομοθεσία, ή/και

(β) μπορεί να αποδείξει, με τα κατάλληλα μέσα, ότι ο οικονομικός φορέας έχει αθετήσει τις υποχρεώσεις του, όσον αφορά την καταβολή φόρων ή εισφορών κοινωνικής ασφάλισης.

Αν ο προσφέρων οικονομικός φορέας είναι Έλληνας πολίτης ή έχει την εγκατάστασή του στην Ελλάδα, οι υποχρεώσεις του που αφορούν τις εισφορές κοινωνικής ασφάλισης καλύπτουν τόσο την κύρια όσο και την επικουρική ασφάλιση.

Δεν αποκλείεται ο προσφέρων οικονομικός φορέας, όταν έχει εκπληρώσει τις υποχρεώσεις του είτε καταβάλλοντας τους φόρους ή τις εισφορές κοινωνικής ασφάλισης που οφείλει, συμπεριλαμβανομένων, κατά περίπτωση, των δεδουλευμένων τόκων ή των προστίμων είτε υπαγόμενος σε δεσμευτικό διακανονισμό για την καταβολή τους.

(γ) γνωρίζει ή μπορεί να αποδείξει με τα κατάλληλα μέσα ότι έχουν επιβληθεί σε βάρος του οικονομικού φορέα, μέσα σε χρονικό διάστημα δύο (2) ετών πριν από την ημερομηνία λήξης της προθεσμίας υποβολής προσφοράς: αα) τρεις (3) πράξεις επιβολής προστίμου από τα αρμόδια ελεγκτικά όργανα του Σώματος Επιθεώρησης Εργασίας για παραβάσεις της εργατικής νομοθεσίας που χαρακτηρίζονται, σύμφωνα με την υπουργική απόφαση 2063/Δ1632/2011 (Β' 266), όπως εκάστοτε ισχύει, ως «υψηλής» ή «πολύ υψηλής» σοβαρότητας, οι οποίες προκύπτουν αθροιστικά από τρεις (3) διενεργηθέντες ελέγχους, ή ββ) δύο (2) πράξεις επιβολής προστίμου από τα αρμόδια ελεγκτικά όργανα του Σώματος Επιθεώρησης Εργασίας για παραβάσεις της εργατικής νομοθεσίας που αφορούν την αδήλωτη εργασία, οι οποίες προκύπτουν αθροιστικά από δύο (2) διενεργηθέντες ελέγχους. Οι υπό αα' και ββ' κυρώσεις πρέπει να έχουν αποκτήσει τελεσίδικη και δεσμευτική ισχύ.

2.2.3.3. Αποκλείεται από τη συμμετοχή στη διαδικασία σύναψης της παρούσας σύμβασης, προσφέρων οικονομικός φορέας σε οποιαδήποτε από τις ακόλουθες καταστάσεις:

(α) εάν έχει αθετήσει τις υποχρεώσεις που προβλέπονται από τις διατάξεις της περιβαλλοντικής, κοινωνικοασφαλιστικής και εργατικής νομοθεσίας, που έχουν θεσπισθεί με το δίκαιο της Ένωσης, το εθνικό δίκαιο, συλλογικές συμβάσεις ή διεθνείς διατάξεις περιβαλλοντικού, κοινωνικού και εργατικού δικαίου, οι οποίες απαριθμούνται στο Παράρτημα Χ του Προσαρτήματος Α' του Ν. 4412/2016.

(β) εάν τελεί υπό πτώχευση ή έχει υπαχθεί σε διαδικασία εξυγίανσης ή ειδικής **εκκαθάρισης** ή τελεί υπό αναγκαστική διαχείριση από εκκαθαριστή ή από το δικαστήριο ή έχει υπαχθεί σε διαδικασία

πρωτογενούς ανταγωνισμού ή έχει αναστρέψει τις επιχειρηματικές του δραστηριότητες ή εάν βρίσκεται σε οποιαδήποτε ανάλογη κατάσταση που προκύπτει από παρόμοια διαδικασία, προβλεπόμενη σε εθνικές διατάξεις νόμου. Η αναθέτουσα αρχή μπορεί να μην αποκλείει έναν οικονομικό φορέα ο οποίος βρίσκεται σε μία εκ των καταστάσεων που αναφέρονται στην περίπτωση αυτή, υπό την προϋπόθεση ότι αποδεικνύει ότι ο εν λόγω φορέας είναι σε θέση να εκτελέσει τη σύμβαση, λαμβάνοντας υπόψη τις ισχύουσες διατάξεις και τα μέτρα για τη συνέχιση της επιχειρηματικής του λειτουργίας,

(γ) εάν υπάρχουν επαρκώς εύλογες ενδείξεις που οδηγούν στο συμπέρασμα ότι ο οικονομικός φορέας συνήψε συμφωνίες με άλλους οικονομικούς φορείς με στόχο τη στρέβλωση του ανταγωνισμού,

(δ) εάν μία κατάσταση σύγκρουσης συμφερόντων κατά την έννοια του άρθρου 24 του Ν. 4412/2016 δεν μπορεί να θεραπευθεί αποτελεσματικά με άλλα, λιγότερο παρεμβατικά, μέσα,

(ε) εάν μία κατάσταση στρέβλωσης του ανταγωνισμού από την πρότερη συμμετοχή του οικονομικού φορέα κατά την προετοιμασία της διαδικασίας σύναψης σύμβασης, κατά τα οριζόμενα στο άρθρο 48 του Ν. 4412/2016, δεν μπορεί να θεραπευθεί με άλλα, λιγότερο παρεμβατικά, μέσα,

(στ) εάν έχει επιδείξει σοβαρή ή επαναλαμβανόμενη πλημμέλεια κατά την εκτέλεση ουσιώδους απαίτησης στο πλαίσιο προηγούμενης δημόσιας σύμβασης, προηγούμενης σύμβασης με αναθέτοντα φορέα ή προηγούμενης σύμβασης παραχώρησης που είχε ως αποτέλεσμα την πρόωρη καταγγελία της προηγούμενης σύμβασης, αποζημιώσεις ή άλλες παρόμοιες κυρώσεις,

(ζ) εάν έχει κριθεί ένοχος σοβαρών ψευδών δηλώσεων κατά την παροχή των πληροφοριών που απαιτούνται για την εξακρίβωση της απουσίας των λόγων αποκλεισμού ή την πλήρωση των κριτηρίων επιλογής, εάν έχει αποκρύψει τις πληροφορίες αυτές ή εάν δεν είναι σε θέση να προσκομίσει τα δικαιολογητικά που απαιτούνται κατ' εφαρμογή του άρθρου 79 του Ν. 4412/2016,

(η) εάν επιχείρησε να επηρεάσει με αθέμιτο τρόπο τη διαδικασία λήψης αποφάσεων της αναθέτουσας αρχής, να αποκτήσει εμπιστευτικές πληροφορίες που ενδέχεται να του αποφέρουν αθέμιτο πλεονέκτημα στη διαδικασία σύναψης σύμβασης ή να παράσχει εξ αμελείας παραπλανητικές πληροφορίες που ενδέχεται να επηρεάσουν ουσιωδώς τις αποφάσεις που αφορούν τον αποκλεισμό, την επιλογή ή την ανάθεση,

(θ) εάν έχει διαπράξει σοβαρό επαγγελματικό παράπτωμα, το οποίο θέτει εν αμφιβόλω την ακεραιότητά του, για το οποίο του επιβλήθηκε ποινή που του στερεί το δικαίωμα συμμετοχής σε διαδικασία σύναψης σύμβασης δημοσίων έργων και καταλαμβάνει τη συγκεκριμένη διαδικασία.

2.2.3.4. Αποκλείεται, επίσης, προσφέρων οικονομικός φορέας από τη συμμετοχή στη διαδικασία σύναψης της παρούσας σύμβασης εάν συντρέχουν οι προϋποθέσεις εφαρμογής της παρ. 4 του άρθρου 8 του Ν. 3310/2005, όπως ισχύει (αμιγώς εθνικός λόγος αποκλεισμού). Ειδικότερα αποκλείεται από τον παρόντα διαγωνισμό υποψήφιος εφόσον ο ίδιος ή σε περίπτωση ένωσης προσώπων, έστω και ένας συμμετέχων στην ένωση υποψήφιος: (i) είναι ελληνική ανώνυμη εταιρεία και δεν προσκομίζει τα δικαιολογητικά που προβλέπονται από τις διατάξεις του Π.Δ. 82/1996 (ΦΕΚ 66/Α/11-04-1996), «Ονομαστικοποίηση των Μετοχών Ελληνικών Ανωνύμων Εταιριών», όπως αυτό τροποποιήθηκε και ισχύει με τις διατάξεις των Ν. 3310/2005 (ΦΕΚ 30/Α/14-02-2005) και Ν. 3414/2005 (ΦΕΚ 279/Α/10-11-2005), (ii) είναι αλλοδαπή ανώνυμη εταιρεία, ανεξαρτήτως της συμμετοχής της ή μη σε ελληνικές ανώνυμες εταιρίες, και δεν προσκομίζει τα δικαιολογητικά που προβλέπονται από τις διατάξεις του άρθρου 8 του Ν. 3310/2005, όπως αυτές τροποποιήθηκαν από το άρθρο 8 του Ν. 3414/2005 και υπό τις προϋποθέσεις που καθορίζονται από τις εν λόγω διατάξεις (iii) συνιστά εξωχώρια εταιρεία κατά τα οριζόμενα στην περ. α' της παρ. 4 του άρθρου 4 του Ν. 3310/2005, όπως συμπληρώθηκε με την παρ. 4 του άρθρου 4 του Ν. 3414/2005.

2.2.3.5. Ο προσφέρων αποκλείεται σε οποιοδήποτε χρονικό σημείο κατά τη διάρκεια της διαδικασίας σύναψης της παρούσας σύμβασης, όταν αποδεικνύεται ότι βρίσκεται, λόγω πράξεων ή παραλείψεων του, είτε πριν είτε κατά τη διαδικασία, σε μία από τις ως άνω περιπτώσεις

2.2.3.6 Προσφέρων οικονομικός φορέας που εμπίπτει σε μια από τις καταστάσεις που αναφέρονται στις παραγράφους 2.2.3.1 και 2.2.3.4 μπορεί να προσκομίζει στοιχεία προκειμένου να αποδείξει ότι τα μέτρα που έλαβε επαρκούν για να αποδείξουν την αξιοπιστία του, παρότι συντρέχει ο σχετικός λόγος αποκλεισμού (αυτοκάθαρση). Εάν τα στοιχεία κριθούν επαρκή, ο εν λόγω οικονομικός φορέας δεν αποκλείεται από τη διαδικασία σύναψης σύμβασης. Τα μέτρα που λαμβάνονται από τους οικονομικούς φορείς αξιολογούνται σε συνάρτηση με τη σοβαρότητα και τις ιδιαίτερες περιστάσεις του ποινικού αδικήματος ή του παραπτώματος. Αν τα μέτρα κριθούν ανεπαρκή, γνωστοποιείται στον οικονομικό φορέα το σκεπτικό της απόφασης αυτής. Οικονομικός φορέας που έχει αποκλειστεί, σύμφωνα με τις κείμενες διατάξεις, με τελεσίδικη απόφαση, σε εθνικό επίπεδο, από τη συμμετοχή σε διαδικασίες σύναψης σύμβασης ή ανάθεσης παραχώρησης δεν μπορεί να κάνει χρήση της ανωτέρω δυνατότητας κατά την περίοδο του αποκλεισμού που ορίζεται στην εν λόγω απόφαση.

2.2.3.7. Η απόφαση για την διαπίστωση της επάρκειας ή μη των επανορθωτικών μέτρων κατά την προηγούμενη παράγραφο εκδίδεται σύμφωνα με τα οριζόμενα στις παρ. 8 και 9 του άρθρου 73 του Ν. 4412/2016.

2.2.3.8. Οικονομικός φορέας, στον οποίο έχει επιβληθεί, με την κοινή υπουργική απόφαση του άρθρου 74 του Ν. 4412/2016, η ποινή του αποκλεισμού αποκλείεται αυτοδίκαια και από την παρούσα διαδικασία σύναψης της σύμβασης.

Επισημαίνεται ότι σε περίπτωση υποβολής κοινής προσφοράς οι παραπάνω λόγοι αποκλεισμού ισχύουν για καθέναν από τους συμμετέχοντες στην κοινή προσφορά. Εάν συντρέχει λόγος αποκλεισμού και για έναν μόνο συμμετέχοντα σε κοινή προσφορά, η υποβληθείσα κοινή προσφορά αποκλείεται από το διαγωνισμό.

2.2.4 Καταλληλόλητα άσκησης επαγγελματικής δραστηριότητας

Οι οικονομικοί φορείς που συμμετέχουν στη διαδικασία σύναψης της παρούσας σύμβασης απαιτείται να ασκούν εμπορική ή βιομηχανική ή βιοτεχνική δραστηριότητα συναφή με το αντικείμενο της προμήθειας. Οι οικονομικοί φορείς που είναι εγκατεστημένοι σε κράτος μέλος της Ευρωπαϊκής Ένωσης απαιτείται να είναι εγγεγραμμένοι σε ένα από τα επαγγελματικά ή εμπορικά μητρώα που τηρούνται στο κράτος εγκατάστασής τους ή να ικανοποιούν οποιαδήποτε άλλη απαίτηση ορίζεται στο Παράρτημα XI του Προσαρτήματος Α' του Ν. 4412/2016. Στην περίπτωση οικονομικών φορέων εγκατεστημένων σε κράτος μέλους του Ευρωπαϊκού Οικονομικού Χώρου (Ε.Ο.Χ) ή σε τρίτες χώρες που προσχωρήσει στη ΣΔΣ, ή σε τρίτες χώρες που δεν εμπίπτουν στην προηγούμενη περίπτωση και έχουν συνάψει διμερείς ή πολυμερείς συμφωνίες με την Ένωση σε θέματα διαδικασιών ανάθεσης δημοσίων συμβάσεων, απαιτείται να είναι εγγεγραμμένοι σε αντίστοιχα επαγγελματικά ή εμπορικά μητρώα. Οι εγκατεστημένοι στην Ελλάδα οικονομικοί φορείς απαιτείται να είναι εγγεγραμμένοι στο Βιοτεχνικό ή Εμπορικό ή Βιομηχανικό Επιμελητήριο.

Επίσης:

α1) Οι παραγωγοί ειδών ηλεκτρικού και ηλεκτρονικού εξοπλισμού (ΗΗΕ) απαιτείται να είναι εγγεγραμμένοι στο Εθνικό Μητρώο Παραγωγών (Ε.Μ.ΠΑ), σύμφωνα με την Υ.Α. οικ. 181504/2016 (ΦΕΚ 2454Β).

α2) Οι διανομείς υποχρεούνται να διακινούν προϊόντα ΗΗΕ των οποίων οι παραγωγοί είναι καταχωρημένοι στο Μητρώο Παραγωγών του άρθρου 17 της υπ. αριθ. Η.Π. 23615/651/Ε.103 ΚΥΑ (ΦΕΚ 1184 Β/2014).

β1) Οι παραγωγοί συσκευασιών, οι παραγωγοί ή διαχειριστές άλλων προϊόντων, απαιτείται να έχουν εκπληρώσει τις υποχρεώσεις που απορρέουν από το άρθρο 4Β του Ν. 2939/01 όπως τροποποιήθηκε και ισχύει.

β2) Οι διακινητές συσκευασμένων προϊόντων υποχρεούνται να μην διακινούν προϊόντα των οποίων οι παραγωγοί δεν έχουν εκπληρώσει τις υποχρεώσεις που απορρέουν από το άρθρο 4Β του Ν. 2939/01 όπως τροποποιήθηκε και ισχύει.

18DIAB000003248-2018-06-20

2.2.5 Οικονομική και χρηματοοικονομική επάρκεια

Όσον αφορά την οικονομική και χρηματοοικονομική επάρκεια για την παρούσα διαδικασία σύναψης σύμβασης, οι υποψήφιοι οικονομικοί φορείς (ή εφόσον πρόκειται για ένωση/κοινοπραξία ένα τουλάχιστον μέλος αυτής) θα πρέπει να έχουν συνολικό κύκλο εργασιών των τριών (3) τελευταίων, πριν το έτος της διενέργειας του διαγωνισμού, διαχειριστικών χρήσεων μεγαλύτερο από το **50%** του προϋπολογισμού του έργου (μη συμπεριλαμβανομένου ΦΠΑ).

Σε περίπτωση ένωσης/κοινοπραξίας η παραπάνω απαιτούμενη οικονομική και χρηματοοικονομική επάρκεια μπορεί να καλύπτεται αθροιστικά από όλα τα μέλη της ένωσης/κοινοπραξίας.

2.2.6 Τεχνική και επαγγελματική ικανότητα

Όσον αφορά στην τεχνική και επαγγελματική ικανότητα για την παρούσα διαδικασία σύναψης σύμβασης, ο υποψήφιος (ή εφόσον πρόκειται για ένωση ένα τουλάχιστον μέλος αυτής) πρέπει να έχουν προβεί σε εμπρόθεσμη και προσήκουσα ολοκλήρωση ανάλογων έργων προμήθειας εξοπλισμού ή αγαθών εντός των τελευταίων τεσσάρων (4) συν του τρέχοντος πριν την διενέργεια του διαγωνισμού ετών.

Ως ανάλογο έργο προμήθειας αγαθών ή εξοπλισμού νοείται το έργο που πληροί σωρευτικά τους παρακάτω όρους, δηλαδή:

- α) έχει ως αντικείμενο την προμήθεια ηλεκτρονικού εξοπλισμού και λογισμικών,
- β) έχει άθροισμα προϋπολογισμού που κατ' ελάχιστον ανέρχεται στο 25% του προϋπολογισμού (χωρίς ΦΠΑ) του έργου,
- γ) έχει υλοποιηθεί εντός των τελευταίων τεσσάρων (4) συν του τρέχοντος ετών πριν από την καταληκτική ημερομηνία υποβολής προσφορών του παρόντος διαγωνισμού (2014 έως σήμερα). Ως ημερομηνία υλοποίησης νοείται η ημερομηνία που αναφέρεται στο πιστοποιητικό ή στη βεβαίωση παραλαβής του.

Για την σωρευτική πλήρωση των ανωτέρω, ο υποψήφιος μπορεί να επικαλεστεί στην προσφορά του από ένα έως και τρία ανάλογα έργα.

2.2.7 Πρότυπα διασφάλισης ποιότητας

Οι οικονομικοί φορείς για την παρούσα διαδικασία σύναψης σύμβασης οφείλουν να εφαρμόζουν μέτρα για την διασφάλιση της ποιότητας των παρεχόμενων υπηρεσιών όσον αφορά την προμήθεια του υπό ανάθεση εξοπλισμού και την παροχή υπηρεσιών υποστήριξης αυτού.

Για την πλήρωση του παρόντος, απαιτείται η προσκόμιση πιστοποιητικού **ISO 9001 ή ισοδυνάμου**, καθώς και τυχόν άλλων επαγγελματικών πιστοποιήσεων ποιότητας και διοικητικών μέτρων που λαμβάνουν.

2.2.8 Στήριξη στην ικανότητα τρίτων

Οι οικονομικοί φορείς μπορούν, όσον αφορά τα κριτήρια της οικονομικής και χρηματοοικονομικής επάρκειας (της παραγράφου 2.2.5) και τα σχετικά με την τεχνική και επαγγελματική ικανότητα (της παραγράφου 2.2.6), να στηρίζονται στις ικανότητες άλλων φορέων, ασχέτως της νομικής φύσης των δεσμών τους με αυτούς. Στην περίπτωση αυτή, αποδεικνύουν ότι θα έχουν στη διάθεσή τους τους αναγκαίους πόρους, με την προσκόμιση της σχετικής δέσμευσης των φορέων στην ικανότητα των οποίων στηρίζονται.

Όταν οι οικονομικοί φορείς στηρίζονται στις ικανότητες άλλων φορέων όσον αφορά τα κριτήρια που σχετίζονται με την απαιτούμενη με τη διακήρυξη οικονομική και χρηματοοικονομική επάρκεια, οι εν λόγω οικονομικοί φορείς και αυτοί στους οποίους στηρίζονται είναι από κοινού υπεύθυνοι για την εκτέλεση της σύμβασης.

Υπό τους ίδιους όρους οι ενώσεις οικονομικών φορέων μπορούν να στηρίζονται στις ικανότητες των συμμετεχόντων στην ένωση ή άλλων φορέων.

2.2.9 Κανόνες απόδειξης προτιμικής επίταξης

2.2.9.1 Προκαταρκτική απόδειξη κατά την υποβολή προσφορών

Προς προκαταρκτική απόδειξη ότι οι προσφέροντες οικονομικοί φορείς: (α) δεν βρίσκονται σε μία από τις καταστάσεις της παραγράφου 2.2.3 και (β) πληρούν τα σχετικά κριτήρια επιλογής των παραγράφων 2.2.4, 2.2.5, 2.2.6 και 2.2.7 της παρούσας, προσκομίζουν κατά την υποβολή της προσφοράς τους ως δικαιολογητικό συμμετοχής, το προβλεπόμενο από το άρθρο 79 παρ. 1 και 3 του Ν. 4412/2016 Ευρωπαϊκό Ενιαίο Έγγραφο Σύμβασης (ΕΕΕΣ), το οποίο αποτελεί ενημερωμένη υπεύθυνη δήλωση, με τις συνέπειες του Ν. 1599/1986. Το ΕΕΕΣ καταρτίζεται βάσει του τυποποιημένου εντύπου του Παραρτήματος 2 του Κανονισμού (ΕΕ) 2016/7 και συμπληρώνεται από τους προσφέροντες οικονομικούς φορείς σύμφωνα με τις οδηγίες του Παραρτήματος 1 του Κανονισμού (ΕΕ) 2016/7.

Η υποβολή του Ευρωπαϊκού Ενιαίου Εγγράφου Σύμβασης (ΕΕΕΣ) του άρθρου 79, είναι δυνατή, με μόνη την υπογραφή του κατά περίπτωση εκπροσώπου του οικονομικού φορέα η προκαταρκτική απόδειξη των λόγων αποκλεισμού που αναφέρονται στην παράγραφο 1 του άρθρου 73 του νόμου 4412/16 για το σύνολο των φυσικών προσώπων που είναι μέλη του διοικητικού, διευθυντικού ή εποπτικού οργάνου του ή έχουν εξουσία εκπροσώπησης, λήψης αποφάσεων ή ελέγχου σε αυτόν.

Ως εκπρόσωπος του οικονομικού φορέα για την εφαρμογή του παρόντος άρθρου, νοείται ο νόμιμος εκπρόσωπος αυτού, όπως προκύπτει από το ισχύον καταστατικό ή το πρακτικό εκπροσώπησης του κατά το χρόνο υποβολής της προσφοράς ή αίτησης συμμετοχής ή το αρμοδίως εξουσιοδοτημένο φυσικό πρόσωπο να εκπροσωπεί τον οικονομικό φορέα για διαδικασίες σύναψης συμβάσεων ή για συγκεκριμένη διαδικασία σύναψης σύμβασης.

2.2.9.2 Αποδεικτικά μέσα

A. Το δικαίωμα συμμετοχής των οικονομικών φορέων και οι όροι και προϋποθέσεις συμμετοχής τους, όπως ορίζονται στις παραγράφους 2.2.1 έως 2.2.8, κρίνονται κατά την υποβολή της προσφοράς, κατά την υποβολή των δικαιολογητικών της παρούσας και κατά τη σύναψη της σύμβασης στις περιπτώσεις του άρθρου 105 παρ. 3 περ. γ του Ν. 4412/2016.

Στην περίπτωση που προσφέρων οικονομικός φορέας ή ένωση αυτών στηρίζεται στις ικανότητες άλλων φορέων, σύμφωνα με την παράγραφο 2.2.8. της παρούσας, οι φορείς στην ικανότητα των οποίων στηρίζεται υποχρεούνται στην υποβολή των δικαιολογητικών που αποδεικνύουν ότι δεν συντρέχουν οι λόγοι αποκλεισμού της παραγράφου 2.2.3 της παρούσας και ότι πληρούν τα σχετικά κριτήρια επιλογής κατά περίπτωση (παράγραφοι 2.2.4 - 2.2.8).

Ο οικονομικός φορέας υποχρεούται να αντικαταστήσει έναν φορέα στην ικανότητα του οποίου στηρίζεται, εφόσον ο τελευταίος δεν πληροί το σχετικό κριτήριο επιλογής ή για τον οποίο συντρέχουν λόγοι αποκλεισμού των παραγράφων 2.2.3.1, 2.2.3.2 και 2.2.3.3.

Οι οικονομικοί φορείς δεν υποχρεούνται να υποβάλλουν δικαιολογητικά ή άλλα αποδεικτικά στοιχεία, αν και στο μέτρο που η αναθέτουσα αρχή έχει τη δυνατότητα να λαμβάνει τα πιστοποιητικά ή τις συναφείς πληροφορίες απευθείας μέσω πρόσβασης σε εθνική βάση δεδομένων σε οποιοδήποτε κράτος - μέλος της Ένωσης, η οποία διατίθεται δωρεάν, όπως εθνικό μητρώο συμβάσεων, εικονικό φάκελο επιχείρησης, ηλεκτρονικό σύστημα αποθήκευσης εγγράφων ή σύστημα προεπιλογής. Η δήλωση για την πρόσβαση σε εθνική βάση δεδομένων εμπεριέχεται στο Ευρωπαϊκό Ενιαίο Έγγραφο Σύμβασης (ΕΕΕΣ).

Οι οικονομικοί φορείς δεν υποχρεούνται να υποβάλουν δικαιολογητικά, όταν η αναθέτουσα αρχή που έχει αναθέσει τη σύμβαση διαθέτει ήδη τα ως άνω δικαιολογητικά και αυτά εξακολουθούν να ισχύουν.

Τα κατωτέρω ζητούμενα στοιχεία των παραγράφων Β.1 έως Β.4 και Β.6 έως Β.9 κατατίθεται μόνο από τον «προσωρινό ανάδοχο» στο στάδιο υποβολής δικαιολογητικών κατακύρωσης. Τα ζητούμενα στοιχεία της παραγράφου Β5 υποβάλλονται με την τεχνική προσφορά.

51. Για την απόδειξη της μη συνδρομής των λόγων αποκλεισμού της παραγράφου 2.2.3 οι προσφέροντες οικονομικοί φορείς προσκομίζουν αντίστοιχα τα παρακάτω δικαιολογητικά:

α) για την παράγραφο 2.2.3.1 απόσπασμα του σχετικού μητρώου, όπως του ποινικού μητρώου ή, ελλείψει αυτού, ισοδύναμο έγγραφο που εκδίδεται από αρμόδια δικαστική ή διοικητική αρχή του κράτους-μέλους ή της χώρας καταγωγής ή της χώρας όπου είναι εγκατεστημένος ο οικονομικός φορέας, από το οποίο προκύπτει ότι πληρούνται αυτές οι προϋποθέσεις. Η υποχρέωση προσκόμισης του ως άνω αποσπάσματος αφορά και στα μέλη του διοικητικού, διευθυντικού ή εποπτικού οργάνου του εν λόγω οικονομικού φορέα ή στα πρόσωπα που έχουν εξουσία εκπροσώπησης, λήψης αποφάσεων ή ελέγχου σε αυτό κατά τα ειδικότερα αναφερόμενα στην ως άνω παράγραφο,

β) για τις παραγράφους 2.2.3.2 και 2.2.3.3 περίπτωση β' πιστοποιητικό που εκδίδεται από την αρμόδια αρχή του οικείου κράτους - μέλους ή χώρας. Επιπλέον ο προσωρινός ανάδοχος υποχρεούται να υποβάλει υπεύθυνη δήλωση αναφορικά με τους οργανισμούς κοινωνικής ασφάλισης στους οποίους οφείλει να καταβάλλει εισφορές.

Αν το κράτος-μέλος ή η εν λόγω χώρα δεν εκδίδει τέτοιου είδους έγγραφο ή πιστοποιητικό ή όπου το έγγραφο ή το πιστοποιητικό αυτό δεν καλύπτει όλες τις περιπτώσεις που αναφέρονται στις παραγράφους 2.2.3.1 και 2.2.3.2 και στην περίπτωση β' της παραγράφου 2.2.3.3, το έγγραφο ή το πιστοποιητικό μπορεί να αντικαθίσταται από ένορκη βεβαίωση ή, στα κράτη - μέλη ή στις χώρες όπου δεν προβλέπεται ένορκη βεβαίωση, από υπεύθυνη δήλωση του ενδιαφερομένου ενώπιον αρμόδιας δικαστικής ή διοικητικής αρχής, συμβολαιογράφου ή αρμόδιου επαγγελματικού ή εμπορικού οργανισμού του κράτους - μέλους ή της χώρας καταγωγής ή της χώρας όπου είναι εγκατεστημένος ο οικονομικός φορέας.

Οι αρμόδιες δημόσιες αρχές παρέχουν, όπου κρίνεται αναγκαίο, επίσημη δήλωση στην οποία αναφέρεται ότι δεν εκδίδονται τα έγγραφα ή τα πιστοποιητικά της παρούσας παραγράφου ή ότι τα έγγραφα αυτά δεν καλύπτουν όλες τις περιπτώσεις που αναφέρονται στις παραγράφους 2.2.3.1 και 2.2.3.2 και στην περίπτωση β' της παραγράφου 2.2.3.3.

Για τις λοιπές περιπτώσεις της παραγράφου 2.2.3.3 υπεύθυνη δήλωση του προσφέροντος οικονομικού φορέα ενώπιον αρμόδιας δικαστικής ή διοικητικής αρχής, συμβολαιογράφου ή αρμόδιου επαγγελματικού ή εμπορικού οργανισμού του κράτους - μέλους ή της χώρας καταγωγής ή της χώρας εγκατάστασής του ότι δεν συντρέχουν στο πρόσωπό του οι οριζόμενοι στην παράγραφο λόγοι αποκλεισμού.

γ) Για τις περιπτώσεις του άρθρου 2.2.3.2γ της παρούσας, πιστοποιητικό από τη Διεύθυνση Προγραμματισμού και Συντονισμού της Επιθεώρησης Εργασιακών Σχέσεων, από το οποίο να προκύπτουν οι πράξεις επιβολής προστίμου που έχουν εκδοθεί σε βάρος του οικονομικού φορέα σε χρονικό διάστημα δύο (2) ετών πριν από την ημερομηνία λήξης της προθεσμίας υποβολής προσφοράς. Σε περίπτωση που δεν είναι δυνατή η έκδοση του εν λόγω πιστοποιητικού θα προσκομίζεται ένορκη βεβαίωση, σύμφωνα με τα προβλεπόμενα στο άρθρο 80 παρ.2 του Ν. 4412/2016.

δ) για την παράγραφο 2.2.3.4, δικαιολογητικά ονομαστικοποίησης των μετοχών, εφόσον ο προσωρινός ανάδοχος είναι ανώνυμη εταιρία. [Εξαιρούνται της υποχρέωσης αυτής οι εταιρείες που είναι εισηγμένες στο Χρηματιστήριο της χώρας εγκατάστασής τους και υποβάλλουν περί τούτου υπεύθυνη δήλωση του νόμιμου εκπροσώπου τους].

Ειδικότερα ο προσωρινός ανάδοχος υποβάλλει πιστοποιητικό αρμόδιας αρχής του κράτους της έδρας, από το οποίο να προκύπτει ότι οι μετοχές είναι ονομαστικές, καθώς και αναλυτική κατάσταση με τα στοιχεία των μετόχων της εταιρείας και τον αριθμό των μετοχών κάθε μετόχου (μετοχολόγιο), όπως τα στοιχεία αυτά είναι καταχωρημένα στο βιβλίο μετόχων της εταιρείας, το πολύ τριάντα εργάσιμες ημέρες πριν από την ημέρα υποβολής της προσφοράς.

Εάν ο προσωρινός ανάδοχος είναι αλλοδαπή ανώνυμη εταιρία, και εφόσον έχει, κατά το δίκαιο της έδρας της, ονομαστικές μετοχές προσκομίζει πιστοποιητικό αρμόδιας αρχής του κράτους της έδρας, από το οποίο να προκύπτει ότι οι μετοχές είναι ονομαστικές, αναλυτική κατάσταση μετόχων, με

αριθμό των μετόχων που κάθε μέτοχος, όπως τα στοιχεία αυτά είναι καταχωρημένα στο βιβλίο μετόχων της εταιρείας με ημερομηνία το πολύ 30 (τριάντα) εργάσιμες ημέρες πριν την υποβολή της προσφοράς ή κάθε άλλο στοιχείο από το οποίο να προκύπτει η ονομαστικοποίηση μέχρι φυσικού προσώπου των μετοχών, που έχει συντελεστεί τις τελευταίες 30 (τριάντα) εργάσιμες ημέρες πριν την υποβολή της προσφοράς.

Σε διαφορετική περίπτωση, δηλαδή εφόσον κατά το δίκαιο της χώρας στην οποία έχει την έδρα της δεν έχει ονομαστικές μετοχές, υποβάλλει βεβαίωση περί μη υποχρέωσης ονομαστικοποίησης των μετοχών από αρμόδια αρχή, εφόσον υπάρχει σχετική πρόβλεψη, διαφορετικά προσκομίζει υπεύθυνη δήλωση του διαγωνιζόμενου, έγκυρη και ενημερωμένη κατάσταση μετόχων που κατέχουν τουλάχιστον 1% των μετοχών και αν δεν τηρείται τέτοια κατάσταση, σχετική κατάσταση μετόχων (με 1%), σύμφωνα με την τελευταία Γενική Συνέλευση, αν οι μέτοχοι αυτοί είναι γνωστοί στην εταιρεία. Αν δεν προσκομισθεί κατάσταση κατά τα ανωτέρω, η εταιρεία αιτιολογεί τους λόγους που οι μέτοχοι αυτοί δεν της είναι γνωστοί.

Η αναθέτουσα αρχή δεν υπεισέρχεται στην κρίση της ως άνω αιτιολογίας. Δύναται, ωστόσο, να αποδείξει τη δυνατότητα υποβολής της κατάστασης μετόχων, και μόνο στην περίπτωση αυτή η εταιρεία αποκλείεται από την παρούσα διαδικασία.

Περαιτέρω, πριν την υπογραφή της σύμβασης υποβάλλεται η υπεύθυνη δήλωση της κοινής απόφασης των Υπουργών Ανάπτυξης και Επικρατείας 20977/23-8-2007 (Β' 1673) «Δικαιολογητικά για την τήρηση των μητρώων του ν. 3310/2005 όπως τροποποιήθηκε με το ν. 3414/2005» και

ε) για την παράγραφο 2.2.3.8. υπεύθυνη δήλωση του προσφέροντος οικονομικού φορέα ενώπιον αρμόδιας δικαστικής ή διοικητικής αρχής, συμβολαιογράφου ή αρμόδιου επαγγελματικού ή εμπορικού οργανισμού του κράτους - μέλους ή της χώρας καταγωγής ή της χώρας εγκατάστασής του ότι δεν έχει εκδοθεί σε βάρος του απόφαση αποκλεισμού, σύμφωνα με το άρθρο 74 του Ν. 4412/2016.

Β.2. Για την απόδειξη της απαίτησης του άρθρου 2.2.4. (απόδειξη καταλληλότητας για την άσκηση επαγγελματικής δραστηριότητας) προσκομίζουν πιστοποιητικό/βεβαίωση του οικείου επαγγελματικού ή εμπορικού μητρώου του κράτους εγκατάστασης. Οι οικονομικοί φορείς που είναι εγκατεστημένοι σε κράτος μέλος της Ευρωπαϊκής Ένωσης προσκομίζουν πιστοποιητικό/βεβαίωση του αντίστοιχου επαγγελματικού ή εμπορικού μητρώου του Παραρτήματος XI του Προσαρτήματος Α' του Ν. 4412/2016, με το οποίο πιστοποιείται αφενός η εγγραφή τους σε αυτό και αφετέρου το ειδικό επάγγελμά τους. Στην περίπτωση που χώρα δεν τηρεί τέτοιο μητρώο, το έγγραφο ή το πιστοποιητικό μπορεί να αντικαθίσταται από ένορκη βεβαίωση ή, στα κράτη - μέλη ή στις χώρες όπου δεν προβλέπεται ένορκη βεβαίωση, από υπεύθυνη δήλωση του ενδιαφερομένου ενώπιον αρμόδιας δικαστικής ή διοικητικής αρχής, συμβολαιογράφου ή αρμόδιου επαγγελματικού ή εμπορικού οργανισμού της χώρας καταγωγής ή της χώρας όπου είναι εγκατεστημένος ο οικονομικός φορέας ότι δεν τηρείται τέτοιο μητρώο και ότι ασκεί τη δραστηριότητα που απαιτείται για την εκτέλεση του αντικείμενου της υπό ανάθεση σύμβασης.

Οι εγκατεστημένοι στην Ελλάδα οικονομικοί φορείς προσκομίζουν βεβαίωση εγγραφής στο Βιοτεχνικό ή Εμπορικό ή Βιομηχανικό Επιμελητήριο.

Ειδικότερα για την εκπλήρωση των α1, α2, β1 και β2 του άρθρου 2.2.4, προσκομίζουν υπεύθυνη δήλωση όπου αναγράφουν τους αριθμούς ΕΜΠΑ των υπόχρεων (παρ. 1 του άρθρου 130 του Ν.4412/16 όπως τροποποιήθηκε και ισχύει).

Β.3. Για την απόδειξη της οικονομικής και χρηματοοικονομικής επάρκειας της παραγράφου 2.2.5 οι οικονομικοί φορείς προσκομίζουν ισολογισμούς ή αποσπάσματα ισολογισμών των τριών (3) προηγούμενων του έτους του διαγωνισμού οικονομικών χρήσεων, για τις οποίες έχουν δημοσιευτεί ισολογισμοί. Στις περιπτώσεις που παρίσταται σχετική εκ του νόμου υποχρέωση προς δημοσίευση ισολογισμών, προσκομίζονται τα ΦΕΚ δημοσίευσης αυτών. Για στοιχεία μετά την 1^η/1/2015, η σχετική υποχρέωση δημοσίευσης αντικαθίσταται με υποχρέωση δημοσίευσης στο διαδικτυακό τόπο του ΓΕΜΗ. Στην περίπτωση που ο υποψήφιος δεν υποχρεούται στην έκδοση ισολογισμών, υπεύθυνη

δήλωση περί του ύψους του συνολικού κύκλου εργασιών κατά τη διάρκεια των τριών (3) τελευταίων χρήσεων με αιτιολόγηση της απαλλαγής του από την υποχρέωση έκδοσης ισολογισμών (π.χ. μνεία νομικής διάταξης κλπ).

Εάν η επιχείρηση του υποψήφιου λειτουργεί ή ασκεί επιχειρηματική δραστηριότητα σχετικά με την ζητούμενη προμήθεια, για χρονικό διάστημα που δεν επιτρέπει την έκδοση κατά νόμο τριών ισολογισμών, υποβάλλει τους ισολογισμούς, εφόσον υπάρχουν, ή τα σχετικά επίσημα στοιχεία που υπάρχουν κατά το διάστημα αυτό μαζί με υπεύθυνη δήλωση περί του συνολικού ύψους του κύκλου εργασιών για όσες διαχειριστικές χρήσεις δραστηριοποιείται.

Εάν ο οικονομικός φορέας, για βάσιμο λόγο, δεν είναι σε θέση να προσκομίσει τα ανωτέρω δικαιολογητικά, μπορεί να αποδεικνύει την οικονομική και χρηματοοικονομική του επάρκεια με οποιοδήποτε άλλο κατάλληλο έγγραφο.

B.4. Για την απόδειξη της τεχνικής ικανότητας της παραγράφου 2.2.6 οι οικονομικοί φορείς προσκομίζουν:

(α) Συνοπτική περιγραφή του ανάλογου έργου προμήθειας αγαθών, που υλοποίησε ο υποψήφιος εντός της τελευταίας τριετίας πριν από το έτος διενέργειας του διαγωνισμού (σε επιθυμητή έκταση όχι μεγαλύτερη της μιας σελίδας) με συμπλήρωση του κάτωθι πίνακα:

α/α	Φορέας Υλοποίησης	Αναθέτουσα Αρχή / Παραλήπτης	Τίτλος – Αντικείμενο Έργου	Διάρκεια Εκτέλεσης Έργου (από μμ/εε έως μμ/εε)	Συνολική Αξία (προ ΦΠΑ σε €)	% Συμμετοχής σε περίπτωση ένωσης ή κοινοπραξίας	Ημερομηνία υλοποίησης του Έργου	Προσκομισθέν Αποδεικτικό Στοιχείο (είδος & ημ/νία έκδοσης)

(β) Οι παραδόσεις αποδεικνύονται εάν μεν ο αποδέκτης είναι δημόσιος φορέας με πιστοποιητικά ή βεβαιώσεις που έχουν εκδοθεί ή θεωρηθεί από την αρμόδια αρχή ή με τις σχετικές συμβάσεις, εάν δε ο αποδέκτης είναι ιδιωτικός φορέας με βεβαίωση του αγοραστή ή εφόσον τούτο δεν είναι δυνατόν με απλή δήλωση του οικονομικού φορέα.

Βάσει του άρθρου 1 του Ν. 4250/2014, και εφόσον πληρούνται οι προϋποθέσεις της εν λόγω διάταξης, στην περίπτωση των εγγράφων που εκδόθηκαν από υπηρεσίες ή φορείς του δημόσιου τομέα γίνονται αποδεκτά τα ευκρινή φωτοαντίγραφα των πρωτοτύπων εγγράφων ή των ακριβών αντιγράφων τους. Ομοίως γίνονται αποδεκτά ευκρινή φωτοαντίγραφα από αντίγραφα ιδιωτικών εγγράφων τα οποία έχουν επικυρωθεί από δικηγόρο, καθώς και ευκρινή φωτοαντίγραφα από τα πρωτότυπα όσων ιδιωτικών εγγράφων φέρουν θεώρηση από υπηρεσίες και φορείς του δημόσιου τομέα. Ομοίως, υποβάλλονται και γίνονται υποχρεωτικά αποδεκτά ευκρινή φωτοαντίγραφα από αντίγραφα εγγράφων που έχουν εκδοθεί από αλλοδαπές αρχές και έχουν επικυρωθεί από δικηγόρο.

B.5. Για την απόδειξη της συμμόρφωσής τους με πρότυπα διασφάλισης ποιότητας και πρότυπα περιβαλλοντικής διαχείρισης της παραγράφου 2.2.7 οι οικονομικοί φορείς προσκομίζουν πιστοποιητικό διασφάλισης ποιότητας από εθνικά πρότυπα που αποτελούν μεταφορά ευρωπαϊκών προτύπων, από διεθνή πρότυπα που έχουν θεσπισθεί από ευρωπαϊκούς οργανισμούς τυποποίησης ή - όταν αυτά δεν υπάρχουν - από εθνικά πρότυπα, από εθνικές τεχνικές εγκρίσεις κατά ISO9001:2008 και πιστοποιητικό για την περιβαλλοντική διαχείριση ISO14001:2004 ή «ισοδύναμα» σύμφωνα με το άρθρο 82 του Ν.4412/2016, που να είναι σε ισχύ την ημερομηνία διενέργειας του διαγωνισμού. Σε αντίθετη περίπτωση ο Διαγωνιζόμενος θα αποκλείεται από τον διαγωνισμό.

B.6. Για την απόδειξη της νόμιμης σύστασης και εκπροσώπησης, στις περιπτώσεις που ο οικονομικός φορέας είναι νομικό πρόσωπο, προσκομίζει τα κατά περίπτωση νομιμοποιητικά έγγραφα σύστασης και νόμιμης εκπροσώπησης (όπως καταστατικά, πιστοποιητικά μεταβολών, αντίστοιχα ΦΕΚ,

συγκρότηση ΔΣ σε σώμα, σε περίπτωση Α.Ε.- κλπ., ανάλογα με τη νομική μορφή του διαγωνιζομένου). Από τα ανωτέρω έγγραφα πρέπει να προκύπτουν η νόμιμη σύστασή του, όλες οι σχετικές τροποποιήσεις των καταστατικών, το/τα πρόσωπο/α που δεσμεύει/ουν νόμιμα την εταιρεία κατά την ημερομηνία διενέργειας του διαγωνισμού (νόμιμος εκπρόσωπος, δικαίωμα υπογραφής κλπ.), τυχόν τρίτοι, στους οποίους έχει χορηγηθεί εξουσία εκπροσώπησης, καθώς και η θητεία του/των ή/και των μελών του οργάνου διοίκησης/ νόμιμου εκπροσώπου.

B.7. Οι οικονομικοί φορείς που είναι εγγεγραμμένοι σε επίσημους καταλόγους που προβλέπονται από τις εκάστοτε ισχύουσες εθνικές διατάξεις ή διαθέτουν πιστοποίηση από οργανισμούς πιστοποίησης που συμμορφώνονται με τα ευρωπαϊκά πρότυπα πιστοποίησης, κατά την έννοια του Παραρτήματος VII του Προσαρτήματος Α' του Ν. 4412/2016, μπορούν να προσκομίζουν στις αναθέτουσες αρχές πιστοποιητικό εγγραφής εκδιδόμενο από την αρμόδια αρχή ή το πιστοποιητικό που εκδίδεται από τον αρμόδιο οργανισμό πιστοποίησης.

Στα πιστοποιητικά αυτά αναφέρονται τα δικαιολογητικά βάσει των οποίων έγινε η εγγραφή των εν λόγω οικονομικών φορέων στον επίσημο κατάλογο ή η πιστοποίηση και η κατάταξη στον εν λόγω κατάλογο.

Η πιστοποιούμενη εγγραφή στους επίσημους καταλόγους από τους αρμόδιους οργανισμούς ή το πιστοποιητικό, που εκδίδεται από τον οργανισμό πιστοποίησης, συνιστά τεκμήριο καταλληλότητας όσον αφορά τις απαιτήσεις ποιοτικής επιλογής, τις οποίες καλύπτει ο επίσημος κατάλογος ή το πιστοποιητικό.

Οι οικονομικοί φορείς που είναι εγγεγραμμένοι σε επίσημους καταλόγους απαλλάσσονται από την υποχρέωση υποβολής των δικαιολογητικών που αναφέρονται στο πιστοποιητικό εγγραφής τους.

B.8. Οι ενώσεις οικονομικών φορέων που υποβάλλουν κοινή προσφορά, υποβάλλουν τα παραπάνω, κατά περίπτωση δικαιολογητικά, για κάθε οικονομικό φορέα που συμμετέχει στην ένωση, σύμφωνα με τα ειδικότερα προβλεπόμενα στο άρθρο 19 παρ. 2 του Ν. 4412/2016.

B.9. Στην περίπτωση που οι οικονομικοί φορέας έχουν επικαλεστεί ότι επιθυμούν να στηριχθούν στις ικανότητες άλλων φορέων, σύμφωνα με την παράγραφο 2.2.8, τότε θα πρέπει να αποδεικνύεται στην αναθέτουσα αρχή ότι κατά την εκτέλεση της σύμβασης θα έχουν στη διάθεσή τους αναγκαίους πόρους, με την προσκόμιση της σχετικής δέσμευσης των φορέων αυτών. Η απόδειξη της δέσμευσης του τρίτου δανειζόντος φορέα κατά τα ανωτέρω γίνεται με την προσκόμιση κάθε αναγκαίου εγγράφου και ενδεικτικά:

(α) Για την δάνεια επαγγελματική εμπειρία:

(i) σχετική έγγραφη δέσμευση του τρίτου φορέα, που θα απευθύνεται προς την αναθέτουσα αρχή, με την οποία θα αναλαμβάνεται η υποχρέωση να συνάπτεται έγγραφη συμφωνία συνεργασίας για την υλοποίηση του Έργου με τον διαγωνιζόμενο, πριν την τελική κατακύρωση του παρόντος διαγωνισμού, για την προμήθεια των αγαθών, ή

(ii) έγγραφη συμφωνία συνεργασία με τον διαγωνιζόμενο, διάρκειας τουλάχιστον ίσης με το προβλεπόμενο χρονικό διάστημα υλοποίησης του Έργου, ή

(iii) τα κατά περίπτωση προβλεπόμενα δικαιολογητικά που ζητούνται, από τα οποία αποδεικνύεται η ύπαρξη της επαγγελματικής επάρκειας και τεχνικής ικανότητας του τρίτου φορέα.

(β) Για την δάνεια οικονομική επάρκεια:

(i) έγγραφη δέσμευση του τρίτου φορέα, απευθυνόμενης προς την αναθέτουσα αρχή, με την οποία θα αναλαμβάνεται η υποχρέωση παροχής των απαραίτητων οικονομικών πόρων στον υποψήφιο σε περίπτωση ανάθεσης της σύμβασης, ή

(ii) ένγραφο συμφωνία με τον διαγωνιζόμενο από την οποία θα αποδεικνύεται ότι ο δανείζων φορέας δεσμεύεται να θέσει στη διάθεση του υποψηφίου την επικληθείσα από αυτόν οικονομική επάρκεια καθ' όλη τη διάρκεια της σύμβασης, ή

(iii) τα κατάλληλα δικαιολογητικά από τα οποία προκύπτει η ύπαρξη της οικονομικής επάρκειας του τρίτου φορέα.

Σε κάθε περίπτωση, απαιτείται η προσκόμιση των εγγράφων σύστασης και εκπροσώπησής του τρίτου φορέα, όπως ισχύουν κατά την ημερομηνία διενέργειας του διαγωνισμού, από τα οποία να προκύπτει η νόμιμη σύσταση και λειτουργία του, καθώς και τα πρόσωπα που δεσμεύουν τον παραπάνω με την υπογραφή τους.

2.3 Κριτήρια Ανάθεσης

2.3.1 Κριτήριο ανάθεσης

Κριτήριο ανάθεσης της Σύμβασης είναι η πλέον συμφέρουσα από οικονομική άποψη προσφορά βάσει τιμής.

2.4 Κατάρτιση - Περιεχόμενο Προσφορών

2.4.1 Γενικοί όροι υποβολής προσφορών

Οι προσφορές υποβάλλονται με βάση τα αναφερόμενα στο άρθρο 1.3 και τις απαιτήσεις που ορίζονται στο **Παράρτημα III** της παρούσας διακήρυξης, για το σύνολο της προκηρυχθείσας ποσότητας των ειδών της προμήθειας, χωρίς να επιτρέπονται ή/και να γίνονται δεκτές εναλλακτικές προσφορές ή/και προσφορές που υποβάλλονται για μέρος των ζητούμενων αγαθών.

Οι υποψήφιοι μπορούν να υποβάλλουν προσφορά για το σύνολο των ζητούμενων ειδών και ποσοτήτων. Προσφορές για μέρος των ζητούμενων ειδών και ποσοτήτων, καθώς και εναλλακτικές προσφορές δεν γίνονται δεκτές και απορρίπτονται ως απαράδεκτες.

Η ένωση οικονομικών φορέων υποβάλλει κοινή προσφορά, η οποία υπογράφεται υποχρεωτικά ψηφιακά είτε από όλους τους οικονομικούς φορείς που αποτελούν την ένωση, είτε από εκπρόσωπό τους νομίμως εξουσιοδοτημένο. Στην προσφορά, απαραίτητως πρέπει να προσδιορίζεται η έκταση και το είδος της συμμετοχής του (συμπεριλαμβανομένης της κατανομής αμοιβής μεταξύ τους) κάθε μέλους της ένωσης, καθώς και ο εκπρόσωπος/συντονιστής αυτής.

2.4.2 Χρόνος και Τρόπος υποβολής προσφορών

2.4.2.1. Οι προσφορές υποβάλλονται από τους ενδιαφερόμενους οικονομικούς φορείς ηλεκτρονικά, μέσω της διαδικτυακής πύλης www.promitheus.gov.gr του Ε.Σ.Η.ΔΗ.Σ., μέχρι την καταληκτική ημερομηνία και ώρα που ορίζεται στο άρθρο 1.5 της παρούσας, στην Ελληνική Γλώσσα, σε ηλεκτρονικό φάκελο, σύμφωνα με τα αναφερόμενα στο Ν. 4412/2016 (ιδίως στα άρθρα 36 και 37), στο Ν. 4155/2013 και στο άρθρο 11 της Υ.Α. με αριθ. Π1/2390/2013 (ΦΕΚ 2677/Β/21-10-13) «Τεχνικές λεπτομέρειες και διαδικασίες λειτουργίας του Εθνικού Συστήματος Ηλεκτρονικών Δημοσίων Συμβάσεων (Ε.Σ.Η.ΔΗ.Σ.)».

Για την συμμετοχή στο διαγωνισμό οι ενδιαφερόμενοι οικονομικοί φορείς απαιτείται:

(α) να διαθέτουν ψηφιακή υπογραφή, χορηγούμενη από πιστοποιημένη αρχή παροχής ψηφιακής υπογραφής, και

(β) να εγγραφούν στο ηλεκτρονικό σύστημα Ε.Σ.Η.ΔΗ.Σ. (Διαδικτυακή πύλη www.promitheus.gov.gr)

(γ) Για την εγγραφή ακολουθείται η κατωτέρω διαδικασία:

Οι οικονομικοί φορείς αιτούνται μέσω της ιστοσελίδας του συστήματος και από τον σύνδεσμο «Εγγραφείτε ως οικονομικός φορέας» την εγγραφή τους σε αυτό (παρέχοντας τις απαραίτητες πληροφορίες και αποδεχόμενοι τους όρους χρήσης του) ταυτοποιούμενοι ως εξής:

Όσοι από τους ανωτέρω διαθέτουν ελληνικό Αριθμό Φορολογικού Μητρώου (ΑΦΜ) ταυτοποιούνται με χρήση των διαπιστευτηρίων (όνομα χρήστη και κωδικό πρόσβασης) που αυτοί κατέχουν από το σύστημα TAXISNet της Γενικής Γραμματείας Πληροφοριακών Συστημάτων. Εφόσον γίνει η ταυτοποίηση, εγκρίνεται η εγγραφή του χρήστη από το Τμήμα Προγραμματισμού και Στοιχείων της Διεύθυνσης Πολιτικής Προμηθειών της Γενικής Διεύθυνσης Κρατικών Προμηθειών.

- Οι οικονομικοί φορείς – χρήστες των κρατών μελών της Ευρωπαϊκής Ένωσης οι οποίοι δεν διαθέτουν ελληνικό Αριθμό Φορολογικού Μητρώου (ΑΦΜ) αιτούνται την εγγραφή τους συμπληρώνοντας τον αριθμό ταυτότητας ΦΠΑ (VAT Identification Number) και ταυτοποιούνται με χρήση των διαπιστευτηρίων που κατέχουν από το αντίστοιχο σύστημα. Εφόσον γίνει η ταυτοποίηση, εγκρίνεται η εγγραφή του χρήστη από το Τμήμα Προγραμματισμού και Στοιχείων της Διεύθυνσης Πολιτικής Προμηθειών της Γενικής Διεύθυνσης Κρατικών Προμηθειών.
- Οι οικονομικοί φορείς – χρήστες τρίτων χωρών αιτούνται την εγγραφή τους και ταυτοποιούνται από τη Γενική Γραμματεία Εμπορίου αποστέλλοντας:
 - είτε υπεύθυνη δήλωση ψηφιακά υπογεγραμμένη με επίσημη μετάφραση στην ελληνική,
 - είτε ένορκη βεβαίωση ή πιστοποιητικό σε μορφή αρχείου pdf με επίσημη μετάφραση στην ελληνική, σύμφωνα με το Παράρτημα XI του Προσαρτήματος Α' του Ν. 4412/2016, και σύμφωνα με τους προβλεπόμενους όρους στο κράτος μέλος εγκατάστασης του οικονομικού φορέα, στα οποία να δηλώνεται/ αποδεικνύεται η εγγραφή του σε επαγγελματικό ή εμπορικό μητρώο, προσκομιζόμενα εντός τριών (3) εργασίμων ημερών και σε έντυπη μορφή (πρωτότυπο ή ακριβές αντίγραφο) στην αρμόδια υπηρεσία.

(δ) Το αίτημα εγγραφής υποβάλλεται από όλους τους υποψήφιους χρήστες ηλεκτρονικά μέσω του συστήματος.

(ε) Ο υποψήφιος χρήστης ενημερώνεται από το σύστημα ή μέσω ηλεκτρονικού ταχυδρομείου σχετικά με την εξέλιξη του αιτήματος εγγραφής του. Εφόσον το αίτημα εγγραφής εγκριθεί, ο υποψήφιος χρήστης λαμβάνει σύνδεσμο ενεργοποίησης λογαριασμού ως πιστοποιημένος χρήστης και προβαίνει στην ενεργοποίηση του λογαριασμού του.

2.4.2.2. Ο χρόνος υποβολής της προσφοράς και οποιαδήποτε ηλεκτρονική επικοινωνία μέσω του συστήματος βεβαιώνεται αυτόματα από το σύστημα με υπηρεσίες χρονοσήμανσης, σύμφωνα με τα οριζόμενα στο άρθρο 37 του Ν. 4412/2016, στην παρ. 3 του άρθρου 6 του Ν. 4155/2013 και το άρθρο 6 της ΥΑ Π1-2390/2013.

Μετά την παρέλευση της καταληκτικής ημερομηνίας και ώρας, δεν υπάρχει η δυνατότητα υποβολής προσφοράς στο σύστημα. Σε περιπτώσεις τεχνικής αδυναμίας λειτουργίας του Ε.Σ.Η.ΔΗ.Σ., η αναθέτουσα αρχή θα ρυθμίσει τα της συνέχειας του διαγωνισμού με σχετική ανακοίνωσή της.

2.4.2.3. Οι οικονομικοί φορείς υποβάλλουν με την προσφορά τους τα ακόλουθα:

(α) έναν (υπο)φάκελο με την ένδειξη «Δικαιολογητικά Συμμετοχής/Τεχνική Προσφορά» στον οποίο περιλαμβάνονται τα κατά περίπτωση απαιτούμενα δικαιολογητικά και η τεχνική προσφορά σύμφωνα με τις διατάξεις της κείμενης νομοθεσίας και την παρούσα.

(β) έναν (υπο)φάκελο με την ένδειξη «Οικονομική Προσφορά» στον οποίο περιλαμβάνεται η οικονομική προσφορά του οικονομικού φορέα.

Ως υποφάκελος νοείται κατηγορία επισυναπτόμενων αρχείων στο σύστημα.

Από τον προσφέροντα σημαίνονται με χρήση του σχετικού πεδίου του συστήματος τα στοιχεία εκείνα της προσφοράς του που έχουν εμπιστευτικό χαρακτήρα, σύμφωνα με τα οριζόμενα στο άρθρο 21 του Ν. 4412/2016. Εφόσον ένας οικονομικός φορέας χαρακτηρίζει πληροφορίες ως εμπιστευτικές, λόγω ύπαρξης τεχνικού ή εμπορικού απορρήτου, στη σχετική δήλωσή του, αναφέρει ρητά όλες τις σχετικές διατάξεις νόμου ή διοικητικές πράξεις που επιβάλλουν την εμπιστευτικότητα της συγκεκριμένης πληροφορίας.

Δεν χαρακτηρίζονται ως εμπιστευτικές πληροφορίες οι σχετικές με τις τιμές μονάδος, τις προσφερόμενες ποσότητες, την οικονομική προσφορά και τα στοιχεία της τεχνικής προσφοράς που χρησιμοποιούνται για την αξιολόγησή της.

2.4.2.4. Οι οικονομικοί φορείς συντάσσουν την τεχνική και οικονομική τους προσφορά συμπληρώνοντας τις αντίστοιχες ειδικές ηλεκτρονικές φόρμες του συστήματος. Στην συνέχεια το σύστημα παράγει τα σχετικά ηλεκτρονικά αρχεία τα οποία υπογράφονται ψηφιακά και υποβάλλονται από τον προσφέροντα. *Τα στοιχεία που περιλαμβάνονται στην ειδική ηλεκτρονική φόρμα του συστήματος και του παραγόμενου ηλεκτρονικού αρχείου pdf (το οποίο θα υπογραφεί ηλεκτρονικά) πρέπει να ταυτίζονται. Σε αντίθετη περίπτωση το σύστημα παράγει σχετικό μήνυμα και ο προσφέρων καλείται να παράγει εκ νέου το ηλεκτρονικό αρχείο pdf.*

Δεδομένου ότι οι τεχνικές προδιαγραφές και οι οικονομικοί όροι δεν αποτυπώνονται στο σύνολό τους στις ειδικές ηλεκτρονικές φόρμες του συστήματος, οι οικονομικοί φορείς πρέπει να υποβάλουν συμπληρωμένα κατάλληλα και ψηφιακά υπογεγραμμένα και τα σχετικά ηλεκτρονικά αρχεία, τα οποία έχουν αναρτηθεί από την αναθέτουσα αρχή στο περιβάλλον του συστημικού διαγωνισμού, ως ακολούθως:

- ✓ **ΤΕΧΝΙΚΕΣ ΠΡΟΔΙΑΓΡΑΦΕΣ – ΠΙΝΑΚΕΣ ΣΥΜΜΟΡΦΩΣΗΣ.**
- ✓ **ΥΠΟΔΕΙΓΜΑ ΟΙΚΟΝΟΜΙΚΗΣ ΠΡΟΣΦΟΡΑΣ**

2.4.2.5. Ο χρήστης - οικονομικός φορέας υποβάλλει τους ανωτέρω προαναφερθέντες (υπο)φακέλους μέσω του Συστήματος, όπως περιγράφεται παρακάτω:

Τα στοιχεία και δικαιολογητικά για τη συμμετοχή του οικονομικού φορέα στη διαδικασία υποβάλλονται από αυτόν ηλεκτρονικά σε μορφή αρχείων τύπου .pdf και εφόσον έχουν συνταχθεί/παραχθεί από τον ίδιο, φέρουν ορατή μη κρυπτογραφημένη ψηφιακή υπογραφή σκληρής αποθήκευσης, χωρίς να απαιτείται θεώρηση γνησίου της υπογραφής.

Από το Σύστημα εκδίδεται ηλεκτρονική απόδειξη υποβολής προσφοράς, η οποία αποστέλλεται στον οικονομικό φορέα με μήνυμα ηλεκτρονικού ταχυδρομείου.

Εντός τριών (3) εργασιμών ημερών από την ηλεκτρονική υποβολή των ως άνω στοιχείων και δικαιολογητικών προσκομίζονται υποχρεωτικά από τον οικονομικό φορέα στην αναθέτουσα αρχή, σε έντυπη μορφή και σε σφραγισμένο φάκελο, τα στοιχεία της ηλεκτρονικής προσφοράς τα οποία απαιτείται να προσκομισθούν σε πρωτότυπη μορφή σύμφωνα με τον Ν. 4250/2014. Τέτοια στοιχεία και δικαιολογητικά είναι ενδεικτικά η εγγύηση συμμετοχής, τα πρωτότυπα έγγραφα τα οποία έχουν εκδοθεί από ιδιωτικούς φορείς και δεν φέρουν επικύρωση από δικηγόρο, καθώς και τα έγγραφα που φέρουν τη Σφραγίδα της Χάγης (Apostille). **Δεν προσκομίζονται σε έντυπη μορφή στοιχεία και δικαιολογητικά τα οποία φέρουν ψηφιακή υπογραφή, τα ΦΕΚ, τα τεχνικά φυλλάδια και όσα προβλέπεται από το Ν. 4250/2014 ότι οι φορείς υποχρεούνται να αποδέχονται σε αντίγραφα των πρωτοτύπων.**

Η αναθέτουσα αρχή μπορεί να ζητεί από προσφέροντες και υποψήφιους σε οποιοδήποτε χρονικό σημείο κατά την διάρκεια της διαδικασίας, να υποβάλλουν σε έντυπη μορφή και σε εύλογη προθεσμία όλα ή ορισμένα δικαιολογητικά και στοιχεία που έχουν υποβάλει ηλεκτρονικά, όταν αυτό απαιτείται για την ορθή διεξαγωγή της διαδικασίας.

2.4.3 Περιεχόμενα Φακέλου «Δικαιολογητικά Συμμετοχής/Τεχνική Προσφορά»

2.4.3.1 Τα στοιχεία και δικαιολογητικά για την συμμετοχή των οικονομικών φορέων στη διαγωνιστική διαδικασία περιλαμβάνουν:

I. ΔΙΚΑΙΟΛΟΓΗΤΙΚΑ ΣΥΜΜΕΤΟΧΗΣ

A) Περιεχόμενο δικαιολογητικών συμμετοχής:

Τα δικαιολογητικά συμμετοχής πρέπει να περιλαμβάνουν, επί ποινή αποκλεισμού, τα ακόλουθα:

(α) την **Έγγυση συμμετοχής**, όπως προβλέπεται στο άρθρο 72 του Ν. 4412/2016 και τα άρθρα 2.1.5 και 2.2.2 αντίστοιχα της παρούσας διακήρυξης. Η εγγυητική επιστολή συμμετοχής προσκομίζεται, κατά τα οριζόμενα στο άρθρο 1.5 της παρούσας, και σε έντυπη μορφή (πρωτότυπο) εντός τριών (3) εργασιμών ημερών από την ηλεκτρονική υποβολή.

(β) το **Ευρωπαϊκό Ενιαίο Έγγραφο Σύμβασης (ΕΕΕΣ)**, όπως προβλέπεται στην παρ. 1 και 3 του άρθρου 79 του Ν. 4412/2016. Το εν λόγω πρότυπο το οποίο αποτελείται από ενημερωμένη υπεύθυνη δήλωση, με τις συνέπειες του Ν. 1599/1986 (ΦΕΚ 75/Α/11-06-1986), υποβάλλεται ως προκαταρκτική απόδειξη προς αντικατάσταση των πιστοποιητικών που εκδίδουν δημόσιες αρχές ή τρίτα μέρη, επιβεβαιώνοντας ότι οι εν λόγω οικονομικοί φορείς: (i) δεν βρίσκονται σε μία από τις καταστάσεις που αναφέρονται στη παράγραφο 2.2.3 της παρούσας για τις οποίες οι οικονομικοί φορείς αποκλείονται ή μπορούν να αποκλεισθούν, (ii) πληρούν τα σχετικά κριτήρια επιλογής τα οποία έχουν καθοριστεί στις παραγράφους 2.2.4, 2.2.5, 2.2.6 και 2.2.7 της παρούσας και (iii) τηρούν τους αντικειμενικούς κανόνες και κριτήρια που έχουν καθοριστεί στη παρούσα.

Το αντίστοιχο πρότυπο ΕΕΕΣ που είναι προσαρμοσμένο κατάλληλα από την αναθέτουσα αρχή για τον παρόντα διαγωνισμό σύμφωνα με τις απαιτήσεις και τα κριτήρια της παρούσας διακήρυξης, έχει αναρτηθεί, σε μορφή αρχείων τύπου xml και pdf, στη διαδικτυακή πύλη του Ε.Σ.Η.ΔΗ.Σ. μαζί με τα υπόλοιπα έγγραφα του διαγωνισμού. Το ΕΕΕΣ εξάγεται, από τους ενδιαφερόμενους οικονομικούς φορείς, από το περιβάλλον του συστημικού διαγωνισμού, αποθηκεύεται και συμπληρώνεται κατάλληλα (αφού επιλεγεί από το σχετικό menu το: "Δημιουργία απάντησης"). Στη συνέχεια, αφού υπογραφεί ψηφιακά, υποβάλλεται ηλεκτρονικά μέσω της διαδικτυακής πύλης του Ε.Σ.Η.ΔΗ.Σ. από την ηλεκτρονική διεύθυνση <https://ec.europa.eu/growth/tools-databases/espd/filter?lang=el>.

Η υποβολή του Ευρωπαϊκού Ενιαίου Εγγράφου Σύμβασης (ΕΕΕΣ), είναι δυνατή, με μόνη την υπογραφή του κατά περίπτωση εκπροσώπου του οικονομικού φορέα η προκαταρκτική απόδειξη των λόγων αποκλεισμού που αναφέρονται στην παράγραφο 1 του άρθρου 73 για το σύνολο των φυσικών προσώπων που είναι μέλη του διοικητικού, διευθυντικού ή εποπτικού οργάνου του ή έχουν εξουσία εκπροσώπησης, λήψης αποφάσεων ή ελέγχου σε αυτόν. Ως εκπρόσωπος του οικονομικού φορέα για την εφαρμογή του παρόντος άρθρου, νοείται ο νόμιμος εκπρόσωπος αυτού, όπως προκύπτει από το ισχύον καταστατικό ή το πρακτικό εκπροσώπησης του κατά το χρόνο υποβολής της προσφοράς ή αίτησης συμμετοχής ή το αρμοδίως εξουσιοδοτημένο φυσικό πρόσωπο να εκπροσωπεί τον οικονομικό φορέα για διαδικασίες σύναψης συμβάσεων ή για συγκεκριμένη διαδικασία σύναψης σύμβασης.

Πληροφορίες και σχετικές οδηγίες για τη συμπλήρωσή του ΕΕΕΣ μπορούν να αναζητηθούν στην ηλεκτρονική διεύθυνση www.promitheus.gov.gr του Ε.Σ.Η.ΔΗ.Σ. ή στην ιστοσελίδα www.eaadhsy.gr της Ενιαίας Ανεξάρτητης Αρχής Δημοσίων Συμβάσεων.

Όταν ο οικονομικός φορέας στηρίζεται στις ικανότητες άλλων φορέων, σύμφωνα με το άρθρο 78 του Ν. 4412/2016, το ΕΕΕΣ περιέχει επίσης τις ως άνω πληροφορίες όσον αφορά τους φορείς αυτούς. Το ΕΕΕΣ αποτελείται από επίσημη δήλωση του οικονομικού φορέα ότι ο σχετικός λόγος αποκλεισμού δεν ισχύει και/ή ότι πληρούται το σχετικό κριτήριο επιλογής και παρέχει τις κατάλληλες πληροφορίες, όπως απαιτείται από την αναθέτουσα αρχή. Το ΕΕΕΣ προσδιορίζει τη δημόσια αρχή ή το τρίτο μέρος που είναι υπεύθυνο για την έκδοση των σχετικών δικαιολογητικών και περιλαμβάνει επίσημη δήλωση ότι ο οικονομικός φορέας θα είναι σε θέση, εφόσον του ζητηθεί και χωρίς καθυστέρηση, να προσκομίσει τα εν λόγω δικαιολογητικά.

Οι ενώσεις οικονομικών φορέων που υποβάλλουν κοινή προσφορά, υποβάλλουν το ΕΕΕΣ για κάθε οικονομικό φορέα που συμμετέχει στην ένωση.

II. ΤΕΧΝΙΚΗ ΠΡΟΣΦΟΡΑ

2.4.3.2 Η τεχνική προσφορά θα πρέπει να καλύπτει όλες τις προδιαγραφές των ειδών που έχουν τεθεί από την αναθέτουσα αρχή και αναφέρονται στο **Παράρτημα III** της παρούσας. Η τεχνική προσφορά περιλαμβάνει επίσης και τα έγγραφα και δικαιολογητικά, βάσει των οποίων θα αξιολογηθεί η

κατάλληλα τα προσφερόμενα ειδικά σύμφωνα με τα αναφερόμενα στο ως άνω **Παράρτημα III**.

A) Τρόπος υποβολής :

Η τεχνική προσφορά υποβάλλεται ηλεκτρονικά στον υποφάκελο με την ένδειξη «Δικαιολογητικά Συμμετοχής/Τεχνική Προσφορά».

Η τεχνική προσφορά συντάσσεται συμπληρώνοντας την αντίστοιχη ειδική ηλεκτρονική φόρμα του συστήματος. Στην συνέχεια, το σύστημα παράγει σχετικό ηλεκτρονικό αρχείο σε μορφή .pdf, το οποίο υπογράφεται ψηφιακά και υποβάλλεται από τον υποψήφιο. Τα στοιχεία που περιλαμβάνονται στην ειδική ηλεκτρονική φόρμα του συστήματος και του παραγόμενου ψηφιακά υπογεγραμμένου ηλεκτρονικού αρχείου πρέπει να ταυτίζονται. Σε αντίθετη περίπτωση, το σύστημα παράγει σχετικό μήνυμα και ο υποψήφιος καλείται να παράγει εκ νέου το ηλεκτρονικό αρχείο .pdf.

Εφόσον απαιτήσεις της διακήρυξης για την τεχνική προσφορά δεν έχουν αποτυπωθεί στο σύνολό τους στις ειδικές ηλεκτρονικές φόρμες του συστήματος, ο υποψήφιος επισυνάπτει στην τεχνική του προσφορά ψηφιακά υπογεγραμμένα τα σχετικά ηλεκτρονικά αρχεία.

B) Περιεχόμενο τεχνικής προσφοράς:

Η τεχνική προσφορά πρέπει να περιλαμβάνει, επί ποινή αποκλεισμού, τα ακόλουθα:

- I. Αναλυτική και σαφή παρουσίαση της μεθοδολογίας με την οποία οι οικονομικοί φορείς θα εκτελέσουν το Έργο σε όλες του τις πτυχές στην οποία θα έχει συμπεριληφθεί και οποιοδήποτε επιπλέον στοιχείο τεκμηριώνει πληρέστερα την προσφορά τους και απαντά στις επιμέρους απαιτήσεις που τίθενται στην παρούσα διακήρυξη.

- II. Τεκμηριωτικό υλικό για το σύνολο του εξοπλισμού (εγχειρίδια, τεχνικά φυλλάδια κτλ).

Πριν και μετά τη σύναψη της σύμβασης, κατ' αρχήν, δεν επιτρέπεται η αλλαγή της επιχειρηματικής μονάδας που δηλώθηκε με την προσφορά και με βάση την οποία έγινε η κατακύρωση. Κατ' εξαίρεση, πριν τη σύναψη της σύμβασης μπορεί να εγκριθεί η ανωτέρω αλλαγή μόνο λόγω ανωτέρας βίας ή διακοπής λειτουργίας του δηλωθέντος εργοστασίου για οποιονδήποτε λόγο, ενώ μετά την σύναψη της σύμβασης μπορεί να εγκριθεί η ανωτέρω αλλαγή μετά από αιτιολογημένο αίτημα του προμηθευτή. Σε κάθε περίπτωση, απαιτείται απόφαση της αναθέτουσας αρχής μετά από γνώμη του αρμόδιου συλλογικού οργάνου.

- III. Τις τεχνικές προδιαγραφές **Παραρτήματος III:**

Επισημαίνεται ότι όλα όσα συνοδεύουν την τεχνική προσφορά και επισυνάπτονται ως παραπομπές τεκμηρίωσης στον πίνακα συμμόρφωσης (προσπέκτους, τεχνικά φυλλάδια, διαφημιστικά ή τεχνικά έντυπα, εγχειρίδια χρήσης κ.λπ.) μπορούν να προσκομισθούν ως απλά αντίγραφα. **Εξαιρέση αποτελούν τα πιστοποιητικά/δηλώσεις/βεβαιώσεις (ISO, CE) τα οποία πρέπει να είναι επισυναπτόμενα ως επικυρωμένα αντίγραφα.**

Η αρμόδια Επιτροπή θα αξιολογήσει τα παρεχόμενα από τους υποψήφιους στοιχεία κατά την αξιολόγηση των τεχνικών προσφορών.

Σε περίπτωση που έχει παραληφθεί έστω και μία πρόταση/φράση/λέξη από τα ζητούμενα των τεχνικών προδιαγραφών, τότε θεωρείται ότι δεν υπάρχει απάντηση στο σχετικό όρο και συνιστά ποινή αποκλεισμού.

Γ) Προσκόμιση-Διευκρινίσεις:

Τα ανωτέρω στοιχεία και δικαιολογητικά της τεχνικής προσφοράς του υποψηφίου προσκομίζονται κατά περίπτωση από αυτόν σε έντυπη μορφή, εντός τριών (3) εργάσιμων ημερών από την ηλεκτρονική υποβολή, σύμφωνα με τα οριζόμενα στο άρθρο 1.5 της παρούσας (**απαιτούνται να προσκομισθούν στην αναθέτουσα αρχή εντός της ανωτέρω αναφερόμενης προθεσμίας τα δικαιολογητικά και στοιχεία που δεν έχουν εκδοθεί/συνταχθεί από τον ίδιο τον οικονομικό φορέα και κατά συνέπεια δεν φέρουν την ψηφιακή του υπογραφή π.χ. πιστοποιητικά που έχουν εκδοθεί**

~~18DIAB000003348-2018-06-30~~
από δημόσιες αρχές ή άλλους φορείς. Τα φέροντα ψηφιακή υπογραφή δεν προσκομίζονται σε έντυπη μορφή). Όταν υπογράφονται από τον ίδιο φέρουν ψηφιακή υπογραφή.

Κατά την υποβολή της προσφοράς από τον υποψήφιο σημαίνονται από αυτόν με χρήση του σχετικού πεδίου του συστήματος τα στοιχεία εκείνα της προσφοράς του που έχουν εμπιστευτικό χαρακτήρα. Τα στοιχεία αυτά αφορούν, ιδίως, τα τεχνικά ή εμπορικά απόρρητα και τις εμπιστευτικές πτυχές των προσφορών.

Οι τυχόν απαιτούμενες δηλώσεις ή υπεύθυνες δηλώσεις του παρόντος άρθρου που υπογράφονται ψηφιακά από τους έχοντες υποχρέωση προς τούτο, δεν απαιτείται να φέρουν σχετική θεώρηση γνησίου υπογραφής.

Σε περίπτωση όπου τα στοιχεία αυτά δεν προσκομισθούν παντελώς εντός της προαναφερόμενης προθεσμίας των τριών (3) εργασίμων ημερών, η ηλεκτρονική προσφορά του υποψηφίου δεν αποσφραγίζεται και αποκλείεται από τη διαδικασία του διαγωνισμού.

Στην περίπτωση όπου προσκομισθούν μεν στοιχεία από τον συμμετέχοντα, αλλά διαπιστωθεί ότι ορισμένα από αυτά που έχουν υποβληθεί με ηλεκτρονικό τρόπο και θα έπρεπε να προσκομισθούν, δεν προσκομίσθηκαν, τότε η αναθέτουσα αρχή απαιτεί από τον προσφέροντα να τα προσκομίσει, ο οποίος με τη σειρά του είναι υποχρεωμένος να τα προσκομίσει εντός της προθεσμίας που θα του οριστεί.

Τα ηλεκτρονικά υποβαλλόμενα τεχνικά φυλλάδια (Prospectus) θα πρέπει να είναι ψηφιακά υπογεγραμμένα από τον κατασκευαστικό οίκο. Σε αντίθετη περίπτωση θα πρέπει να συνοδεύονται από υπεύθυνη δήλωση ψηφιακά υπογεγραμμένη από τον υποψήφιο, στην οποία θα δηλώνεται ότι τα αναγραφόμενα σε αυτά στοιχεία ταυτίζονται με τα στοιχεία των τεχνικών φυλλαδίων (Prospectus) του κατασκευαστικού οίκου. **Τα τεχνικά φυλλάδια εξαιρούνται από την υποχρέωση προσκόμισής τους εντός της προθεσμίας των τριών εργασίμων ημερών από την ημερομηνία της ηλεκτρονικής υποβολής τους.** Η αναθέτουσα αρχή διατηρεί το δικαίωμα να απαιτήσει από τον προσφέροντα να προσκομίσει το σύνολο ή μέρος των τεχνικών φυλλαδίων που έχει υποβάλει ηλεκτρονικά και ο συμμετέχων είναι υποχρεωμένος να τα προσκομίσει εντός της προθεσμίας που θα του τεθεί.

Σημειώνεται ότι η αναγραφή τιμής ή οιοδήποτε στοιχείου παραπέμπει στην Οικονομική Προσφορά στον φάκελο της τεχνικής προσφοράς αποτελεί λόγο απόρριψης της προσφοράς του υποψηφίου.

Προσφορά που δεν καλύπτει πλήρως απαραίτους όρους της διακήρυξης απορρίπτεται. Ομοίως απορρίπτεται και προσφορά που παρουσιάζει ουσιώδεις αποκλίσεις από τους όρους και τις τεχνικές προδιαγραφές της διακήρυξης.

2.4.4 Περιεχόμενα Φακέλου «Οικονομική Προσφορά» / Τρόπος σύνταξης και υποβολής οικονομικών προσφορών

Ο υποφάκελος με την ένδειξη «Οικονομική Προσφορά» περιλαμβάνει την οικονομική προσφορά των συμμετεχόντων στο διαγωνισμό οικονομικών φορέων η οποία, επί ποινή απορρίψεως, υποβάλλεται ηλεκτρονικά.

Η οικονομική προσφορά συντάσσεται συμπληρώνοντας την αντίστοιχη ειδική ηλεκτρονική φόρμα του συστήματος. Στη συνέχεια, το σύστημα παράγει σχετικό ηλεκτρονικό αρχείο, σε μορφή .pdf, το οποίο υπογράφεται ψηφιακά και υποβάλλεται από τον υποψήφιο. Τα στοιχεία που περιλαμβάνονται στην ειδική ηλεκτρονική φόρμα του συστήματος και του παραγόμενου ψηφιακά υπογεγραμμένου ηλεκτρονικού αρχείου πρέπει να ταυτίζονται. Σε αντίθετη περίπτωση, το σύστημα παράγει σχετικό μήνυμα και ο προσφέρων καλείται να παράγει εκ νέου το ηλεκτρονικό αρχείο .pdf.

Εφόσον η οικονομική προσφορά δεν έχει αποτυπωθεί στο σύνολό της στις ειδικές ηλεκτρονικές φόρμες του συστήματος, ο υποψήφιος επισυνάπτει ψηφιακά υπογεγραμμένα τα σχετικά ηλεκτρονικά αρχεία που έχουν αναρτηθεί στο περιβάλλον του συστημικού διαγωνισμού, στα οποία θα πρέπει να σημειώνονται οι αντίστοιχες ποσότητες κατ' αντιστοιχία με το ηλεκτρονικό αρχείο .pdf που παράγεται από το Ε.Σ.Η.ΔΗ.Σ..

Ο Πύνακας Οικονομικής Προσφοράς που καλούνται να συμπληρώσουν οι υποψήφιοι οικονομικοί φορείς παρατίθεται στο **Παράρτημα ΙΙ** της παρούσας.

Ο διαγωνισμός κατακυρώνεται στον υποψήφιο που έχει υποβάλλει την πλέον συμφέρουσα από οικονομική άποψη προσφορά βάσει τιμής.

Σημειώνεται ότι η οικονομική προσφορά θα είναι με **σταθερή τιμή (fixed price)** και **δεσμευτική** για τον υποψήφιο για το σύνολο της προμήθειας, μεταφοράς, εγκατάστασης και επίδειξης καλής λειτουργίας των ειδών του εξοπλισμού, και θα περιλαμβάνει κατ' ελάχιστο το σύνολο των απαιτούμενων ειδών εξοπλισμού που αναφέρονται στην διακήρυξη καθώς και οποιονδήποτε άλλων υλικών ή παρελκόμενων (πέραν αυτών που αναφέρονται στη διακήρυξη) που θα απαιτηθούν για την ολοκλήρωση του έργου, χωρίς αύξηση του συμβατικού τιμήματος.

Η οικονομική προσφορά (προσφερόμενη τιμή) δίδεται σε ευρώ. Η συνολική προσφερόμενη τιμή αναγράφεται υποχρεωτικά αριθμητικώς και ολογράφως. Σε περίπτωση αντιφάσεων υπερισχύει η τιμή ολογράφως. Η τιμή των προς προμήθεια ειδών δίνεται ανά μονάδα.

Στην τιμή περιλαμβάνονται οι υπέρ τρίτων κρατήσεις, ως και κάθε άλλη επιβάρυνση, σύμφωνα με την κείμενη νομοθεσία, μη συμπεριλαμβανομένου Φ.Π.Α., για παράδοση των ειδών στον τόπο και με τον τρόπο που προβλέπεται στα έγγραφα της παρούσας. Οι τιμές αναγράφονται υποχρεωτικά σε ευρώ με συμπληρωμένο υποχρεωτικά και το δεύτερο δεκαδικό ψηφίο ακόμη και όταν είναι μηδενικό. Η τιμή μη συμπεριλαμβανομένου του Φ.Π.Α. θα λαμβάνεται υπόψη για τη σύγκριση των προσφορών. Οι προσφερόμενες τιμές είναι σταθερές καθ' όλη τη διάρκεια της σύμβασης και δεν αναπροσαρμόζονται, δοθέντος ότι ο ανάδοχος θεωρεί τον κίνδυνο απρόοπτου μεταβολής των οικονομικών συνθηκών ως ενδεχόμενο και τον αποδέχεται. Προσφορά που θέτει όρο αναπροσαρμογής απορρίπτεται ως απαράδεκτη.

Ως απαράδεκτες θα απορρίπτονται προσφορές στις οποίες: (α) δεν δίνεται τιμή σε ευρώ ή που καθορίζεται σχέση ευρώ προς ξένο νόμισμα, (β) δεν προκύπτει με σαφήνεια η προσφερόμενη τιμή, με την επιφύλαξη της παρ. 4 του άρθρου 102 του Ν. 4412/2016 και (γ) η τιμή υπερβαίνει τον προϋπολογισμό της σύμβασης που καθορίζεται και τεκμηριώνεται από την αναθέτουσα αρχή.

Οι οικονομικοί φορείς θα πρέπει να επιλέγουν στη προσφορά τους με σαφήνεια ένα από τους τρόπους πληρωμής που περιγράφονται στο άρθρο 5.1 (παράγραφος 5.1.1) της παρούσας διακήρυξης.

2.4.5 Χρόνος ισχύος των προσφορών

Οι υποβαλλόμενες προσφορές ισχύουν και δεσμεύουν τους οικονομικούς φορείς για διάστημα **διακοσίων σαράντα (240) ημερών** από την επόμενη της διενέργειας του διαγωνισμού. Προσφορά η οποία ορίζει χρόνο ισχύος μικρότερο από τον ανωτέρω προβλεπόμενο απορρίπτεται ως απαράδεκτη.

Η ισχύς της προσφοράς μπορεί να παρατείνεται εγγράφως, εφόσον τούτο ζητηθεί από την αναθέτουσα αρχή, πριν από τη λήξη της, με αντίστοιχη παράταση της εγγύησης συμμετοχής σύμφωνα με τα οριζόμενα στο άρθρο 72 παρ. 1(α) του Ν. 4412/2016 και την παράγραφο 2.2.2. της παρούσας, κατ' ανώτατο όριο για χρονικό διάστημα ίσο με την προβλεπόμενη ως άνω αρχική διάρκεια (δηλαδή μέχρι εκατόν διακόσιες σαράντα (240) ημέρες).

Μετά τη λήξη και του παραπάνω ανώτατου ορίου χρόνου παράτασης ισχύος της προσφοράς, τα αποτελέσματα της διαδικασίας ανάθεσης ματαιώνονται, εκτός αν η αναθέτουσα αρχή κρίνει, κατά περίπτωση, αιτιολογημένα, ότι η συνέχιση της διαδικασίας εξυπηρετεί το δημόσιο συμφέρον, οπότε οι οικονομικοί φορείς που συμμετέχουν στη διαδικασία μπορούν να επιλέξουν είτε να παρατείνουν την προσφορά και την εγγύηση συμμετοχής τους, εφόσον τους ζητηθεί πριν την πάροδο του ανωτέρω ανώτατου ορίου παράτασης της προσφοράς τους είτε όχι. Στην τελευταία περίπτωση, η διαδικασία συνεχίζεται με όσους παρέτειναν τις προσφορές τους και αποκλείονται οι λοιποί οικονομικοί φορείς.

Ανακοίνωση επιλογής Αναδόχου μπορεί να γίνει και μετά τη λήξη της ισχύος της προσφοράς, δεσμεύει όμως τον υποψήφιο μόνο εφόσον αυτός το αποδεχθεί. Σε περίπτωση άρνησης του επιλεγέντος η ανάθεση γίνεται στο δεύτερο κατά σειρά επιλογής, ο οποίος ερωτάται κατά τον ίδιο τρόπο, και ούτω καθεξής.

Ο υποψήφιος στον οποίο θα γίνει κατακύρωση είναι υποχρεωμένος να παρατείνει την ισχύ της Εγγυητικής Επιστολής Συμμετοχής για όσο διάστημα διαρκεί η διαδικασία κατάρτισης της Σύμβασης.

2.4.6 Λόγοι απόρριψης προσφορών

A. Η αναθέτουσα αρχή με βάση τα αποτελέσματα του ελέγχου και της αξιολόγησης των προσφορών, απορρίπτει, σε κάθε περίπτωση, προσφορά:

(α) η οποία δεν υποβάλλεται εμπρόθεσμα, με τον τρόπο και με το περιεχόμενο που ορίζεται πιο πάνω και συγκεκριμένα στις παραγράφους 2.4.1 (Γενικοί όροι υποβολής προσφορών), 2.4.2. (Χρόνος και τρόπος υποβολής προσφορών), 2.4.3. (Περιεχόμενα φακέλων δικαιολογητικών συμμετοχής, τεχνικής προσφοράς), 2.4.4. (Περιεχόμενο φακέλου οικονομικής προσφοράς / τρόπος σύνταξης και υποβολής οικονομικών προσφορών), 2.4.5. (Χρόνος ισχύος προσφορών), 3.1. (Αποσφράγιση και αξιολόγηση προσφορών), 3.2 (Πρόσκληση υποβολής δικαιολογητικών κατακύρωσης) της παρούσας,

(β) η οποία περιέχει ατέλειες, ελλείψεις, ασάφειες ή σφάλματα, εφόσον αυτά δεν επιδέχονται συμπλήρωση ή διόρθωση ή εφόσον επιδέχονται συμπλήρωση ή διόρθωση, δεν έχουν αποκατασταθεί κατά την αποσαφήνιση και την συμπλήρωσή της σύμφωνα με την παράγραφο 3.1.1. της παρούσας διακήρυξης,

(γ) για την οποία ο προσφέρων δεν έχει παράσχει τις απαιτούμενες εξηγήσεις, εντός της προκαθορισμένης προθεσμίας ή η εξήγηση δεν είναι αποδεκτή από την αναθέτουσα αρχή σύμφωνα με την παράγραφο 3.1.1. της παρούσας και το άρθρο 102 του Ν. 4412/2016,

(δ) η οποία είναι εναλλακτική προσφορά,

(ε) η οποία υποβάλλεται από έναν προσφέροντα που έχει υποβάλλει δύο ή περισσότερες προσφορές. Ο περιορισμός αυτός ισχύει, υπό τους όρους της παραγράφου 2.2.3.3 περ. (γ) της παρούσας (περ. γ' της παρ. 4 του άρθρου 73 του Ν. 4412/2016) και στην περίπτωση ενώσεων οικονομικών φορέων με κοινά μέλη, καθώς και στην περίπτωση οικονομικών φορέων που συμμετέχουν είτε αυτοτελώς είτε ως μέλη ενώσεων.

(ζ) η οποία είναι υπό αίρεση,

(η) η οποία θέτει όρο αναπροσαρμογής,

(θ) η οποία παρουσιάζει ελλείψεις ως προς τα δικαιολογητικά που ζητούνται από τα έγγραφα της παρούσας διακήρυξης και αποκλίσεις ως προς τους όρους και τις τεχνικές προδιαγραφές της σύμβασης.

(ι) η οποία εμφανίζει αναντιστοιχία μεταξύ-τεχνικής προσφοράς και prospectus

(ια) στην οποία υπάρχει ατελής/ελλιπής συμπλήρωση του ΕΕΕΣ ή/και έλλειψη ψηφιακών υπογραφών από τους υπόχρεους να υπογράψουν το ΕΕΕΣ.

B. Σε περίπτωση που η οικονομική προσφορά είναι ασυνήθιστα χαμηλή σε σχέση με το αντικείμενο της παρούσας εφαρμόζονται οι διατάξεις του άρθρου 88 του Ν. 4412/2016. Οι αναθέτουσες αρχές απαιτούν από τους προσφέροντες να εξηγήσουν την τιμή που προτείνουν στη προσφορά τους, εντός αποκλειστικής προθεσμίας, κατά ανώτατο όριο δέκα (10) ημερών από τη κοινοποίηση της σχετικής πρόσκλησης της αναθέτουσας αρχής. Η αναθέτουσα αρχή αξιολογεί τις παρεχόμενες πληροφορίες, σε συνεννόηση με το προσφέροντα και μπορεί να απορρίψει την προσφορά (i) στη περίπτωση που τα παρεχόμενα στοιχεία δεν εξηγούν κατά τρόπο ικανοποιητικό το χαμηλό επίπεδο της τιμής που προτείνεται ή/και (ii) στη περίπτωση που διαπιστωθεί πως η προσφορά δεν συμμορφώνεται με τις ισχύουσες υποχρεώσεις που απορρέουν από τις διατάξεις της περιβαλλοντικής, κοινωνικοασφαλιστικής και εργατικής νομοθεσίας που έχουν θεσπισθεί με το δίκαιο της Ένωσης, το εθνικό δίκαιο, συλλογικές συμβάσεις ή αντίστοιχες διεθνείς διατάξεις. Εάν η αναθέτουσα αρχή διαπιστώνει ότι μία προσφορά είναι ασυνήθιστα χαμηλή λόγω χορήγησης κρατικής ενίσχυσης στον προσφέροντα, η προσφορά μπορεί να απορρίπτεται αποκλειστικά για αυτό το λόγο, μόνο μετά από διαβούλευση με τον προσφέροντα και εφόσον αυτός δεν είναι σε θέση να αποδείξει, εντός επαρκούς

18DIAB000003248-2018-06-20
προθεσμίας που ορίζεται από την αναθέτουσα αρχή, ή, εν λόγω ενίσχυση είναι σύμφωνη με την εσωτερική αγορά.

3.1 Αποσφράγιση και αξιολόγηση προσφορών

3.1.1 Ηλεκτρονική αποσφράγιση προσφορών

Το πιστοποιημένο στο Ε.Σ.Η.ΔΗ.Σ., για την αποσφράγιση των προσφορών αρμόδιο όργανο της αναθέτουσας αρχής (επιτροπή διαγωνισμού), προβαίνει στην έναρξη της διαδικασίας ηλεκτρονικής αποσφράγισης των φακέλων των προσφορών, κατά το άρθρο 100 του Ν. 4412/2016, ακολουθώντας τα εξής στάδια:

(i) Ηλεκτρονική αποσφράγιση των (υπο)φακέλων με την ένδειξη «Δικαιολογητικά Συμμετοχής/Τεχνική Προσφορά» (κατά τα οριζόμενα στο άρθρο 1.5 περ. (Γ) της παρούσας.

(ii) Ηλεκτρονική αποσφράγιση των (υπο)φακέλων με την ένδειξη «Οικονομική Προσφορά», κατά την ημερομηνία και ώρα που θα ορίσει η αναθέτουσα αρχή

(iii) Ηλεκτρονική αποσφράγιση του (υπό)φακέλου με την ένδειξη «Δικαιολογητικά κατακύρωσης», κατά την ημερομηνία και ώρα που θα ορίσει η αναθέτουσα αρχή

Με την αποσφράγιση των ως άνω (υπο)φακέλων, ανά στάδιο, κάθε προσφέρων οικονομικός φορέας που συνεχίζει σε επόμενο στάδιο αποκτά πρόσβαση στις λοιπές προσφορές και τα υποβληθέντα δικαιολογητικά τους, με την επιφύλαξη των πτυχών εκείνων της κάθε προσφοράς που έχουν χαρακτηριστεί ως εμπιστευτικές.

Η αναθέτουσα αρχή μπορεί να καλέσει τους οικονομικούς φορείς να συμπληρώσουν ή να διευκρινίσουν τα έγγραφα ή δικαιολογητικά που έχουν υποβληθεί, ή να διευκρινίσουν το περιεχόμενο της τεχνικής ή οικονομικής προσφοράς τους, σύμφωνα με το άρθρο 102 του Ν. 4412/2016.

3.1.2 Αξιολόγηση προσφορών

Μετά την κατά περίπτωση ηλεκτρονική αποσφράγιση των προσφορών η αναθέτουσα αρχή προβαίνει στην αξιολόγηση αυτών μέσω των αρμόδιων πιστοποιημένων στο Σύστημα οργάνων της, εφαρμοζόμενων κατά τα λοιπά των κειμένων διατάξεων.

Ειδικότερα :

(α) Η επιτροπή διαγωνισμού καταχωρεί όσους υπέβαλαν προσφορές, καθώς και τα υποβληθέντα αυτών δικαιολογητικά και τα αποτελέσματα του ελέγχου αυτών σε πρακτικό, το οποίο υπογράφεται από τα μέλη της.

Η αναθέτουσα αρχή επικοινωνεί με τους φορείς που φέρονται να έχουν εκδώσει τις εγγυητικές επιστολές προκειμένου να διαπιστώσει την εγκυρότητά τους.

(β) Στη συνέχεια, η επιτροπή διαγωνισμού προβαίνει στην αξιολόγηση των τεχνικών προσφορών, σύμφωνα με τους όρους των εγγράφων της σύμβασης και συντάσσει πρακτικό για την απόρριψη των τεχνικών προσφορών που δεν γίνονται αποδεκτές και την αποδοχή των τεχνικών προσφορών με βάση τα κριτήρια της παρούσας.

Σημειώνεται πως η διαδικασία των σταδίων (α) και (β) της παρούσας παραγράφου μπορεί να γίνεται και ενιαία.

(γ) Οι κατά τα ανωτέρω σφραγισμένοι (υπο)φάκελοι με τα οικονομικά στοιχεία των προσφορών, μετά την ολοκλήρωση της αξιολόγησης των λοιπών στοιχείων των προσφορών, αποσφραγίζονται κατά την ημερομηνία και ώρα που ορίζεται στην ειδική πρόσκληση.

Για όσες προσφορές δεν κρίθηκαν αποδεκτές κατά τα προηγούμενα ως άνω στάδια (α) και (β), οι (υπο)φάκελοι της οικονομικής προσφοράς δεν αποσφραγίζονται αλλά τηρούνται από την αναθέτουσα αρχή μέχρι την οριστική επίλυση τυχόν διαφορών που προκύψουν από την ως άνω διαδικασία σύμφωνα με την παράγραφο 3.4 της παρούσας.

(6) Η Επιτροπή Διωνυμισμού προβαίνει στην αξιολόγηση των οικονομικών προσφορών και συντάσσει πρακτικό στο οποίο εισηγείται αιτιολογημένα την αποδοχή ή απόρριψή τους, την κατάταξη των προσφορών με βάση το οριζόμενο με την παρούσα κριτήριο ανάθεσης και την ανάδειξη του προσωρινού αναδόχου.

Εάν οι προσφορές φαίνονται ασυνήθιστα χαμηλές, σε σχέση με το αντικείμενο της σύμβασης, εφαρμόζονται τα αναφερόμενα στη περ. (B) της παραγράφου 2.4.6 της παρούσας.

Σύμφωνα με τα οριζόμενα στο άρθρο 90 παρ. 1 του Ν. 4412/2016, στην περίπτωση ισότιμων προσφορών (περίπτωση προσφορών με την ίδια ακριβώς τιμή) η αναθέτουσα αρχή επιλέγει τον ανάδοχο με κλήρωση μεταξύ των οικονομικών φορέων που υπέβαλαν ισότιμες προσφορές. Η κλήρωση γίνεται ενώπιον της Επιτροπής του Διαγωνισμού και παρουσία των οικονομικών φορέων που υπέβαλαν τις ισότιμες προσφορές.

Τα αποτελέσματα των ανωτέρω σταδίων αξιολόγησης επικυρώνονται με απόφαση/αποφάσεις του αποφαινόμενου οργάνου της αναθέτουσας αρχής, η οποία κοινοποιείται στους προσφέροντες μέσω του Ε.Σ.Η.ΔΗ.Σ..

Κατά των ανωτέρω αποφάσεων χωρεί προδικαστική προσφυγή σύμφωνα με το άρθρο 3.4. της παρούσας.

3.2 Πρόσκληση υποβολής δικαιολογητικών προσωρινού αναδόχου - Δικαιολογητικά προσωρινού αναδόχου.

Μετά την αξιολόγηση των προσφορών, η αναθέτουσα αρχή αποστέλλει σχετική ηλεκτρονική πρόσκληση μέσω του συστήματος στον προσφέροντα, στον οποίο πρόκειται να γίνει η κατακύρωση («προσωρινό ανάδοχο»), και τον καλεί να υποβάλει **εντός προθεσμίας δεκαπέντε (15) ημερών** από την κοινοποίηση της σχετικής ειδοποίησης σε αυτόν, τα πρωτότυπα ή αντίγραφα που εκδίδονται, σύμφωνα με τις διατάξεις του άρθρου 1 του Ν. 4250/2014 όλων των δικαιολογητικών που περιγράφονται στην παράγραφο 2.2.9.2. της παρούσας διακήρυξης, ως αποδεικτικά στοιχεία για τη μη συνδρομή των λόγων αποκλεισμού της παραγράφου 2.2.3 της διακήρυξης, καθώς και για την πλήρωση των κριτηρίων ποιοτικής επιλογής των παραγράφων 2.2.4 - 2.2.8 αυτής.

Τα εν λόγω δικαιολογητικά, υποβάλλονται από τον προσφέροντα («προσωρινό ανάδοχο»), ηλεκτρονικά μέσω του συστήματος, σε μορφή αρχείων pdf σε (υπο)φάκελο με σήμανση «ΑΠΟΔΕΙΚΤΙΚΑ ΜΕΣΑ - ΔΙΚΑΙΟΛΟΓΗΤΙΚΑ ΚΑΤΑΚΥΡΩΣΗΣ» και προσκομίζονται κατά περίπτωση από αυτόν εντός τριών (3) εργάσιμων ημερών από την ημερομηνία υποβολής τους. Όταν υπογράφονται από τον ίδιο φέρουν ψηφιακή υπογραφή.

Με την παραλαβή των ως άνω δικαιολογητικών, το σύστημα εκδίδει επιβεβαίωση της παραλαβής τους και αποστέλλει ενημερωτικό ηλεκτρονικό μήνυμα σ' αυτόν στον οποίο πρόκειται να γίνει η κατακύρωση.

Αν μετά την ηλεκτρονική αποσφράγιση και κατά τον έλεγχο των ως άνω δικαιολογητικών διαπιστωθεί ότι δεν έχουν προσκομισθεί ή υπάρχουν ελλείψεις σε αυτά που υποβλήθηκαν, παρέχεται προθεσμία στον προσωρινό ανάδοχο να τα προσκομίσει ή να τα συμπληρώσει εντός πέντε (5) ημερών από την κοινοποίηση σχετικής έγγραφης, μέσω του Συστήματος, ειδοποίησής του. Η αναθέτουσα αρχή μπορεί αιτιολογημένα να παρατείνει την ως άνω προθεσμία κατ' ανώτατο όριο για δεκαπέντε (15) επιπλέον ημέρες.

Όσοι υπέβαλαν παραδεκτές προσφορές λαμβάνουν γνώση των παραπάνω δικαιολογητικών που κατατέθηκαν.

Ο προσωρινός ανάδοχος κηρύσσεται έκπτωτος, καταπίπτει υπέρ της αναθέτουσας αρχής η εγγύηση συμμετοχής του και η κατακύρωση γίνεται στον προσφέροντα που υπέβαλε την αμέσως επόμενη πλέον συμφέρουσα από οικονομική άποψη προσφορά, τηρουμένης της ανωτέρω διαδικασίας, εάν:

(i) κατά τον έλεγχο των παραπάνω δικαιολογητικών διαπιστωθεί ότι τα στοιχεία που δηλώθηκαν με

(ii) δεν υποβληθούν στο προκαθορισμένο χρονικό διάστημα τα απαιτούμενα πρωτότυπα ή αντίγραφα των παραπάνω δικαιολογητικών ή

(iii) από τα δικαιολογητικά που προσκομίσθηκαν νομίμως και εμπροθέσμως, δεν αποδεικνύονται οι όροι και οι προϋποθέσεις συμμετοχής σύμφωνα με τα άρθρα 2.2.3 (λόγοι αποκλεισμού) και 2.2.4 έως 2.2.8 (κριτήρια ποιοτικής επιλογής) της παρούσας,

Σε περίπτωση έγκαιρης και προσήκουσας ενημέρωσης της αναθέτουσας αρχής για μεταβολές στις προϋποθέσεις τις οποίες ο προσωρινός ανάδοχος είχε δηλώσει με το Ευρωπαϊκό Ενιαίο Έγγραφο Σύμβασης ότι πληροί, οι οποίες επήλθαν ή για τις οποίες έλαβε γνώση μετά την δήλωση και μέχρι την ημέρα της έγγραφης ειδοποίησης για την προσκόμιση των δικαιολογητικών κατακύρωσης (οψιγενείς μεταβολές), δεν καταπίπτει υπέρ της αναθέτουσας αρχής η εγγύηση συμμετοχής του.

Αν κανένας από τους προσφέροντες δεν υποβάλλει αληθή ή ακριβή δήλωση ή δεν προσκομίσει ένα ή περισσότερα από τα απαιτούμενα δικαιολογητικά ή δεν αποδείξει ότι πληροί τα κριτήρια ποιοτικής επιλογής σύμφωνα με τις παραγράφους 2.2.4-2.2.8 της παρούσας διακήρυξης, η διαδικασία ματαιώνεται.

Η διαδικασία ελέγχου των παραπάνω δικαιολογητικών ολοκληρώνεται με τη σύνταξη πρακτικού από την Επιτροπή του Διαγωνισμού και τη διαβίβαση του φακέλου στο αποφαίνόμενο όργανο της αναθέτουσας αρχής για τη λήψη απόφασης είτε για την κατακύρωση της σύμβασης είτε για τη ματαίωση της διαδικασίας.

Επισημαίνεται ότι, το αρμόδιο γνωμοδοτικό όργανο, με αιτιολογημένη εισήγησή του, μπορεί να προτείνει την κατακύρωση της σύμβασης για ολόκληρη ή μεγαλύτερη ή μικρότερη ποσότητα κατά ποσοστό στα εκατό και ως εξής:

- τη μερική αφαίρεση φυσικού αντικειμένου του έργου έως 15% σύμφωνα με το άρθρο 104 παρ. 1 του Ν. 4412/2016, πριν την υπογραφή της Σύμβασης, με αντίστοιχη μείωση του συμβατικού τιμήματος
- την αύξηση του φυσικού αντικειμένου του έργου έως 15% που δεν θα υπερβαίνει αθροιστικά το συνολικό προϋπολογισμό σύμφωνα με την παράγραφο 1 του άρθρου 104 του Ν. 4412/2016, πριν την υπογραφή της Σύμβασης, με αντίστοιχη αύξηση του συμβατικού τιμήματος.

Για την ανωτέρω αυξομείωση του φυσικού αντικειμένου, και κατ' αντιστοιχία του συμβατικού τιμήματος, λαμβάνεται υπόψη η Οικονομική Προσφορά του Υποψηφίου Αναδόχου. Για κατακύρωση μέρους του φυσικού αντικειμένου κάτω του ανωτέρου ποσοστού, απαιτείται προηγούμενη αποδοχή από τον Ανάδοχο.

Τα αποτελέσματα του ελέγχου των παραπάνω δικαιολογητικών και της εισήγησης της Επιτροπής επικυρώνονται με την απόφαση κατακύρωσης.

3.3 Κατακύρωση - σύναψη σύμβασης

Η αναθέτουσα αρχή κοινοποιεί την απόφαση κατακύρωσης, μαζί με αντίγραφο όλων των πρακτικών της διαδικασίας ελέγχου και αξιολόγησης των προσφορών, σε κάθε προσφέροντα που έχει υποβάλει αποδεκτή προσφορά, εκτός από τον προσωρινό ανάδοχο, ηλεκτρονικά μέσω του συστήματος.

Η εν λόγω απόφαση αναφέρει την προθεσμία για την αναστολή της σύναψης της σύμβασης σύμφωνα με την επόμενη παράγραφο 3.4.

Τα έννομα αποτελέσματα της απόφασης κατακύρωσης και ιδίως η σύναψη της σύμβασης επέρχονται εφόσον συντρέξουν σωρευτικά τα κάτωθι :

(α) άπρακτη πάροδος των προθεσμιών άσκησης των προβλεπόμενων στην παράγραφο 3.4. της παρούσας βοηθημάτων και μέσων στο στάδιο της προδικαστικής και δικαστικής προστασίας και από τις αποφάσεις αναστολών επί αυτών,

(β) προέγκριση του σχεδίου σύμβασης από τη Διοικητική Αρχή Πελοποννήσου,

(γ) κοινοποίηση της απόφασης κατακύρωσης στον προσωρινό ανάδοχο, εφόσον αυτός υποβάλει επικαιροποιημένα τα δικαιολογητικά της παραγράφου 2.2.9.2.

Η αναθέτουσα αρχή προσκαλεί τον ανάδοχο να προσέλθει για υπογραφή του συμφωνητικού εντός προθεσμίας είκοσι (20) ημερών από την κοινοποίηση της σχετικής ειδικής πρόσκλησης. Το συμφωνητικό έχει αποδεικτικό χαρακτήρα.

Στην περίπτωση που ο ανάδοχος δεν προσέλθει να υπογράψει το ως άνω συμφωνητικό μέσα στην τεθείσα προθεσμία, κηρύσσεται έκπτωτος, κατατίπτει υπέρ της αναθέτουσας αρχής η εγγυητική επιστολή συμμετοχής του και η κατακύρωση, με την ίδια διαδικασία, γίνεται στον προσφέροντα που υπέβαλε την αμέσως επόμενη πλέον συμφέρουσα από οικονομική άποψη προσφορά.

3.4 Προδικαστικές Προσφυγές - Προσωρινή Δικαστική Προστασία

Κάθε ενδιαφερόμενος, ο οποίος έχει ή είχε συμφέρον να του ανατεθεί η συγκεκριμένη σύμβαση και έχει ή είχε υποστεί ή ενδέχεται να υποστεί ζημία από εκτελεστή πράξη ή παράλειψη της αναθέτουσας αρχής κατά παράβαση της νομοθεσίας της Ευρωπαϊκής Ένωσης ή της εσωτερικής νομοθεσίας, δικαιούται να ασκήσει προδικαστική προσφυγή ενώπιον της ΑΕΠΠ κατά της σχετικής πράξης ή παράλειψης της αναθέτουσας αρχής, προσδιορίζοντας ειδικώς τις νομικές και πραγματικές αιτιάσεις που δικαιολογούν το αίτημά του. Σε περίπτωση προσφυγής κατά πράξη της αναθέτουσας αρχής η προθεσμία για την άσκηση της προδικαστικής προσφυγής είναι (α) δέκα (10) ημέρες από την κοινοποίηση της προσβαλλόμενης πράξης στον ενδιαφερόμενο οικονομικό φορέα αν η πράξη κοινοποιήθηκε με ηλεκτρονικά μέσα ή τηλεομοιοτυπία ή (β) δεκαπέντε (15) ημέρες από την κοινοποίηση της προσβαλλόμενης πράξης σε αυτόν αν χρησιμοποιήθηκαν άλλα μέσα επικοινωνίας, άλλως γ) δέκα (10) ημέρες από την πλήρη, πραγματική ή τεκμαιρόμενη, γνώση της πράξης που βλάπτει τα συμφέροντα του ενδιαφερόμενου οικονομικού φορέα. Ειδικά για την άσκηση προσφυγής κατά προκήρυξης, η πλήρης γνώση αυτής τεκμαίρεται μετά την πάροδο δεκαπέντε (15) ημερών από τη δημοσίευση στο ΚΗΜΔΗΣ. Σε περίπτωση παράλειψης, η προθεσμία για την άσκηση της προδικαστικής προσφυγής είναι δεκαπέντε (15) ημέρες από την επομένη της συντέλεσης της προσβαλλόμενης παράλειψης

Η προδικαστική προσφυγή κατατίθεται ηλεκτρονικά μέσω της λειτουργικότητας «Επικοινωνία» του ΕΣΗΔΗΣ στον ηλεκτρονικό τόπο του διαγωνισμού, επιλέγοντας κατά περίπτωση την ένδειξη «Προδικαστική Προσφυγή» και επισυνάπτοντας το σχετικό έγγραφο σε μορφή ηλεκτρονικού αρχείου Portable Document Format (PDF), το οποίο φέρει εγκεκριμένη προηγμένη ηλεκτρονική υπογραφή ή προηγμένη ηλεκτρονική υπογραφή με χρήση εγκεκριμένων πιστοποιητικών

Για το παραδεκτό της άσκησης της προδικαστικής προσφυγής κατατίθεται παράβολο από τον προσφεύγοντα υπέρ του Δημοσίου, κατά τα ειδικά οριζόμενα στο άρθρο 363 του ν. 4412/2016, το οποίο επιστρέφεται στον προσφεύγοντα σε περίπτωση ολικής ή μερικής αποδοχής της προσφυγής του ή σε περίπτωση που πριν την έκδοση της απόφασης της ΑΕΠΠ επί της προσφυγής, η αναθέτουσα αρχή ανακαλεί την προσβαλλόμενη πράξη ή προβαίνει στην οφειλόμενη ενέργεια.

Η προθεσμία για την άσκηση της προδικαστικής προσφυγής και η άσκησή της κωλύουν τη σύναψη της σύμβασης επί ποινή ακυρότητας, κατά τα οριζόμενα στο άρθρο 364 του ν. 4412/2016. Κατά τα λοιπά, η άσκηση της προδικαστικής προσφυγής δεν κωλύει την πρόοδο της διαγωνιστικής διαδικασίας, εκτός αν ζητηθούν προσωρινά μέτρα προστασίας κατά το άρθρο 366 του ν.4412/2016.

Οι αναθέτουσες αρχές μέσω της λειτουργίας της «Επικοινωνίας» του ΕΣΗΔΗΣ:

- κοινοποιούν την προσφυγή σε κάθε ενδιαφερόμενο τρίτο σύμφωνα με τα προβλεπόμενα στην περ. α του πρώτου εδαφίου της παρ.1 του αρ. 365 του ν. 4412/2016.
- διαβιβάζουν στην Αρχή Εξέτασης Προδικαστικών Προσφυγών (ΑΕΠΠ) τα προβλεπόμενα στην περ. β του πρώτου εδαφίου της παρ. 1 του αρ. 365 του ν. 4412/2016.

Η ΑΕΠΠ αποφασίζει αιτιολογημένα επί της βεβαιότητας των προβαλλόμενων πραγματικών και νομικών ισχυρισμών της προσφυγής και των ισχυρισμών της αναθέτουσας αρχής και, σε περίπτωση παρέμβασης, των ισχυρισμών του παρεμβαίνοντος και δέχεται (εν όλω ή εν μέρει) ή απορρίπτει την προσφυγή με απόφασή της, η οποία εκδίδεται μέσα σε αποκλειστική προθεσμία είκοσι (20) ημερών από την ημέρα εξέτασης της προσφυγής .

Οι χρήστες - οικονομικοί φορείς ενημερώνονται για την αποδοχή ή την απόρριψη της προσφυγής από την ΑΕΠΠ .

Η άσκηση της ως άνω προδικαστικής προσφυγής αποτελεί προϋπόθεση για την άσκηση των ένδικων βοηθημάτων της αίτησης αναστολής και της αίτησης ακύρωσης του άρθρου 372 του ν. 4412/2016 κατά των εκτελεστών πράξεων ή παραλείψεων των αναθετουσών αρχών.

Η αίτηση αναστολής κατατίθεται στο αρμόδιο δικαστήριο μέσα σε προθεσμία δέκα (10) ημερών από την έκδοση της απόφασης επί της προδικαστικής προσφυγής. Για την άσκηση της αιτήσεως αναστολής κατατίθεται παράβολο, κατά τα ειδικότερα οριζόμενα στο άρθρο 372 παρ. 4 του ν. 4412/2016.

Η άσκηση αίτησης αναστολής κωλύει τη σύναψη της σύμβασης, εκτός εάν με την προσωρινή διαταγή ο αρμόδιος δικαστής αποφανθεί διαφορετικά .

3.5 Ματαίωση Διαδικασίας

Η αναθέτουσα αρχή ματαιώνει ή δύναται να ματαιώσει εν όλω ή εν μέρει αιτιολογημένα τη διαδικασία ανάθεσης, για τους λόγους και υπό τους όρους του άρθρου 106 του Ν. 4412/2016, μετά από γνώμη της αρμόδιας επιτροπής του διαγωνισμού. Επίσης, αν διαπιστωθούν σφάλματα ή παραλείψεις σε οποιοδήποτε στάδιο της διαδικασίας ανάθεσης, μπορεί, μετά από γνώμη του αρμόδιου οργάνου, να ακυρώσει μερικώς τη διαδικασία ή να αναμορφώσει ανάλογα το αποτέλεσμα της ή να αποφασίσει την επανάληψή της από το σημείο που εμφιλοχώρησε το σφάλμα ή η παράλειψη.

4.1 Εγγυήσεις (καλής εκτέλεσης, προκαταβολής και καλής λειτουργίας)

(α) Εγγύηση καλής εκτέλεσης: Για την υπογραφή της σύμβασης απαιτείται η παροχή εγγύησης καλής εκτέλεσης, σύμφωνα με το άρθρο 72 παρ. 1 β) του Ν. 4412/2016, αόριστης διάρκειας, το ύψος της οποίας ανέρχεται σε ποσοστό 5% επί της αξίας της σύμβασης, εκτός ΦΠΑ, και κατατίθεται πριν ή κατά την υπογραφή της σύμβασης.

Η εγγύηση καλής εκτέλεσης, προκειμένου να γίνει αποδεκτή, πρέπει να περιλαμβάνει κατ' ελάχιστον τα αναφερόμενα στην παράγραφο 2.1.5. στοιχεία της παρούσας και επιπλέον τον αριθμό και τον τίτλο της σχετικής σύμβασης και θα είναι διατυπωμένη σύμφωνα με το υπόδειγμα που περιλαμβάνεται στο **Παράρτημα V** της διακήρυξης και τα οριζόμενα στο άρθρο 72 του Ν. 4412/2016.

Η εγγύηση καλής εκτέλεσης της σύμβασης καλύπτει συνολικά και χωρίς διακρίσεις την εφαρμογή όλων των όρων της σύμβασης και κάθε απαίτηση της αναθέτουσας αρχής έναντι του αναδόχου, συμπεριλαμβανομένης τυχόν ισόποσης προς αυτόν προκαταβολής.

Σε περίπτωση τροποποίησης της σύμβασης κατά την παράγραφο 4.5, η οποία συνεπάγεται αύξηση της συμβατικής αξίας, ο ανάδοχος είναι υποχρεωμένος να καταθέσει πριν την τροποποίηση, συμπληρωματική εγγύηση το ύψος της οποίας ανέρχεται σε ποσοστό 5% επί του ποσού της αύξησης, εκτός ΦΠΑ.

Η εγγύηση καλής εκτέλεσης καταπίπτει σε περίπτωση παράβασης των όρων της σύμβασης, όπως αυτή ειδικότερα ορίζει.

(β) Εγγύηση προκαταβολής: Στην περίπτωση χορήγησης προκαταβολής, μεγαλύτερου ύψους από αυτό που καλύπτεται με την εγγύηση καλής εκτέλεσης προσκομίζεται από τον ανάδοχο εγγύηση προκαταβολής, που συμπληρώνεται σύμφωνα: (i) με το άρθρο 72 παρ. 4 του Ν. 4412/2016 και (ii) την παράγραφο 2.1.5. και το υπόδειγμα που περιλαμβάνεται στο **Παράρτημα V** της παρούσας διακήρυξης, που θα καλύπτει τη διαφορά μεταξύ του ποσού της εγγύησης καλής εκτέλεσης και του ποσού της καταβαλλομένης προκαταβολής. Η προκαταβολή και η εγγύηση προκαταβολής μπορούν να χορηγούνται τμηματικά, σύμφωνα με το άρθρο 5.1. της παρούσας (τρόπος πληρωμής).

Η εγγύηση καλής εκτέλεσης και η εγγύηση προκαταβολής επιστρέφονται μετά την οριστική ποσοτική και ποιοτική παραλαβή του αντικειμένου της σύμβασης. Εάν στο πρωτόκολλο οριστικής ποιοτικής και ποσοτικής παραλαβής αναφέρονται παρατηρήσεις ή υπάρχει εκπρόθεσμη παράδοση, η επιστροφή των ως άνω εγγυήσεων γίνεται μετά την αντιμετώπιση των παρατηρήσεων και του εκπροθέσμου.

(γ) Εγγύηση καλής λειτουργίας: Ο ανάδοχος είναι υποχρεωμένος μετά την οριστική παραλαβή των αγαθών και κατά την επιστροφή της εγγύησης καλής εκτέλεσης να καταθέσει εγγύηση καλής λειτουργίας των αγαθών που έχει προμηθεύσει, η οποία εκδίδεται σύμφωνα με το άρθρο 72 του Ν. 4412/2016, ποσού ίσου με 44.500,00 €. Ο χρόνος ισχύος της εγγύησης καλής λειτουργίας πρέπει να ισούται με την περίοδο εγγύησης, όπως αυτή ορίζεται στην παρούσα. Η εγγύηση καλής λειτουργίας επιστρέφεται στον ανάδοχο μετά τη παρέλευση της περιόδου εγγύησης και την εκκαθάριση του συνόλου των τυχόν απαιτήσεων της αναθέτουσας αρχής έναντι του αναδόχου.

Κατά τη διάρκεια της περιόδου εγγύησης σε περίπτωση δυσλειτουργίας του συνόλου ή μέρους των αγαθών, η οποία δεν έχει αποκατασταθεί από τον ανάδοχο, καταπίπτει η εγγύηση καλής λειτουργίας ή μέρος αυτής με απόφαση της αναθέτουσας αρχής κατόπιν εισήγησης της αρμόδιας επιτροπής παραλαβής.

4.2 Συμβατικό Πλαίσιο - Εφαρμοστέα Νομοθεσία

Κατά την εκτέλεση της σύμβασης εφαρμόζονται οι διατάξεις του Ν. 4412/2016, οι όροι της παρούσας διακήρυξης και συμπληρωματικά ο Αστικός Κώδικας.

Κατά την εκτέλεση της σύμβασης ο ανάδοχος τηρεί τις υποχρεώσεις στους τομείς του περιβαλλοντικού, κοινωνικοασφαλιστικού και εργατικού δικαίου, που έχουν θεσπιστεί με το δίκαιο της Ένωσης, το εθνικό δίκαιο, συλλογικές συμβάσεις ή διεθνείς διατάξεις περιβαλλοντικού, κοινωνικοασφαλιστικού και εργατικού δικαίου, οι οποίες απαριθμούνται στο Παράρτημα Χ του Προσαρτήματος Α του Ν. 4412/2016.

Η τήρηση των εν λόγω υποχρεώσεων από τον ανάδοχο ελέγχεται και βεβαιώνεται από τα όργανα που επιβλέπουν την εκτέλεση της σύμβασης και τις αρμόδιες δημόσιες αρχές και υπηρεσίες που ενεργούν εντός των ορίων της ευθύνης και της αρμοδιότητάς τους.

4.4 Τροποποίηση σύμβασης κατά τη διάρκειά της

Η σύμβαση μπορεί να τροποποιείται κατά τη διάρκειά της, εφόσον δεν αλλοιώνεται το φυσικό αντικείμενο (είδος, ποσότητα, παραδοτέα), και πραγματοποιείται με έγγραφη συμφωνία των συμβαλλόμενων μερών, χωρίς να απαιτείται νέα διαδικασία σύναψης σύμβασης, μόνο σύμφωνα με τους όρους και τις προϋποθέσεις του άρθρου 132 του Ν. 4412/2016 ύστερα από γνωμοδότηση του αρμοδίου οργάνου της αναθέτουσας αρχής, ήτοι της επιτροπής του διαγωνισμού.

4.5 Δικαίωμα μονομερούς λύσης της σύμβασης

4.5.1. Η αναθέτουσα αρχή μπορεί, με τις προϋποθέσεις που ορίζουν οι κείμενες διατάξεις, να καταγγείλει τη σύμβαση κατά τη διάρκεια της εκτέλεσής της, εφόσον:

(α) η σύμβαση έχει υποστεί ουσιώδη τροποποίηση, κατά την έννοια της παρ. 4 του άρθρου 132 του Ν. 4412/2016, που θα απαιτούσε νέα διαδικασία σύναψης σύμβασης

(β) ο ανάδοχος, κατά το χρόνο της ανάθεσης της σύμβασης, τελούσε σε μια από τις καταστάσεις που αναφέρονται στην παράγραφο 2.2.3.1 και, ως εκ τούτου, θα έπρεπε να έχει αποκλειστεί από τη διαδικασία σύναψης της σύμβασης,

(γ) η σύμβαση δεν έπρεπε να ανατεθεί στον ανάδοχο λόγω σοβαρής παραβίασης των υποχρεώσεων που υπέχει από τις Συνθήκες και την Οδηγία 2014/24/ΕΕ, η οποία έχει αναγνωρισθεί με απόφαση του Δικαστηρίου της Ένωσης στο πλαίσιο διαδικασίας δυνάμει του άρθρου 258 της ΣΛΕΕ.

5.1 Τρόπος πληρωμής

5.1.1. Η πληρωμή του αναδόχου θα πραγματοποιηθεί με ένα από τους παρακάτω τρόπους που επιλέγεται υποχρεωτικά από τον προμηθευτή στην Οικονομική προσφορά του.

(α) Χωρίς χορήγηση προκαταβολής και με τμηματική εξόφληση της συμβατικής αξίας, μετά την οριστική ποιοτική και ποσοτική παραλαβή του συνόλου του εξοπλισμού. Τμηματικές πληρωμές (εξοφλήσεις) μπορούν να γίνουν, εφόσον προσκομιστούν τα νόμιμα δικαιολογητικά που προβλέπονται από τις ισχύουσες διατάξεις κατά το χρόνο πληρωμής. Οι τμηματικές πληρωμές δεν μπορεί να υπερβαίνουν τις τρεις (3).

(β) Με τη χορήγηση έντοκης προκαταβολής μέχρι ποσοστού πενήντα τοις εκατό (50%) της συμβατικής αξίας (μη συμπεριλαμβανόμενου του Φ.Π.Α.) μετά την υπογραφή της σύμβασης, με την κατάθεση ισόποσης εγγύησης προκαταβολής, διάρκειας τουλάχιστον δύο (2) μηνών μετά την προθεσμία οριστικής παραλαβής του έργου. Σύμφωνα με τα οριζόμενα στο άρθρο 72 παρ. 1 περ. δ) του Ν. 4412/2016 η εγγύηση καλής εκτέλεσης καλύπτει και την παροχή ισόποσης προκαταβολής προς τον ανάδοχο, χωρίς να απαιτείται η κατάθεση εγγύησης προκαταβολής. Για μεγαλύτερο ύψος προκαταβολής που ενδεχομένως θα λάβει ο ανάδοχος, κατατίθεται από τον ανάδοχο εγγύηση προκαταβολής που θα καλύπτει τη διαφορά μεταξύ του ποσού της εγγύησης καλής εκτέλεσης και του ποσού της καταβαλλόμενης προκαταβολής. Η απόσβεση της προκαταβολής και η επιστροφή της εγγύησης καλής εκτέλεσης πραγματοποιούνται σύμφωνα με τις διατάξεις του Ν. 4412/2016 και τους όρους των εγγράφων της σύμβασης.

Η παραπάνω προκαταβολή θα είναι έντοκη σύμφωνα με το Ν. 2362/1995 «Περί Δημοσίου Λογιστικού Ελέγχου των Δαπανών του Κράτους και άλλες Διατάξεις», όπως εκάστοτε ισχύει. Κατά την εξόφληση θα παρακρατείται τόκος επί της εισπραχθείσας προκαταβολής και για το χρονικό διάστημα υπολογιζόμενου από την ημερομηνία λήψεως μέχρι την ημερομηνία οριστικής και ποιοτικής παραλαβής του έργου. Για τον υπολογισμό του τόκου θα λαμβάνεται υπόψη το ύψος του επιτοκίου των εντόκων γραμματίων του Δημοσίου 12μηνιαίας διάρκειας που θα ισχύει κατά την ημερομηνία λήψης της προκαταβολής προσαυξημένο κατά 0,25 ποσοστιαίες μονάδες το οποίο θα παραμένει σταθερό μέχρι την εξάντληση του ποσού της χορηγηθείσας προκαταβολής. Η προκαταβολή απαγορεύεται να χρησιμοποιηθεί για δαπάνες που δεν σχετίζονται άμεσα ή έμμεσα με το αντικείμενο της σύμβασης. Σε περίπτωση επιβολής κυρώσεων καταλογίζεται σε βάρος του αναδόχου τόκος επί της ληφθείσας προκαταβολής. Ο υπολογισμός και είσπραξη του τόκου επί της ληφθείσας προκαταβολής θα γίνει σύμφωνα με το άρθρο 207 παρ. 4-6 του Ν. 4412/2016.

Το υπόλοιπο του συμβατικού τιμήματος θα καταβληθεί σε έως τρεις (3) τμηματικές πληρωμές, αφού παρακρατηθεί ο με τον παραπάνω τρόπο υπολογισθείς τόκος.

Οι τμηματικές πληρωμές θα πραγματοποιούνται με την προσκόμιση των νόμιμων δικαιολογητικών που προβλέπονται από τις ισχύουσες διατάξεις. Σε περίπτωση που ο ανάδοχος είναι ένωση εταιρειών η καταβολή θα γίνεται σε κάθε μέλος της ένωσης κατά το ποσοστό της συμμετοχής του σε αυτήν. Την εκκίνηση της διαδικασίας τμηματικής πληρωμής θα πρέπει να αιτηθεί ο ανάδοχος με ταυτόχρονη προσκόμιση των απαραίτητων παραστατικών της προμήθειας εξοπλισμού.

5.1.2. Στο συμβατικό τίμημα περιλαμβάνονται η αμοιβή του αναδόχου και όλες ανεξαιρέτως οι δαπάνες για την εκτέλεση της παρούσας χωρίς καμία επιβάρυνση της αναθέτουσας αρχής, έστω και από επιγενόμενη αιτία, συμπεριλαμβανομένων ενδεικτικά των ασφαλιστικών εισφορών και πάσης φύσεως φορολογικών και άλλων επιβαρύνσεων υπέρ του Δημοσίου ή οποιουδήποτε τρίτου, καθώς και του κόστους συσκευασίας, φόρτωσης, μεταφοράς, αποσυσκευασίας, ελέγχου, ασφάλισης, επιτόπιας συναρμολόγησης, εγκατάστασης ή/και της θέσης σε λειτουργία του εξοπλισμού, προμήθειας ή παραγωγής εγχειριδίων και οδηγιών κλπ.

5.1.3 Σύμφωνα με τις διατάξεις του άρθρου 200 παρ. 4 του Ν. 4412/2016 τα δικαιολογητικά/παραστατικά που προβλέπονται για την πληρωμή είναι τα ακόλουθα:

- (i) Πρωτόκολλο οριστικής ποσοτικής και ποιοτικής παραλαβής ή σε περίπτωση αυτοδίκαιης παραλαβής, αποδεικτικό προσκόμισης του υλικού, σύμφωνα με το άρθρο 208 του Ν.4412/2016
- (ii) Αποδεικτικό εισαγωγής και καταγραφής του υλικού στο βιβλίο υλικού
- (iii) Τιμολόγιο του προμηθευτή εις τριπλούν που να αναφέρει την ένδειξη «Εξοφλήθηκε»
- (iv) Εξοφλητική απόδειξη του προμηθευτή, εάν το τιμολόγιο δεν φέρει την ένδειξη «Εξοφλήθηκε»
- (v) Πιστοποιητικά Φορολογικής και Ασφαλιστικής Ενημερότητας

5.1.4 Τον ανάδοχο βαρύνουν οι υπέρ τρίτων κρατήσεις, ως και κάθε άλλη επιβάρυνση, σύμφωνα με την κείμενη νομοθεσία, μη συμπεριλαμβανομένου Φ.Π.Α., ως ακολούθως:

- i) Κράτηση ύψους 0,06% για την κάλυψη των λειτουργικών αναγκών της Ενιαίας Ανεξάρτητης Αρχής Δημοσίων Συμβάσεων, η οποία υπολογίζεται επί της αξίας κάθε πληρωμής προ φόρων και κρατήσεων της αρχικής, καθώς και κάθε συμπληρωματικής σύμβασης (άρθρο 4 του Ν. 4013/2011 όπως ισχύει). Το ποσό αυτό παρακρατείται από την αναθέτουσα αρχή στο όνομα και για λογαριασμό της αρχής και κατατίθεται σε ειδικό τραπεζικό λογαριασμό.
- ii) Κράτηση ύψους 0,02% υπέρ του Δημοσίου, η οποία υπολογίζεται επί της αξίας, εκτός ΦΠΑ, της αρχικής, καθώς και κάθε συμπληρωματικής σύμβασης. Το ποσό αυτό παρακρατείται σε κάθε πληρωμή από την αναθέτουσα αρχή στο όνομα και για λογαριασμό της Γενικής Διεύθυνσης Δημοσίων Συμβάσεων και Προμηθειών σύμφωνα με την παρ. 6 του άρθρου 36 του ν. 4412/2016
- iii) Επιπροσθέτως, για την κάλυψη των λειτουργικών αναγκών της Αρχής Εξέτασης Προδικαστικών Προσφυγών (ΑΕΠΠ), επιβάλλεται κράτηση ύψους 0,06%, επί της αξίας κάθε πληρωμής προ φόρων και κρατήσεων της αρχικής, καθώς και κάθε συμπληρωματικής σύμβασης.
- iv) Με κάθε πληρωμή θα γίνεται παρακράτηση του προβλεπόμενου από τις κείμενες διατάξεις φόρου εισοδήματος αξίας 4% επί του καθαρού ποσού, τον οποίο θα αποδώσει στην αρμόδια Δ.Ο.Υ. η αναθέτουσα αρχή. Για το ποσό αυτό, η αναθέτουσα αρχή θα χορηγήσει σχετική βεβαίωση στον ανάδοχο.

Οι υπέρ τρίτων κρατήσεις υπόκεινται στο εκάστοτε ισχύον αναλογικό τέλος χαρτοσήμου 3% και στην επ' αυτού εισφορά υπέρ ΟΓΑ 20%.

Με κάθε πληρωμή θα γίνεται η προβλεπόμενη από την κείμενη νομοθεσία παρακράτηση φόρου εισοδήματος

5.2 Κήρυξη οικονομικού φορέα έκπτωτου - Κυρώσεις

5.2.1. Ο ανάδοχος κηρύσσεται υποχρεωτικά έκπτωτος από τη σύμβαση και από κάθε δικαίωμα που απορρέει από αυτήν, με απόφαση της αναθέτουσας αρχής, ύστερα από γνωμοδότηση του αρμόδιου οργάνου, εφόσον δεν φορτώσει, παραδώσει ή αντικαταστήσει τα συμβατικά υλικά ή δεν επισκευάσει ή συντηρήσει αυτά μέσα στον συμβατικό χρόνο ή στον χρόνο παράτασης που του δοθεί, σύμφωνα με όσα προβλέπονται στο άρθρο 206 του Ν. 4412/2016 και το **Παράρτημα Ι** της παρούσας.

Δεν κηρύσσεται έκπτωτος όταν:

- (α) το υλικό δεν φορτωθεί ή παραδοθεί ή αντικατασταθεί με ευθύνη του φορέα που εκτελεί τη σύμβαση.
- (β) συντρέχουν λόγοι ανωτέρας βίας

Στον οικονομικό φορέα που κηρύσσεται έκπτωτος από την σύμβαση, επιβάλλονται, με απόφαση του αποφαινόμενου οργάνου, ύστερα από γνωμοδότηση του αρμοδίου οργάνου, το οποίο υποχρεωτικά καλεί τον ανάδοχο προς παροχή εξηγήσεων, αθροιστικά, οι παρακάτω κυρώσεις:

(α) ολική κατάπτωση της εγγύησης καλής εκτέλεσης της σύμβασης,

(β) είσπραξη εντόκως της προκαταβολής που χορηγήθηκε στον έκπτωτο από τη σύμβαση ανάδοχο είτε από ποσόν που δικαιούται να λάβει είτε με κατάθεση του ποσού από τον ίδιο είτε με κατάπτωση της εγγύησης προκαταβολής. Ο υπολογισμός των τόκων γίνεται από την ημερομηνία λήψης της προκαταβολής από τον ανάδοχο μέχρι την ημερομηνία έκδοσης της απόφασης κήρυξης του ως έκπτωτου, με το ισχύον κάθε φορά ανώτατο όριο επιτοκίου για τόκο από δικαιοπραξία, από την ημερομηνία δε αυτή και μέχρι της επιστροφής της, με το ισχύον κάθε φορά επιτόκιο για τόκο υπερημερίας.

Επιπλέον μπορεί να επιβληθεί ο προβλεπόμενος από το άρθρο 74 του Ν. 4412/2016 αποκλεισμός του αναδόχου από τη συμμετοχή του σε διαδικασίες δημοσίων συμβάσεων.

5.2.2. Αν το υλικό φορτωθεί - παραδοθεί ή αντικατασταθεί μετά τη λήξη του συμβατικού χρόνου και μέχρι λήξης του χρόνου της παράτασης που χορηγήθηκε, σύμφωνα με το άρθρο 206 του Ν.4412/2016, επιβάλλεται πρόστιμο 5% επί της συμβατικής αξίας της ποσότητας που παραδόθηκε εκπρόθεσμα.

Το παραπάνω πρόστιμο υπολογίζεται επί της συμβατικής αξίας των εκπρόθεσμα παραδοθέντων υλικών, χωρίς ΦΠΑ. Εάν τα υλικά που παραδόθηκαν εκπρόθεσμα επηρεάζουν τη χρησιμοποίηση των υλικών που παραδόθηκαν εμπρόθεσμα, το πρόστιμο υπολογίζεται επί της συμβατικής αξίας της συνολικής ποσότητας αυτών.

Κατά τον υπολογισμό του χρονικού διαστήματος της καθυστέρησης για φόρτωση-παράδοση ή αντικατάσταση των υλικών, με απόφαση του αποφαινόμενου οργάνου, ύστερα από γνωμοδότηση του αρμοδίου οργάνου, δεν λαμβάνεται υπόψη ο χρόνος που παρήλθε πέραν του εύλογου, κατά τα διάφορα στάδια των διαδικασιών, για το οποίο δεν ευθύνεται ο ανάδοχος και παρατείνεται, αντίστοιχα, ο χρόνος φόρτωσης - παράδοσης.

Εφόσον ο ανάδοχος έχει λάβει προκαταβολή, εκτός από το προβλεπόμενο κατά τα ανωτέρω πρόστιμο, καταλογίζεται σε βάρος του και τόκος επί του ποσού της προκαταβολής, που υπολογίζεται από την επόμενη της λήξης του συμβατικού χρόνου, μέχρι την προσκόμιση του συμβατικού υλικού, με το ισχύον κάθε φορά ανώτατο όριο του ποσοστού του τόκου υπερημερίας.

Η είσπραξη του προστίμου και των τόκων επί της προκαταβολής γίνεται με παρακράτηση από το ποσό πληρωμής του αναδόχου ή, σε περίπτωση ανεπάρκειας ή έλλειψης αυτού, με ισόποση κατάπτωση της εγγύησης καλής εκτέλεσης και προκαταβολής αντίστοιχα, εφόσον ο ανάδοχος δεν καταθέσει το απαιτούμενο ποσό.

Σε περίπτωση ένωσης οικονομικών φορέων, το πρόστιμο και οι τόκοι επιβάλλονται αναλόγως σε όλα τα μέλη της ένωσης.

5.3 Διοικητικές προσφυγές κατά τη διαδικασία εκτέλεσης των συμβάσεων

Ο ανάδοχος μπορεί κατά των αποφάσεων που επιβάλλουν σε βάρος του κυρώσεις, δυνάμει των όρων του άρθρου 5.2 (Κήρυξη οικονομικού φορέα έκπτωτος - Κυρώσεις) μέσα σε ανατρεπτική προθεσμία τριάντα (30) ημερών από την ημερομηνία που έλαβε γνώση της σχετικής απόφασης να υποβάλει προσφυγή για λόγους νομιμότητας και ουσίας ενώπιον του φορέα που εκτελεί τη σύμβαση. Επί της προσφυγής, αποφασίζει το αρμόδιο αποφαινόμενο όργανο, ύστερα από γνωμοδότηση του αρμόδιου συλλογικού οργάνου.

Η εν λόγω απόφαση δεν επιδέχεται προσβολή με άλλη οποιασδήποτε φύσεως διοικητική προσφυγή.

6.1 Χρόνος παράδοσης υλικών

6.1.1. Ο ανάδοχος υποχρεούται για την παράδοση των υλικών εντός οκτώ (8) μηνών από την υπογραφή της σύμβασης.

Ο συμβατικός χρόνος παράδοσης των υλικών μπορεί να παρατείνεται, πριν από τη λήξη του αρχικού συμβατικού χρόνου παράδοσης, υπό τις προϋποθέσεις του άρθρου 206 του ν. 4412/2016. Στην περίπτωση που το αίτημα υποβάλλεται από τον ανάδοχο και η παράταση χορηγείται χωρίς να συντρέχουν λόγοι ανωτέρας βίας ή άλλοι ιδιαιτέρως σοβαροί λόγοι που καθιστούν αντικειμενικώς αδύνατη την εμπρόθεσμη παράδοση των συμβατικών ειδών επιβάλλονται οι κυρώσεις του άρθρου 207 του ν. 4412/2016.

6.1.2. Εάν λήξει ο συμβατικός χρόνος παράδοσης, χωρίς να υποβληθεί εγκαίρως αίτημα παράτασης ή, εάν λήξει ο παραταθείς, κατά τα ανωτέρω, χρόνος, χωρίς να παραδοθεί το υλικό, ο ανάδοχος κηρύσσεται έκπτωτος.

6.1.3. Ο ανάδοχος υποχρεούται να ειδοποιεί την υπηρεσία, για την ημερομηνία που προτίθεται να παραδώσει το υλικό, τουλάχιστον πέντε (5) εργάσιμες ημέρες νωρίτερα.

Μετά από κάθε προσκόμιση υλικού, ο ανάδοχος υποχρεούται να υποβάλει στην υπηρεσία αποδεικτικό εισαγωγής ή σχετικό αντίγραφο σελίδας βιβλίου υλικού των Γ.Α.Κ Ηπείρου, θεωρημένο από τον Διευθυντή των Γ.Α.Κ. Ηπείρου, στο οποίο αναφέρεται η ημερομηνία προσκόμισης, το υλικό, η ποσότητα και ο αριθμός της σύμβασης σε εκτέλεση της οποίας προσκομίστηκε.

6.2 Παραλαβή υλικών - Χρόνος και τρόπος παραλαβής υλικών

6.2.1. Η παρακολούθηση της εκτέλεσης της Σύμβασης και η παραλαβή του Έργου θα γίνει, σύμφωνα με τα όσα ορίζονται στις οικείες διατάξεις, από τα αρμόδια συλλογικά όργανα, τα οποία είναι τα ακόλουθα:

Επιτροπή Παραλαβής σε τοπικό επίπεδο (Ε.Π.Σ.Μ.)

Κεντρική Επιτροπή Παρακολούθησης και Παραλαβής του Έργου (Ε.Π.Π.Ε.)

Η παραλαβή των υπό προμήθεια ειδών θα γίνει σε ένα στάδιο, αυτό της οριστικής ποσοτικής και ποιοτικής παραλαβής.

Για τις ανάγκες της παραλαβής των ειδών θα συσταθούν Επιτροπές Παραλαβής για κάθε σχολική μονάδα (Ε.Π.Σ.Μ.). Η οριστική ποσοτική και ποιοτική παραλαβή σε κάθε σχολική μονάδα περιλαμβάνει την παράδοση του συνόλου των προμηθευόμενων ειδών, την καταμέτρηση και την παραλαβή τους από την αρμόδια Ε.Π.Σ.Μ.. Για την ολοκλήρωση του σταδίου της οριστικής ποσοτικής και ποιοτικής παραλαβής, θα πρέπει επίσης να έχει ολοκληρωθεί η εγκατάσταση όλων των ειδών, να έχει τεθεί όλος ο εξοπλισμός σε λειτουργία και να έχει επιδειχθεί στην αρμόδια Ε.Π.Σ.Μ. η καλή και αξιόπιστη λειτουργία του. Η παράδοση, εγκατάσταση και επίδειξη της καλής λειτουργίας του εξοπλισμού θα γίνεται με ευθύνη του Αναδόχου παρουσία των αρμόδιων Ε.Π.Σ.Μ. του έργου.

Η Αναθέτουσα Αρχή διατηρεί το δικαίωμα να πραγματοποιήσει επιτόπιες επιθεωρήσεις (audits) προκειμένου να διαπιστώσει την καλή λειτουργία των ειδών που παραδόθηκαν. Σε περίπτωση που από τις επιθεωρήσεις προκύψουν ελαττώματα ή έλλειψη συνομολογημένων ιδιοτήτων στα είδη της προμήθειας, τότε ο Ανάδοχος οφείλει να τα αποκαταστήσει άμεσα χωρίς καμία επιβάρυνση της Αναθέτουσας Αρχής.

Ο Ανάδοχος είναι υποχρεωμένος να ειδοποιήσει την αντίστοιχη Ε.Π.Σ.Μ., τουλάχιστον πέντε (5) εργάσιμες ημέρες πριν από την πραγματοποίηση της επίδειξης της καλής λειτουργίας του εξοπλισμού, προκειμένου να πραγματοποιηθεί η οριστική παραλαβή του, σύμφωνα με τα παραπάνω.

Η Ε.Π.Σ.Μ. μεριμνά για τη διασφάλιση της πραγματοποίησης της επίδειξης λειτουργίας των υπό προμήθεια ειδών στον προτεινόμενο από τον Ανάδοχο χρόνο, μετά από συνεννόηση μαζί του.

Ο Ανάδοχος διατηρεί την κυριότητα των παραδιδόμενων αγαθών της προμήθειας μέχρι την οριστική ποσοτική και ποιοτική παραλαβή τους (ημερομηνία υπογραφής του σχετικού πρωτοκόλλου οριστικής ποιοτικής και ποσοτικής παραλαβής από την αρμόδια επιτροπή Ε.Π.Σ.Μ.), οπότε μεταβιβάζει την κυριότητα στην Αναθέτουσα Αρχή.

Ο Ανάδοχος συγκεντρώνει όλα τα απαραίτητα έγγραφα για την οριστική παραλαβή του εξοπλισμού (πρωτόκολλο παραλαβής, Δελτία Αποστολής κ.λπ.) και τα παραδίδει στην Αναθέτουσα Αρχή εις διπλούν (ένα με πρωτότυπες υπογραφές και ένα αντίγραφο). Η Ε.Π.Π.Ε. προβαίνει στους απαραίτητους ελέγχους των ανωτέρω πρωτοτύπων εγγράφων, πριν βεβαιώσει την οριστική παραλαβή του σχετικού εξοπλισμού, σύμφωνα με τα προβλεπόμενα, πριν από την ολοκλήρωση της διαδικασίας κάθε τμηματικής πληρωμής από την Αναθέτουσα Αρχή.

Ο τελικός έλεγχος του συνόλου των απαραίτητων εγγράφων για την οριστική παραλαβή του συνολικού έργου γίνεται από την Ε.Π.Π.Ε., η οποία και εισηγείται την Οριστική Παραλαβή του συνολικού έργου.

Το κόστος της διενέργειας των ελέγχων βαρύνει τον ανάδοχο.

Η κάθε επιτροπή παραλαβής Ε.Π.Σ.Μ., μετά τους προβλεπόμενους ελέγχους συντάσσει πρωτόκολλα (μακροσκοπικό – οριστικό - παραλαβής του υλικού με παρατηρήσεις –απόρριψης των υλικών) σύμφωνα με την παρ.3 του άρθρου 208 του ν. 4412/16.

Τα πρωτόκολλα που συντάσσονται από τις επιτροπές (πρωτοβάθμιες – δευτεροβάθμιες) κοινοποιούνται υποχρεωτικά και στους αναδόχους.

Υλικά που απορρίφθηκαν ή κρίθηκαν παραληπτέα με έκπτωση επί της συμβατικής τιμής, με βάση τους ελέγχους που πραγματοποίησε η πρωτοβάθμια επιτροπή παραλαβής, μπορούν να παραπέμπονται για επανεξέταση σε δευτεροβάθμια επιτροπή παραλαβής ύστερα από αίτημα του αναδόχου ή αυτεπάγγελτα σύμφωνα με την παρ. 5 του άρθρου 208 του ν.4412/16. Τα έξοδα βαρύνουν σε κάθε περίπτωση τον ανάδοχο.

Επίσης, εάν ο τελευταίος διαφωνεί με τα αποτελέσματα των εργαστηριακών εξετάσεων που διενεργήθηκαν από πρωτοβάθμιες ή δευτεροβάθμιες επιτροπές παραλαβής μπορεί να ζητήσει εγγράφως εξέταση κατ'έφεση των οικείων αντιδειγμάτων, μέσα σε ανατρεπτική προθεσμία είκοσι (20) ημερών από την γνωστοποίηση σε αυτόν των αποτελεσμάτων της αρχικής εξέτασης, με τον τρόπο που περιγράφεται στην παρ. 8 του άρθρου 208 του Ν.4412/16.

Το αποτέλεσμα της κατ'έφεση εξέτασης είναι υποχρεωτικό και τελεσίδικο και για τα δύο μέρη.

Ο ανάδοχος δεν μπορεί να ζητήσει παραπομπή σε δευτεροβάθμια επιτροπή παραλαβής μετά τα αποτελέσματα της κατ'έφεση εξέτασης.

6.2.2. Η παραλαβή των υλικών και η έκδοση των σχετικών πρωτοκόλλων παραλαβής από τις Ε.Π.Σ.Μ. θα πραγματοποιηθεί εντός είκοσι (20) ημερολογιακών ημερών από την άφιξη του συνόλου των ειδών του εξοπλισμού στον τόπο προορισμού τους.

Αν η παραλαβή των υλικών και η σύνταξη του σχετικού πρωτοκόλλου δεν πραγματοποιηθεί από την επιτροπή παραλαβής (Ε.Π.Σ.Μ.) μέσα στον οριζόμενο από τη σύμβαση χρόνο, θεωρείται ότι η παραλαβή συντελέστηκε αυτοδίκαια, με κάθε επιφύλαξη των δικαιωμάτων του Δημοσίου και εκδίδεται προς τούτο σχετική απόφαση του αρμοδίου αποφαινομένου οργάνου, με βάση μόνο το θεωρημένο από την υπηρεσία που παραλαμβάνει τα υλικά αποδεικτικό προσκόμισης τούτων, σύμφωνα δε με την απόφαση αυτή η αποθήκη του φορέα εκδίδει δελτίο εισαγωγής του υλικού και εγγραφής του στα βιβλία της, προκειμένου να πραγματοποιηθεί η πληρωμή του αναδόχου.

Ανεξάρτητα από την, κατά τα ανωτέρω, αυτοδίκαιη παραλαβή και την πληρωμή του αναδόχου, πραγματοποιούνται οι προβλεπόμενοι από την σύμβαση έλεγχοι από επιτροπή που συγκροτείται με απόφαση του αρμοδίου αποφαινομένου οργάνου, στην οποία δεν μπορεί να συμμετέχουν ο

πρόεδρος και τα μέλη της επιτροπής που δεν πραγματοποιήσει την παραλαβή στον προβλεπόμενο από την σύμβαση χρόνο. Η παραπάνω επιτροπή παραλαβής προβαίνει σε όλες τις διαδικασίες παραλαβής που προβλέπονται από την ως άνω παράγραφο 1 και το άρθρο 208 του ν. 4412/2016 και συντάσσει τα σχετικά πρωτόκολλα. Οι εγγυητικές επιστολές προκαταβολής και καλής εκτέλεσης δεν επιστρέφονται πριν από την ολοκλήρωση όλων των προβλεπομένων από τη σύμβαση ελέγχων και τη σύνταξη των σχετικών πρωτοκόλλων

6.2.3. Στο πλαίσιο του έργου και για την αποτελεσματικότερη διοικητική υποστήριξή του, θα διατεθεί από την Αναθέτουσα Αρχή πρόσβαση σε Πληροφοριακό Σύστημα για την παρακολούθηση και διαχείριση προμηθειών. Αρμόδια για τη διαχείριση του Πληροφοριακού Συστήματος είναι η Αναθέτουσα Αρχή. Αναφορικά με το Πληροφοριακό Σύστημα Διοικητικής Υποστήριξης του έργου, βασικές ενέργειες και υποχρεώσεις του Αναδόχου είναι οι εξής:

- Καταχώρηση στοιχείων προγραμματισμού για τις παραδόσεις του εξοπλισμού (π.χ. ημερομηνίες παράδοσης, εξοπλισμός που πρόκειται να παραδοθεί).
- Αποστέλλεται αναλυτική καταχώρηση των στοιχείων του εξοπλισμού. Με την έκδοση κάθε Δελτίου Αποστολής καταγράφονται στο σύστημα για κάθε αντικείμενο ο Σειριακός Αριθμός (SN) του και τα στοιχεία του Δελτίου Αποστολής στο οποίο συμπεριλαμβάνεται. Ουσιαστικά, η ενέργεια αυτή περιλαμβάνει την ακριβή καταχώρηση όλων των στοιχείων που απαιτούνται για την παραλαβή του έργου, δεδομένου ότι το Πληροφοριακό Σύστημα θα αντλήσει όλες τις απαραίτητες πληροφορίες από τα καταχωρηθέντα αυτά στοιχεία, προκειμένου να παράγει αυτόματα τα απαιτούμενα Πρωτόκολλα Οριστικής Παραλαβής, με βάση τα οποία η αρμόδια Επιτροπή Παραλαβής θα ελέγξει τον εξοπλισμό που θα παραδοθεί και στην συνέχεια θα υπογράψει.
- Καταχώρηση στοιχείων εγκατάστασης και επίδειξης εξοπλισμού (π.χ. προγραμματιζόμενες ημερομηνίες κλπ.)
- Σε περίπτωση δυσλειτουργίας συγκεκριμένου εξοπλισμού η Διεύθυνση των ΓΑΚ υποβάλλει μέσω του συστήματος αίτημα αποκατάστασης κατά την διάρκεια της εγγύησης Καλής Λειτουργίας. Ο Ανάδοχος οφείλει να αποκριθεί και μέσω του συστήματος να τεκμηριώσει ότι δεν απαιτείται επιδιόρθωση/ αντικατάσταση είτε να προχωρήσει στην επιδιόρθωση/ αντικατάσταση, (καταχωρώντας το SN του νέου εξοπλισμού σε περίπτωση αντικατάστασης).

Αναλυτικές οδηγίες χρήσης του Πληροφοριακού Συστήματος θα δοθούν στον Ανάδοχο από την Αναθέτουσα Αρχή, αμέσως μετά την υπογραφή της Σύμβασης.

Η χρήση του ως άνω Πληροφοριακού Συστήματος από τον Ανάδοχο είναι **υποχρεωτική** και αποτελεί στοιχείο **καλής εκτέλεσης** του έργου. **Σε περίπτωση που δεν τηρηθεί η ως άνω υποχρέωση, θα καταπέσει η εγγύηση καλής εκτέλεσης υπέρ του δημοσίου.**

6.3 Απόρριψη συμβατικών υλικών – Αντικατάσταση

6.3.1. Σε περίπτωση οριστικής απόρριψης ολόκληρης ή μέρους της συμβατικής ποσότητας των υλικών, με απόφαση του αποφαινομένου οργάνου ύστερα από γνωμοδότηση του αρμόδιου οργάνου, μπορεί να εγκρίνεται αντικατάστασή της με άλλη, που να είναι σύμφωνη με τους όρους της σύμβασης, μέσα σε τακτή προθεσμία που ορίζεται από την απόφαση αυτή.

6.3.2. Αν η αντικατάσταση γίνεται μετά τη λήξη του συμβατικού χρόνου, η προθεσμία που ορίζεται για την αντικατάσταση δεν μπορεί να είναι μεγαλύτερη του 1/2 του συνολικού συμβατικού χρόνου, ο δε ανάδοχος θεωρείται ως εκπρόθεσμος και υπόκειται σε κυρώσεις λόγω εκπρόθεσμης παράδοσης. Αν ο ανάδοχος δεν αντικαταστήσει τα υλικά που απορρίφθηκαν μέσα στην προθεσμία που του τάχθηκε και εφόσον έχει λήξει ο συμβατικός χρόνος, κηρύσσεται έκπτωτος και υπόκειται στις προβλεπόμενες κυρώσεις.

6.3.3. Η επιστροφή των υλικών που απορρίφθηκαν γίνεται σύμφωνα με τα προβλεπόμενα στις παρ. 2 και 3 του άρθρου 213 του ν. 4412/2016.

Όλοι οι υποψήφιοι οικονομικοί φορείς υποχρεούνται να προσκομίσουν, μετά από σχετική πρόσκληση της επιτροπής διαγωνισμού, ένα (1) πλήρες δείγμα από τα είδη προμήθειας του διαγωνισμού στο τμήμα στο οποίο συμμετέχουν, ώστε να επιβεβαιωθεί από την επιτροπή του διαγωνισμού ότι ικανοποιούνται/πληρούνται οι ελάχιστοι όροι/απαιτήσεις που έχουν τεθεί με τις αντίστοιχες Τεχνικές Προδιαγραφές του **Παραρτήματος III**. Η προσκόμιση του πλήρους δείγματος από τους υποψήφιους θα πραγματοποιηθεί, επί ποινή αποκλεισμού, εντός τριών (3) εργάσιμων ημερών από την πρόσκληση, στον τόπο που αναφέρεται στη παράγραφο 1.5 της παρούσας.

Τα δείγματα αποτελούν αναπόσπαστο μέρος της τεχνικής προσφοράς των προσφερόντων και απαιτούνται επί ποινή αποκλεισμού.

Το πλήρες δείγμα των υποψηφίων θα περιέχει τα είδη τα οποία ζητούνται στο ΠΑΡΑΡΤΗΜΑ III.

6.5 Εγγυημένη λειτουργία προμήθειας.

Ο ανάδοχος εγγυάται προς την αναθέτουσα αρχή ότι η προμήθεια των ειδών εξοπλισμού θα εκτελεσθεί σύμφωνα με τους όρους και προϋποθέσεις της παρούσας, τους τεχνικούς κανόνες και τα διεθνώς αναγνωρισμένα πρότυπα που ισχύουν στην υλοποίηση παρόμοιων προμηθειών, τα αγαθά θα έχουν όλες τις ιδιότητες και χαρακτηριστικά που προβλέπονται στην παρούσα, θα είναι απαλλαγμένα από οποιαδήποτε ελαττώματα και ότι θα ανταποκρίνονται στις προδιαγραφές, λειτουργίες, αποτελέσματα και ιδιότητες όπως αυτές προδιαγράφονται στη διακήρυξη και στην προσφορά που κατέθεσε.

Ο ανάδοχος εγγυάται προς την αναθέτουσα αρχή ότι η προμήθεια και τα τυχόν επί μέρους στοιχεία της θα είναι κατά την παράδοσή τους καινούργια και αμεταχείριστα.

Ο ανάδοχος εγγυάται την καλή και προσήκουσα λειτουργία των αγαθών της προμήθειας για συνήθη χρήση και την δωρεάν αποκατάσταση βλαβών για χρονικό διάστημα τουλάχιστον τριών (3) ετών από την ημερομηνία οριστικής παραλαβή του συνόλου του Έργου, το οποίο καλείται **περίοδος εγγύησης**. Επίσης αναλαμβάνει δωρεάν την ευθύνη συντήρησης και παροχής ανταλλακτικών για την περίοδο της εγγύησης. Οι υπηρεσίες τεχνικής υποστήριξης αναφέρονται αναλυτικά στο **Παράρτημα I** του τεύχους της διακήρυξης.

Αν κατά τη διάρκεια της περιόδου εγγύησης προκύψουν ελαττώματα ή έλλειψη συνομολογημένων ιδιοτήτων στα αγαθά της προμήθειας τεκμαίρεται ότι αυτά υπήρχαν κατά το χρόνο της παράδοσης και ο ανάδοχος υποχρεούται χωρίς επιβάρυνση της αναθέτουσας αρχής να αντικαταστήσει ή να διορθώσει τα αγαθά, εφόσον τούτο ζητηθεί από την αναθέτουσα αρχή, η οποία πάντως διατηρεί όλα τα εκ του νόμου δικαιώματά της.

Κατά την περίοδο της εγγυημένης λειτουργίας, ο ανάδοχος ευθύνεται για την καλή λειτουργία του αντικειμένου της προμήθειας. Επίσης, οφείλει κατά το χρόνο της εγγυημένης λειτουργίας να προβαίνει στην προβλεπόμενη συντήρηση και να αποκαταστήσει οποιαδήποτε βλάβη με τρόπο και σε χρόνο που περιγράφεται στις τεχνικές προδιαγραφές και στα λοιπά τεύχη της σύμβασης.

Για την παρακολούθηση της εκπλήρωσης των συμβατικών υποχρεώσεων του αναδόχου η επιτροπή παρακολούθησης και παραλαβής, προβαίνει στον απαιτούμενο έλεγχο της συμμόρφωσης του αναδόχου στα προβλεπόμενα στην σύμβαση για την εγγυημένη λειτουργία καθ' όλον τον χρόνο ισχύος της τηρώντας σχετικά πρακτικά. Σε περίπτωση μη συμμόρφωσης του αναδόχου προς τις συμβατικές του υποχρεώσεις, επιτροπή εισηγείται στο αποφαινόμενο όργανο της σύμβασης την έκπτωση του αναδόχου.

Μέσα σε ένα (1) μήνα από την λήξη του προβλεπόμενου χρόνου της εγγυημένης λειτουργίας η επιτροπή παρακολούθησης και παραλαβής συντάσσει σχετικό πρωτόκολλο παραλαβής της εγγυημένης λειτουργίας, στο οποίο αποφαίνεται για την συμμόρφωση του αναδόχου στις απαιτήσεις

18DIAB000003248 2018-06-20

της σύμβασης. Σε περίπτωση μη συμμόρφωσης, ολικής ή μερικής, του αναδόχου, το συλλογικό όργανο μπορεί να προτείνει την ολική ή μερική κατάπτωση της εγγυήσεως καλής λειτουργίας που προβλέπεται στο άρθρο 4.1.2 της παρούσας. Το πρωτόκολλο εγκρίνεται από το αρμόδιο αποφαινόμενο όργανο.

Ο ΓΕΝΙΚΟΣ ΓΡΑΜΜΑΤΕΑΣ

ΓΕΩΡΓΙΟΣ ΑΓΓΕΛΟΠΟΥΛΟΣ

Κοινοποίηση :

Εσωτερική Διανομή:

Γραφείο Γενικού Γραμματέα

Δ.Τ.Υ./Τμήμα Μελέτης και Προμήθειας Εξοπλισμού

ΠΑΡΑΡΤΗΜΑΤΑ
ΠΑΡΑΡΤΗΜΑ Ι: ΑΝΑΛΥΤΙΚΗ ΠΕΡΙΓΡΑΦΗ ΦΥΣΙΚΟΥ ΑΝΤΙΚΕΙΜΕΝΟΥ**ΜΕΡΟΣ Α΄: ΠΕΡΙΓΡΑΦΗ ΦΥΣΙΚΟΥ ΑΝΤΙΚΕΙΜΕΝΟΥ ΤΗΣ ΣΥΜΒΑΣΗΣ****1. Αντικείμενο της προμήθειας**

Το έργο αφορά στην προμήθεια μεταφορά και εγκατάσταση των μουσειακών κατασκευών και πολυμεσικών εφαρμογών που περιγράφονται στην Μουσειογραφική μελέτη για την λειτουργία έκθεσης του «ΙΣΤΟΡΙΚΟΥ ΑΡΧΕΙΟΥ – ΜΟΥΣΕΙΟΥ ΗΠΕΙΡΟΥ» (ΠΡΟΜΗΘΕΙΑ, ΜΕΤΑΦΟΡΑ ΚΑΙ ΕΓΚΑΤΑΣΤΑΣΗ ΠΡΟΘΗΚΩΝ, ΒΑΘΡΩΝ, ΚΑΤΑΣΚΕΥΩΝ ΕΠΟΠΤΙΚΟΥ ΥΛΙΚΟΥ, ΕΙΔΙΚΩΝ ΚΑΤΑΣΚΕΥΩΝ, ΚΑΤΑΣΚΕΥΩΝ ΔΙΑΜΟΡΦΩΣΗΣ ΚΑΙ ΚΑΤΑΣΚΕΥΩΝ ΜΕ ΟΘΟΝΕΣ ΑΦΗΣ ΓΙΑ ΤΗΝ ΕΚΘΕΣΗ ΤΟΥ ΙΣΤΟΡΙΚΟ ΑΡΧΕΙΟΥ – ΜΟΥΣΕΙΟΥ ΗΠΕΙΡΟΥ).

Η έκθεση θα διαμορφωθεί στο ισόγειο του κτηρίου «ΣΟΥΦΑΡΙ ΣΕΡΑΙ» που βρίσκεται εντός του κάστρου των Ιωαννίνων το οποίο έχει παραχωρηθεί για την στέγαση του ΓΑΚ – Ιστορικό Αρχείο Ηπείρου.

Οι Μουσειακές κατασκευές περιλαμβάνουν: προθήκες επιδαπέδιες και επιτραπέζιες, βάθρα, επιφάνειες εφαρμογής εποπτικού και πληροφοριακού υλικού, ειδικές κατασκευές και οθόνες αφής στις οποίες αναπτύσσονται πολυμεσικές εφαρμογές, κατασκευές διαμόρφωσης στον εκθεσιακό χώρο και τον χώρο του φουαγιέ από γυψοσανίδες και MDF.

Στο έργο περιλαμβάνονται και οι πολυμεσικές εφαρμογές εικόνας και ήχου που θα αναπτυχθούν για την παρουσίαση των εκθεμάτων.

Ειδικότερα, με την υλοποίηση του παρόντος έργου θα πραγματοποιηθεί η προμήθεια των ειδών και των ποσοτήτων που αναγράφονται στον ακόλουθο Πίνακα, με ελάχιστες απαιτούμενες τεχνικές προδιαγραφές που αποτυπώνονται στο **Παράρτημα III**.

Ο ανάδοχος υποχρεούται να παραδώσει τα είδη της προμήθειας μέσα σε περίοδο **έξι (6) μηνών** από την υπογραφή της σύμβασης, σύμφωνα με τα οριζόμενα στο **Παράρτημα IV** της παρούσας.

Ο συμβατικός χρόνος παράδοσης των υλικών μπορεί να παρατείνεται, πριν από τη λήξη του αρχικού συμβατικού χρόνου παράδοσης, υπό τις προϋποθέσεις του άρθρου 206 του Ν. 4412/2016. Στην περίπτωση που το αίτημα υποβάλλεται από τον ανάδοχο και η παράταση χορηγείται χωρίς να συντρέχουν λόγοι ανωτέρας βίας ή άλλοι ιδιαιτέρως σοβαροί λόγοι που καθιστούν αντικειμενικώς αδύνατη την εμπρόθεσμη παράδοση των συμβατικών ειδών επιβάλλονται οι κυρώσεις του άρθρου 207 του Ν. 4412/2016.

Εάν λήξει ο συμβατικός χρόνος παράδοσης, χωρίς να υποβληθεί εγκαίρως αίτημα παράτασης ή, εάν λήξει ο παραταθείς, κατά τα ανωτέρω, χρόνος, χωρίς να παραδοθεί το υλικό, ο ανάδοχος κηρύσσεται έκπτωτος.

ΠΙΝΑΚΑΣ ΕΙΔΩΝ ΠΡΟΣ ΠΡΟΜΗΘΕΙΑ ΚΑΙ ΑΝΤΙΣΤΟΙΧΕΣ ΠΟΣΟΤΗΤΕΣ

A/A	ΕΙΔΗ ΠΡΟΣ ΠΡΟΜΗΘΕΙΑ	ΠΟΣΟΤΗΤΑ
1	Επιδαπέδιες Μουσειακές Προθήκες Έκθεσης αρχαιακού χαρτώου υλικού (Τύπου Α)	12
2	Επιδαπέδιες Μουσειακές Προθήκες Έκθεσης αρχαιακού χαρτώου υλικού (Τύπου Β)	4
3	Βάθρα	10

4	Ειδικές κυλινδρικές κατασκευές	4
5	Κατασκευές εποπτικού υλικού	20
6	Κατασκευές διαμόρφωσης	2
7	Κατασκευές πολυμεσικών εφαρμογών με οθόνες αφής	5

2. Υπηρεσίες εγκατάστασης και επίδειξης καλής λειτουργίας

Κατά τη διάρκεια υλοποίησης του έργου, ο ανάδοχος θα αναλάβει την υποχρέωση να ορίσει εξειδικευμένο στέλεχος ή στελέχη, το/τα οποίο/α σε συνεργασία με την αναθέτουσα αρχή όπου θα εγκαταστήσει το σύνολο του ζητούμενου εξοπλισμού (σε σημεία που θα του υποδείξει ο διευθυντής, με διαθέσιμη παροχή ρεύματος και δικτύωσης όπου χρειάζεται), εκτελώντας οποιαδήποτε εργασία απαιτείται (συναρμολόγηση, σύνδεση σε ρεύμα και δίκτυο, κ.λπ.), παραδίδοντας τα είδη του εξοπλισμού σε πλήρη λειτουργία. Στη συνέχεια θα επιδείξει τη λειτουργία των ειδών του εξοπλισμού στα μέλη της επιτροπής παραλαβής.

3. Εγγύηση και υποστήριξη καλής λειτουργίας του εξοπλισμού και των εγκαταστάσεων

Ο ανάδοχος οφείλει να εγγυηθεί την καλή λειτουργία των ειδών που παραδίδει, όπως αναφέρεται στις ζητούμενες τεχνικές προδιαγραφές του ΠΑΡΑΡΤΗΜΑΤΟΣ ΙΙΙ.

4. Διαδικασία παραλαβής Έργου και παράδοσης των ειδών εξοπλισμού

Η παρακολούθηση της εκτέλεσης της σύμβασης και η παραλαβή του Έργου θα γίνει, σύμφωνα με τα όσα ορίζονται στις οικείες διατάξεις, από τα αρμόδια συλλογικά όργανα.

Η παραλαβή των υπό προμήθεια ειδών θα γίνει σε ένα στάδιο, αυτό της οριστικής ποσοτικής και ποιοτικής παραλαβής.

Για τις ανάγκες της παραλαβής των ειδών θα συσταθούν επιτροπές παραλαβής. Η οριστική ποσοτική και ποιοτική παραλαβή περιλαμβάνει την παράδοση του συνόλου των προμηθευόμενων ειδών, την καταμέτρηση και την παραλαβή τους από την αρμόδια επιτροπή παραλαβής. Για την ολοκλήρωση του σταδίου της οριστικής ποσοτικής και ποιοτικής παραλαβής, θα πρέπει επίσης να έχει ολοκληρωθεί η εγκατάσταση όλων των ειδών, να έχει τεθεί όλος ο εξοπλισμός σε λειτουργία και να έχει επιδειχθεί στην επιτροπή παραλαβής η καλή και αξιόπιστη λειτουργία του. Η παράδοση, εγκατάσταση και επίδειξη της καλής λειτουργίας του εξοπλισμού θα γίνεται με ευθύνη του αναδόχου παρουσία των επιτροπών παραλαβής του έργου.

Η αναθέτουσα αρχή διατηρεί το δικαίωμα να πραγματοποιήσει επιτόπιες επιθεωρήσεις (audits) προκειμένου να διαπιστώσει την καλή λειτουργία των ειδών που παραδόθηκαν. Σε περίπτωση που από τις επιθεωρήσεις προκύψουν ελαττώματα ή έλλειψη συνομολογημένων ιδιοτήτων στα είδη της προμήθειας, τότε ο ανάδοχος οφείλει να τα αποκαταστήσει άμεσα χωρίς καμία επιβάρυνση της αναθέτουσας αρχής.

Σε περίπτωση βλάβης ή αστοχίας υλικού, εντός δεκαπέντε (15) ημερών από την ημερομηνία οριστικής παραλαβής, ο ανάδοχος θα προχωρά σε άμεση αντικατάσταση του ελαττωματικού εξοπλισμού και όχι σε διαδικασία επιδιόρθωσής του (δηλαδή θα θεωρείται Dead On Arrival - DOA).

Ο ανάδοχος είναι υποχρεωμένος να ειδοποιήσει την επιτροπή παραλαβής, τουλάχιστον πέντε (5) εργάσιμες ημέρες πριν από την πραγματοποίηση της επίδειξης της καλής λειτουργίας του εγκατεστημένου εξοπλισμού, προκειμένου να πραγματοποιηθεί η οριστική παραλαβή του, σύμφωνα με τα παραπάνω.

Η επιτροπή παραλαβής μεριμνά για τη διασφάλιση της πραγματοποίησης της επίδειξης λειτουργίας των υπό προμήθεια ειδών στον προτεινόμενο από τον ανάδοχο χρόνο, μετά από συνεννόηση μαζί του.

Ο ανάδοχος διατηρεί την κυριότητα των παραδιδόμενων αγαθών της προμήθειας μέχρι την οριστική ποσοτική και ποιοτική παραλαβή τους (ημερομηνία υπογραφής του σχετικού πρακτικού παραλαβής από την αρμόδια επιτροπή), οπότε μεταβιβάζει την κυριότητα στην αναθέτουσα αρχή.

Ο ανάδοχος οφείλει να εγγυηθεί την καλή λειτουργία των ειδών που παραδίδει για περίοδο τουλάχιστον τόση όση αναφέρεται στο **Παράρτημα III** της παρούσας.

Ο ανάδοχος είναι υποχρεωμένος μετά την οριστική παραλαβή των αγαθών και κατά την επιστροφή της εγγύησης καλής εκτέλεσης να καταθέσει εγγύηση καλής λειτουργίας των αγαθών που έχει προμηθεύσει η οποία εκδίδεται σύμφωνα με το άρθρο 72 του Ν.4412/2016. Ο χρόνος ισχύος της εγγύησης καλής λειτουργίας πρέπει να είναι ίσος με τη περίοδο της εγγύησης όπως ορίζεται στη παρούσα. Η εγγύηση καλής λειτουργίας επιστρέφεται στον Ανάδοχο μετά τη παρέλευση της περιόδου εγγύησης και την εκκαθάριση του συνόλου των τυχόν απαιτήσεων της Αναθέτουσας Αρχής έναντι του Αναδόχου.

Μετά την λήξη της περιόδου καλής λειτουργίας του εξοπλισμού από τον ανάδοχο, την ευθύνη της τεχνικής υποστήριξης και συντήρησης αναλαμβάνει ο φορέας λειτουργίας.

Ο ανάδοχος ελέγχει και συγκεντρώνει όλα τα απαραίτητα έγγραφα για την οριστική παραλαβή του εξοπλισμού (πρωτόκολλα παραλαβής, δελτία αποστολής κ.λπ.) και τα παραδίδει στην αναθέτουσα αρχή εις διπλούν (ένα με πρωτότυπες υπογραφές και ένα απλό αντίγραφο).

Η αναθέτουσα αρχή προβαίνει στους απαραίτητους τελικούς ελέγχους των ανωτέρω εγγράφων για τη συνολική παραλαβή του συνολικού έργου σύμφωνα με τα προβλεπόμενα και την αποπληρωμή του αναδόχου.

ΠΑΡΑΡΤΗΜΑ ΙΙ: ΥΠΟΔΕΙΓΜΑ ΟΙΚΟΝΟΜΙΚΗΣ ΠΡΟΣΦΟΡΑΣ**ΠΙΝΑΚΑΣ ΟΙΚΟΝΟΜΙΚΗΣ ΠΡΟΣΦΟΡΑΣ**

«ΠΡΟΜΗΘΕΙΑ ΚΑΙ ΕΓΚΑΤΑΣΤΑΣΗ ΜΟΥΣΕΙΑΚΟΥ ΕΞΟΠΛΙΣΜΟΥ ΚΑΙ ΠΟΛΥΜΕΣΙΚΩΝ ΕΦΑΡΜΟΓΩΝ ΓΙΑ ΤΗΝ ΕΚΘΕΣΗ ΤΟΥ ΙΣΤΟΡΙΚΟΥ ΑΡΧΕΙΟΥ – ΜΟΥΣΕΙΟΥ ΗΠΕΙΡΟΥ»

ΤΡΟΠΟΣ ΠΛΗΡΩΜΗΣ: (σύμφωνα με αναφερόμενα στη παράγραφο 5.1.1. της διακήρυξης)

ΟΙΚΟΝΟΜΙΚΗ ΠΡΟΣΦΟΡΑ ΠΡΟΜΗΘΕΙΑΣ ΚΑΙ ΕΓΚΑΤΑΣΤΑΣΗΣ ΤΩΝ ΕΙΔΩΝ ΤΗΣ ΔΙΑΚΗΡΥΞΗΣ	
ΣΥΝΟΛΙΚΗ ΤΙΜΗ ΣΕ ΕΥΡΩ (ΑΡΙΘΜΗΤΙΚΩΣ) ΧΩΡΙΣ Φ.Π.Α.	
ΣΥΝΟΛΙΚΗ ΤΙΜΗ ΣΕ ΕΥΡΩ (ΟΛΟΓΡΑΦΩΣ) ΧΩΡΙΣ Φ.Π.Α.	
ΠΟΣΟΣΤΟ Φ.Π.Α. (ΑΡΙΘΜΗΤΙΚΩΣ)	24,00%
Φ.Π.Α. (ΑΡΙΘΜΗΤΙΚΩΣ)	
ΣΥΝΟΛΙΚΗ ΤΙΜΗ ΣΕ ΕΥΡΩ (ΑΡΙΘΜΗΤΙΚΩΣ) ΜΕ Φ.Π.Α.	
ΣΥΝΟΛΙΚΗ ΤΙΜΗ ΣΕ ΕΥΡΩ (ΟΛΟΓΡΑΦΩΣ) ΜΕ Φ.Π.Α.	

ΠΙΝΑΚΑΣ ΟΙΚΟΝΟΜΙΚΗΣ ΠΡΟΣΦΟΡΑΣ						
Α/Α	Περιγραφή	Τεμ. (1)	Αξία προ ΦΠΑ		ΦΠΑ 24% (4)	Συνολ. αξία με ΦΠΑ (5) = (4)+(3)
			Τιμή μον. (2)	Σύνολο (3) = (1)*(2)		
1	Επιδαπέδιες Μουσειακές Προθήκες Έκθεσης αρχαιακού χαρτώου υλικού (Τύπου Α)	12				
2	Επιδαπέδιες Μουσειακές Προθήκες Έκθεσης αρχαιακού χαρτώου υλικού (Τύπου Β)	4				
3	Βάθρα	10				
4	Ειδικές κυλινδρικές κατασκευές	4				
5	Κατασκευές εποπτικού υλικού	20				
6	Κατασκευές διαμόρφωσης	2				
7	Κατασκευές πολυμεσικών εφαρμογών με οθόνες αφής	5				
			Σύνολο			

Γενική περιγραφή

Η περιγραφή αφορά στην «ΠΡΟΜΗΘΕΙΑ, ΜΕΤΑΦΟΡΑ ΚΑΙ ΕΓΚΑΤΑΣΤΑΣΗ ΠΡΟΘΗΚΩΝ, ΒΑΘΡΩΝ, ΚΑΤΑΣΚΕΥΩΝ ΕΠΟΠΤΙΚΟΥ ΥΛΙΚΟΥ, ΕΙΔΙΚΩΝ ΚΑΤΑΣΚΕΥΩΝ, ΚΑΤΑΣΚΕΥΩΝ ΔΙΑΜΟΡΦΩΣΗΣ ΚΑΙ ΚΑΤΑΣΚΕΥΩΝ ΜΕ ΟΘΟΝΕΣ ΑΦΗΣ ΓΙΑ ΤΗΝ ΕΚΘΕΣΗ ΤΟΥ ΙΣΤΟΡΙΚΟ ΑΡΧΕΙΟΥ – ΜΟΥΣΕΙΟΥ ΗΠΕΙΡΟΥ».

Πρόκειται για **δεκαέξι επιδαπέδιες μουσειακές προθήκες** έκθεσης αρχαιακού χαρτώου υλικού, από μεταλλικές επιφάνειες και κρύσταλλα, αεροστεγείς, με κινητές, συρόμενες ή ανοιγόμενες, θύρες ασφαλείας, αυτοφωτιζόμενες και με ενεργητικό κλιματισμό, **δέκα βάθρων** με μεταλλικό σκελετό και επένδυση ZF-MDF, **είκοσι backlit κατασκευών εποπτικού** από μεταλλικές επιφάνειες σε μεταλλικό σκελετό και plexiglass, **τεσσάρων ειδικών κατασκευών** με μεταλλικό σκελετό και μεταλλική επένδυση, **δύο κατασκευών διαμόρφωσης** από σκελετό ανοξείδωτου αλουμινίου, γυψοσανίδα και ZF-MDF με καπλαμά δρυός και **πέντε κατασκευών πολυμεσικών εφαρμογών με οθόνες αφής** από ανοξείδωτο αλουμίνιο.

Οι επιδαπέδιες προθήκες θα φιλοξενούν αρχαιακό χαρτώο υλικό των από τις συλλογές του **ΙΣΤΟΡΙΚΟΥ ΑΡΧΕΙΟΥ – ΜΟΥΣΕΙΟΥ ΗΠΕΙΡΟΥ** και εποπτικό υλικό. Όλες οι κατασκευές εγκαθίστανται σε πλήρη λειτουργία στο κεντρικό κλίτος της τρίκλιτης αίθουσας του ισογείου του κτιρίου των Γ.Α.Κ. – Ιστορικό Αρχείο Ηπείρου που στεγάζονται από το 2005 στο «Σουφαρί Σερράϊ». Περιοδικές εκθέσεις θα αναπτύσσονται στα άλλα δύο κλίτη της αίθουσας του ισογείου του κτιρίου.

Όλες οι κατασκευές οφείλουν να ανταποκρίνονται σε όλες τις απαιτήσεις κατασκευαστικής αρτιότητας, αντοχής και αισθητικής ποιότητας και στις παρακάτω προδιαγραφές.

Η πρόσβαση στην αίθουσα του μουσείου γίνεται από την κεντρική είσοδο του κτιρίου στα βόρεια και μετά τον χώρο υποδοχής των επισκεπτών στην αίθουσα του φουαγιέ. Η αίθουσα της έκθεσης με καθαρό εμβαδό 441 τ.μ., έχει μεγάλο ύψος, μαρμάρινο δάπεδο και διαθέτει εγκατάσταση παροχής ηλεκτρισμού. Το κεντρικό κλίτος μαζί με τους χώρους κάτω από τις καμάρες των πεσσών έχει καθαρό εμβαδό 135 τ.μ.

A. ΠΡΟΔΙΑΓΡΑΦΕΣ ΠΡΟΘΗΚΩΝ

1. Τεχνική περιγραφή προθηκών

1.1 Περιγραφή των προθηκών

Γενικά

Οι προθήκες είναι οι ειδικές κατασκευές διαφόρων τύπων για την έκθεση, με προορισμό την παρουσίαση, προστασία και ανάδειξη ευαίσθητων αυθεντικών χαρτών αρχείων.

Οι προθήκες, δύο τύπων Α και Β, συνιστούν η κάθε μία ενιαία και αυτόνομη κατασκευή. Οι προθήκες αποτελούνται από τα επί μέρους κατασκευαστικά τους στοιχεία: κέλυφος, φωτισμό, με όλα τα συνοδευτικά συστήματα φωτισμού, ενεργητικό έλεγχο συνθηκών περιβάλλοντος εντός των προθηκών, με όλα τα συνοδευτικά συστήματά του, καθώς και από τον πλήρη εξοπλισμό με όλες τις επιπρόσθετες κατασκευές που απαιτούνται για την λειτουργία τους και την παρουσίαση των εκθεμάτων. Είναι επιδαπέδιες αυτοστηριζόμενες αεροστεγείς και διαθέτουν ενεργητικό κλιματισμό και φωτισμό σύμφωνα με τις τεχνικές περιγραφές και προδιαγραφές του παρόντος Τεύχους. Στοιχεία (π.χ. μορφή, διαστάσεις, είδος φωτισμού και κλιματισμού) για τις προθήκες βρίσκονται στα Σχέδια Προθηκών 1 έως 17.

Επειδή δεν πρόκειται για τυποποιημένες προθήκες, κάθε κατασκευαστική λεπτομέρεια θα πρέπει να εκπονείται με ιδιαίτερη επιμέλεια, σε συνεχή συνεργασία με την Αναθέτουσα Αρχή και δυνατότητα διαρκούς και απρόσκοπτης παρουσίας της κατά την φάση της κατασκευής.

Οι προθήκες πρέπει να κατασκευάζονται από ανθεκτικά χημικά ουδέτερα, αντιόξινα υλικά που να μην εκπέμπουν VOCs, συμβατά με τις ειδικές συνθήκες που προδιαγράφονται για εκθέματα χαρτώου υλικού. Παράλληλα θα πρέπει να είναι απολύτως ασφαλείς για τα εκθέματα και γενικά,

οφείλουν να παρουσιάζουν κατασκευαστική αρτιότητα κατά τη φάση της εγκατάστασης αλλά και αντοχή στο χρόνο.

Σημειώνεται ότι θα δοθεί πολύ μεγάλη σημασία στην άψογη ποιότητα όλων των λεπτομερειών κατά την παραλαβή και τοποθέτηση των προθηκών, όπως: αεροστεγανότητα, έλεγχος συνθηκών μικροκλίματος, συναρμογή των ακμών και των αρμών και όλα όσα συνδέονται με την άψογη Τεχνική και Αισθητική αρτιότητα της κατασκευής. Βασική σχεδιαστική και κατασκευαστική προϋπόθεση είναι η υψηλή αισθητική και ποιότητα των επί μέρους υλικών, σύμφωνα με τις παρακάτω περιγραφές και προδιαγραφές.

Γενικά, ως προθήκες νοούνται οι κατασκευές με φέροντα στοιχεία μεταλλικό σκελετό με μεταλλικές επιφάνειες από αλουμίνιο ή επιμεταλλωμένο χάλυβα και πιθανόν από κρυστάλλινα μέρη, και όψεις από διαφανείς κατά περίπτωση κρυστάλλινες επιφάνειες. Στις προθήκες συμπεριλαμβάνονται ο φωτισμός, ο ενεργητικός κλιματισμός και ενσωματώνονται κατά περίπτωση αποσπώμενες επιφάνειες εποπτικού και φωτιζόμενα εκθεσιακά συρτάρια.

Τύπος Προθηκών

Οι προθήκες είναι **επιδαπέδιες** και διακρίνονται σε δύο τύπους:

Τύπος Α

Στον **τύπο Α** που ανήκουν οι προθήκες Π1, Π2, Π3, Π4, Π7, Π8, Π9, Π10, Π11, Π12, Π15 και Π16 είναι επιδαπέδιες αυτοφωτιζόμενες και αυτοστηριζόμενες. **Ο τρόπος στήριξης των προθηκών στο δάπεδο και στους πεσσούς της αίθουσας θα πρέπει να περιγραφεί αναλυτικά από τον προμηθευτή. Ο Τύπος Α περιλαμβάνει προθήκες με διαφορετικό μήκος τις Α1, Α2, Α3.**

Οι προθήκες συνιστούν η κάθε μία ένα περίκλειστο κέλυφος (ορθογώνιο παραλληλεπίπεδο με κεκλιμένη οροφή) που διαμορφώνονται καθ' ύψος σε τρία τμήματα με δομική συνέχεια: τη βάση, την οροφή και τον μεταξύ αυτών χώρο τοποθέτησης των εκθεμάτων σύμφωνα με τα Σχέδια.

Ειδικότερα:

α) Το κατώτερο τμήμα, **η βάση** - φιλοξενεί τον μεταλλικό σκελετό στήριξης και τους μηχανισμούς ενεργητικού κλιματισμού και ανοίγματος θύρας.

β) **Το μεσαίο τμήμα** - χώρο φιλοξενίας εκθεμάτων.

γ) Το ανώτερο τμήμα, **η οροφή** - είναι ο χώρος στον οποίο τοποθετείται ο τεχνητός φωτισμός και ο μηχανισμός ανοίγματος θύρας.

Στη βάση προβλέπονται ο χώρος στήριξης και ο χώρος κλιματισμού των προθηκών. Η πρόσβαση στον χώρο αυτό γίνεται με κρυστάλλινη ανοιγόμενη με ανάκληση θύρα ασφαλείας και είναι κατάλληλα διαμορφωμένος για να δεχθεί κλειδαριές ασφαλείας και τους μηχανισμούς ανοίγματος της θύρας. Το τμήμα αυτό καλύπτεται από τη μεταλλική πλάτη της προθήκης, την ανοιγόμενη κρυστάλλινη θύρα ασφαλείας και τις πλαϊνές σταθερές κρυστάλλινες όψεις, που σε όλο το αντίστοιχο ύψος έχουν υποστεί backpaint από την εσωτερική πλευρά. Οι υπερυψωμένες βάσεις των προθηκών διαθέτουν ρυθμιζόμενα πέλματα για το αλφάδιασμα των προθηκών και τις απαραίτητες στηρίξεις. Στην ανώτερη επιφάνεια της βάσης προβλέπεται η εγκατάσταση ενεργητικού συστήματος κλιματισμού και του συνοδευτικού εξοπλισμού του ενώ ο χώρος καλύπτεται από πάνω και από τα πλάγια με μεταλλικές επιφάνειες αφήνοντας χώρο για τον κλιματισμό.

Στο μεσαίο τμήμα προβλέπονται επικλινής επιφάνεια τοποθέτησης εκθεμάτων από Plexiglas αμμοβολής και ίnox στηρίξεις, αυτοφωτιζόμενα συρτάρια τοποθέτησης εκθεμάτων που χρησιμοποιούν τον κλιματισμό της προθήκης και αναρτημένες από την οροφή, με κατάλληλο τρόπο αποσπώμενες και με αποστάτη από την πλάτη επιφάνειες Plexiglas αμμοβολής για την τοποθέτηση εκθεμάτων ή ψηφιακών εκτυπώσεων εποπτικού υλικού. Οι πλάγιες σταθερές κρυστάλλινες επιφάνειες είναι ενιαίες από extra clear (υπέρλευκο) laminated (πολυστρωματικό) γυαλί με μεμβράνη PVB και εσωτερικό φίλτρο UV, που φέρουν backpaint στα τμήματα των χώρων

της βάσης και της οροφής των προθηκών. Την κύρια όψη αποτελεί ανοιγόμενη κρυστάλλινη θύρα ασφαλείας από αντανakλαστικό κρύσταλλο, εξωτερικά και εσωτερικά, extra clear (υπέρλευκο) laminated (πολυστρωματικό) γυαλί με μεμβράνη PVB και εσωτερικό φίλτρο UV, που φέρει backpaint στα τμήματα των χώρων των μηχανισμών ανοίγματος και του φωτισμού.

Ο εκθεσιακός χώρος ασφαλίζει και είναι επισκέψιμος με ενιαίο τρόπο για όλες τις προθήκες που ανήκουν στον ίδιο τύπο. Οι θύρες ασφαλείας, ανοιγόμενες, εξασφαλίζουν άμεση επισκεψιμότητα στο εσωτερικό της προθήκης και σφραγίζουν στεγανά τον εκθεσιακό χώρο που εξασφαλίζεται με διαφανές ελαστικό, ουδέτερο χημικά παρέμβυσμα, σε όλο το μήκος της επαφής. Ελαστικό παρέμβυσμα τοποθετείται και περιμετρικά του ανοίγματος κάθε προθήκης στην επαφή της με τα κρύσταλλα. Ο χώρος επικοινωνεί με ενεργητικό σύστημα κλιματισμού και ελέγχου υγρασίας στη βάση μέσω κενών, ειδικών οπών ή θυρίδων κατάλληλου μεγέθους στις κατάλληλες θέσεις, σύμφωνα με το σύστημα.

Στην οροφή προβλέπονται ο επισκέψιμος χώρος τεχνητού φωτισμού στεγανά διαχωρισμένος από τον εκθεσιακό για να δεχθεί την απαιτούμενη εγκατάσταση φωτισμού (φωτιστικά σώματα, συστήματα ρύθμισης κλπ.) με τους αντίστοιχους φορείς τους και κατάλληλα διαμορφωμένος για τις κλειδαριές ασφαλείας και τους μηχανισμούς ανοίγματος της θύρας ασφαλείας της προθήκης.

Ο χώρος αυτός είναι επισκέψιμος από τη πρόσοψη, μέσω ανακλινόμενης κρυστάλλινης θύρας ασφαλείας με backpaint, η οποία ανοίγοντας με τη βοήθεια αφανών στροφέων θυρίδας σταθεροποιείται σε γωνία 90°. Ο χώρος επικαλύπτεται με κεκλιμένη μεταλλική επιφάνεια που φέρει τον μηχανισμό ανοίγματος της κρυστάλλινης θύρας και θυρίδες εκτόνωσης της παραγόμενης θερμότητας (μεταλλικές σχάρες - γρύλες), ενώ περικλείεται από τις σταθερές κρυστάλλινες πλάγιες όψεις της προθήκης και τη μεταλλική πλάτη που φέρει επίσης θυρίδες εκτόνωσης της παραγόμενης θερμότητας (μεταλλικές σχάρες- γρύλες) χαμηλότερα.

Η βάση και η οροφή είναι μεταλλικές κατασκευές εσωτερικά και καλύπτονται από το κρυστάλλινο κέλυφος των προθηκών και την μεταλλική πλάτη. Σε αυτές τοποθετείται ο εξοπλισμός του ενεργητικού κλιματισμού και του φωτισμού αντίστοιχα.

Οι απαιτήσεις σε κλιματισμό και φωτισμό, σύμφωνα με τις τεχνικές προδιαγραφές και τις περιγραφές που ακολουθούν, φαίνονται και στα Σχέδια. Ο χώρος τοποθέτησης των εκθεμάτων δημιουργείται από τρεις κρυστάλλινες επιφάνειες, τη μεταλλική πλάτη καθώς και την οροφή και τη βάση. **Η μία από τις κρυστάλλινες επιφάνειες θα είναι θύρα ασφαλείας, ανοιγόμενη και με αντανάκλαση εσωτερικά και εξωτερικά** σύμφωνα με τα Σχέδια.

Οι προθήκες θα φέρουν εσωτερικά μηχανισμό υποδοχής συρταριών, στηριζόμενο κατάλληλα στην προθήκη, για τα αυτοφωτιζόμενα μεταλλικά συρτάρια έκθεσης χαρτών αρχείων καθώς και μηχανισμούς στήριξης για τις επιφάνειες εκθεμάτων και εποπτικού υλικού, από Plexiglas αμμοβολής, που στηρίζονται στην πλάτη ή είναι αναρτημένες από την οροφή με δυνατότητα εύκολης αφαίρεσης. Οι εσωτερικές αυτές κατασκευές θα έχουν την προσήκουσα φέρουσα ικανότητα.

Επισημαίνεται ότι οι κινητές κρυστάλλινες επιφάνειες (θύρες) θα πρέπει οπωσδήποτε να ευθυγραμμίζονται όταν θα είναι κλειστές.

Τύπος Β

Στον **τύπο Β** που ανήκουν οι προθήκες Π5, Π6 και Π13, Π14. Οι προθήκες είναι χαμηλές, επιδαπέδιες, αυτοστηριζόμενες, αυτοφωτιζόμενες, αεροστεγείς και διαθέτουν ενεργητικό κλιματισμό ενώ προορίζονται για εκθέματα που πρέπει να είναι ορατά εκ των άνω.

Ο τρόπος στήριξης των προθηκών στο δάπεδο της αίθουσας θα πρέπει να περιγραφεί αναλυτικά από τον προμηθευτή.

Οι προθήκες παρουσιάζουν διμερή διάταξη, αποτελούμενες από τη βάση και το εκθεσιακό τμήμα με τρεις ξεχωριστούς χώρους.

Η βάση τους είναι μεταλλική κατασκευή με μεταλλική επένδυση, στην οποία τοποθετείται κατάλληλα ο εξοπλισμός του ενεργητικού κλιματισμού και του φωτισμού. **Ο χώρος φωτισμού με ξεχωριστή πρόσβαση είναι στεγανά διαχωρισμένος από τον εκθεσιακό και τον χώρο κλιματισμού.** Οι απαιτήσεις σε φωτισμό και κλιματισμό, σύμφωνα με τις τεχνικές προδιαγραφές και περιγραφές που ακολουθούν, φαίνονται και στα Σχέδια.

Οι προθήκες διαθέτουν εσωτερικό φωτισμό με πλακέτα Led σε προφίλ αλουμινίου στρογγυλής διατομής στον εκθεσιακό χώρο.

Στο εκθεσιακό τμήμα, κάθε εσωτερικός χώρος τοποθέτησης των εκθεμάτων είναι ενιαίος και δημιουργείται από πέντε κρυστάλλινες επιφάνειες και την άνω επιφάνεια της βάσης. Η πεντάεδρη κρυστάλλινη θύρα ασφαλείας (κώδωνα), με extra clear (υπέρλευκο) laminated (πολυστρωματικό) γυαλί με μεμβράνη PVB και εσωτερικό φίλτρο UV και με αντανακλαστικό κρύσταλλο, εξωτερικά και εσωτερικά, στην άνω επιφάνεια, θα είναι ανοιγόμενη σύμφωνα με τις περιγραφές που ακολουθούν και τα Σχέδια ενώ εσωτερικά πάνω στην άνω επιφάνεια της βάσης στερεώνονται πλάκες από Plexiglas αμμοβολής για τοποθέτηση των εκθεμάτων.

Επισημαίνεται ότι η κινητή ή πεντάεδρη κρυστάλλινη επιφάνεια (θύρα ασφαλείας) θα πρέπει να ευθυγραμμίζεται όταν θα είναι κλειστή.

1.2 Ειδική περιγραφή βάσης και οροφής των προθηκών

Βάση

Τύπος Α

Στις προθήκες **τύπου Α** οι βάσεις είναι μεταλλική κατασκευή από μεταλλικά προφίλ και με μεταλλική επένδυση από χαλυβδοέλασμα με επικάλυψη βαφής πούδρας μεγάλης αντοχής. Η ανώτερή της επιφάνεια (που συνιστά την οροφή του χώρου τοποθέτησης του ενεργητικού κλιματισμού) θα είναι μεταλλική. Τα φύλλα θα είναι κομμένα και επεξεργασμένα με τρόπο τέτοιο ώστε η συναρμογή τους να είναι ελάχιστα ορατή. Η βάση καθώς και ο χώρος των εκθεμάτων βρίσκεται σε απόσταση από το έδαφος όπως στα σχέδια. Πάνω από την επιφάνεια της βάσης αφήνεται σε κατάλληλα σημεία κενό προκειμένου να κλιματίζεται αφανώς ο εσωτερικός χώρος τοποθέτησης των εκθεμάτων. Τα μεταλλικά φύλλα πρέπει να είναι ενιαία ανά τμήμα προθήκης και θα είναι κομμένα και επεξεργασμένα με τρόπο τέτοιο ώστε η συναρμογή τους να είναι ελάχιστα ορατή και να δίδεται εικόνα ενιαίας επιφάνειας. Η κάτω επιφάνεια του εσωτερικού της βάσης είναι κλειστή προς τα κάτω με πάτο από μέταλλο και θα φέρει ειδικά ρυθμιζόμενα ποδαράκια για την οριζοντίωσή της.

Τύπος Β

Στις προθήκες **τύπου Β** η βάση είναι μεταλλική κατασκευή από μεταλλικά προφίλ με επικάλυψη βαφής πούδρας μεγάλης αντοχής. Η ανώτερή της επιφάνεια (που συνιστά το δάπεδο του χώρου των εκθεμάτων) επικαλύπτεται με μεταλλική επιφάνεια από χαλυβδοέλασμα και φέρει πλάκα από Plexiglas αμμοβολής. Η μεταλλική κατασκευή και η επίστρωσή της δεν είναι ορατές στις εξωτερικές όψεις της προθήκης. Η βάση καθώς και ο χώρος των εκθεμάτων βρίσκεται σε απόσταση από το έδαφος όπως στα σχέδια και θα φέρει ειδικά ρυθμιζόμενα ποδαράκια για την οριζοντίωσή της. Η άνω μεταλλική επιφάνεια θα καταλαμβάνει όλη την επιφάνεια της βάσης αφήνοντας στους χώρους των εκθεμάτων κάτω από την πεντάεδρη κρυστάλλινη επιφάνεια περιμετρικά αρμό περίπου 1εκ. προκειμένου να κλιματίζεται ο εσωτερικός χώρος τοποθέτησης των εκθεμάτων. Η πίσω και μπρος επένδυση είναι περασιά με τις κρυστάλλινες επιφάνειες του κώδωνα. Η βάση των προθηκών είναι εξοπλισμένη με δύο τουλάχιστον θύρες πρόσβασης στο εσωτερικό της με κλειδαριές ασφαλείας. Η κάτω επιφάνεια του εσωτερικού της βάσης είναι κλειστή προς τα κάτω με πάτο από μέταλλο και

θα φέρει ειδικά ρυθμιζόμενα ποδαρικά για την οριζόντιωσή της. Οι μεταλλικές επιφάνειες όψης θα πρέπει να είναι ενιαίες σε κάθε τμήμα της κατασκευής.

Επισημάνσεις

- Η βάση των προθηκών όλων των τύπων θα πρέπει να έχει την προσήκουσα φέρουσα ικανότητα ώστε να μπορεί να δέχεται τις μόνιμες δράσεις, που προκύπτουν από φορτία που δρουν καθ' όλη τη διάρκεια ζωής της προθήκης, (φέροντα στοιχεία, στοιχεία πλήρωσης, επενδύσεις, ηλεκτρικά δίκτυα, κλιματιστικά συστήματα) και τις επιβαλλόμενες (μεταβλητές) όπως σεισμικές ή αυτές που προκύπτουν από τη συναρμολόγηση και τη χρήση της προθήκης (εκθέματα, εσωτερικές κατασκευές εποπτικού, τυχόν ενέργειες ανθρώπου).

- Στο εσωτερικό της βάσης των προθηκών σε ειδική/ές αεροστεγή/είς υποδοχή/ές τοποθετείται ο εξοπλισμός του ενεργητικού κλιματισμού. Από τον προμηθευτή ζητείται να διασφαλιστεί ο επαρκής κλιματισμός των ευρημάτων.

- Η πρόσβαση στη βάση των προθηκών για τη συντήρηση του κλιματισμού θα γίνεται ανάλογα είτε με ειδικές θυρίδες με αφανή μηχανισμό ανοίγματος για τις προθήκες τύπου Β είτε με θύρα ασφαλείας για τις προθήκες τύπου Α.

- Θα πρέπει να διασφαλίζεται η άνετη και εύκολη επισκεψιμότητα.

- Η κατασκευή της βάσης θα πρέπει να είναι τέτοια ώστε να συγκρατεί τις κρυστάλλινες επιφάνειες.

- Επισημαίνεται ότι το ύψος της βάσης όλων των προθηκών θα είναι σύμφωνα με τα Σχέδια.

- Μικρές διαφοροποιήσεις στις διαστάσεις μπορούν να γίνουν μόνο ύστερα από σύμφωνη γνώμη της αναθέτουσας αρχής.

- Όλες οι βάσεις των προθηκών θα φέρουν ειδικά ρυθμιζόμενα αντικραδασμικά ποδαρικά για την προσαρμογή τους στο δάπεδο της αίθουσας των περιοδικών εκθέσεων.

- Εάν γίνει χρήση MDF αυτό θα πρέπει να είναι ZF-MDF και να έχει μεταλλική επένδυση.

Οροφή

Τύπος Α

Στον **τύπο Α** η οροφή των προθηκών είναι ο στεγανά διαχωρισμένος χώρος (ώστε να μην επιτρέπεται η εισροή αιωρούμενων σωματιδίων ή η μεταφορά θερμότητας προς τον χώρο των εκθεμάτων) κατάλληλα διαμορφωμένος για να δεχθεί τις αναγκαίες για τον φωτισμό εγκαταστάσεις (ηλεκτρολογικό υλικό, μετασχηματιστές, συστήματα έναυσης, κτλ.) και τους αντίστοιχους φορείς τους, καθώς και τους μηχανισμούς ανοίγματος των θυρών ασφαλείας.

Εξωτερικά επικαλύπτεται με κεκλιμένη μεταλλική επιφάνεια και μεταλλική πλάτη και περιμετρικά περιβάλλεται από κρυστάλλινες επιφάνειες. Η μεταλλική κατασκευή του χώρου φωτισμού της οροφής δεν είναι ορατή εξωτερικά επειδή οι κρυστάλλινες επιφάνειες στο τμήμα αυτό φέρουν backraint εσωτερικά, σύμφωνα με τα Σχέδια. Στην κάτω επιφάνεια της οροφής και εμπρός εφαρμόζουν τα κινητής κεφαλής SPOT LED και πλακέτα Led σε προφίλ αλουμινίου σύμφωνα με τα Σχέδια με ανοίγματα που θα εξασφαλίζουν στεγανότητα με το χώρο των εκθεμάτων. Επίσης στην κάτω επιφάνεια της οροφής στο μέρος της πλάτης θα υπάρχουν ειδικής διατομής σχισμές για την ανάρτηση των εσωτερικών κατασκευών εποπτικού από Plexiglas αμμοβολής με κατάλληλο τρόπο ώστε να μην υπάρχουν ατέλειες και να εξασφαλίζεται η στεγανότητα του εσωτερικού χώρου έκθεσης των ευρημάτων και θα σχεδιασθούν έτσι ώστε να είναι εύκολη η απόσπαση των επιφανειών για την τοποθέτηση εποπτικού ή εκθεσιακού υλικού.

Η οροφή έχει ικανό ύψος ώστε να μπορεί να εγκατασταθεί στο εσωτερικό της ο απαραίτητος εξοπλισμός του φωτισμού, ενώ ταυτόχρονα πρέπει να παρέχει επαρκή εξαερισμό για τη σωστή

Λειτουργία του τοποθετώντας μεταλλικές σχάρες (γρύλες) στην άνω και πίσω μεταλλική επιφάνειά της.

Δηλαδή θα τοποθετηθεί μεταλλική σχάρα αερισμού του συστήματος φωτισμού με φίλτρο για τη σκόνη, το οποίο παράλληλα θα επιτρέπει τον επαρκή αερισμό του τεχνικού χώρου και την εκτόνωση εκλυόμενων θερμικών φορτίων που παράγονται από το σύστημα φωτισμού.

Το συνολικό, ωστόσο, ύψος της οροφής δεν θα είναι μεγαλύτερο από αυτό που δίνεται στα Σχέδια. Μικρές διαφοροποιήσεις στις διαστάσεις μπορούν να γίνουν μόνο ύστερα από σύμφωνη γνώμη της αναθέτουσας αρχής.

Στην προθήκη η πρόσβαση στον εσωτερικό χώρο της οροφής και στον χώρο τοποθέτησης των ευρημάτων θα είναι ανεξάρτητη, σύμφωνα με τα Σχέδια. Για τον εξαερισμό θα προτιμηθούν μικρά ανοίγματα που θα εξασφαλίζουν επαρκή εξαερισμό αλλά με τρόπο για μη εισχώρηση σκόνης στο χώρο της οροφής. Θα πρέπει να διασφαλίζεται η άνετη και εύκολη πρόσβαση και επισκεψιμότητα στο σύνολο του εξοπλισμού του φωτισμού για την τοποθέτηση και συντήρησή του.

Τύπος Β

Στον **τύπο Β** η οροφή των προθηκών είναι μια ανοιγόμενη πεντάεδρη κρυστάλλινη επιφάνεια (κώδωνας). Η προθήκη ανοίγει με περιστροφή κρυστάλλινου κώδωνα γύρω από οριζόντιο άξονα, μέσω υδραυλικού συστήματος ανοίγματος με βραχίονες. Το σύστημα ενσωματώνεται στη μεταλλική βάση και δεν θα είναι ορατό. Η προθήκη κλειδώνει στη βάση της με κλειδαριά ασφαλείας τύπου ABLOY ή άλλη ισοδύναμη. **Η άνω κρυστάλλινη (εσωτερικά και εξωτερικά) επιφάνεια του κώδωνα θα είναι με αντανάκλαση.** Στις προθήκες η πρόσβαση στον εσωτερικό χώρο της οροφής και στον χώρο τοποθέτησης των ευρημάτων θα είναι ταυτόχρονη.

Επισημάνσεις

- Η κατασκευή της οροφής, όπου απαιτείται, θα πρέπει να είναι τέτοια ώστε να συγκρατεί τις κρυστάλλινες επιφάνειες και τις εσωτερικές κατασκευές.
- Οι οροφές πρέπει να έχουν τη δυνατότητα (ενίσχυση κατασκευής) να δέχονται το βάρος κατασκευών παρουσίασης οι οποίες θα αναρτώνται από αυτές. Το μέγιστο φορτίο αυτών δε θα ξεπερνά τα 0,05KN/m².

Ειδικές επισημάνσεις

- Η θέση και ο αριθμός των κρυστάλλινων επιφανειών και η λειτουργία αυτών (σταθερές ή ανοιγόμενες) είναι προκαθορισμένες και μη επιδεχόμενες αλλαγών.
- Όλα τα μεταλλικά στοιχεία των προθηκών βάφονται με ηλεκτροστατική βαφή σε απόχρωση RAL και υφή MAT ή ΣΑΤΙΝΕ έπειτα από δειγματισμό.
- Τεχνικές λύσεις που αντιβαίνουν τις περιγραφές και τις προδιαγραφές του παρόντος τεύχους, και που διασπούν και αλλοιώνουν την επιδιωκόμενη αισθητική και διαφάνεια του συνόλου της κατασκευής (εκτός από τα τμήματα της οροφής και της βάσης όπου αυτό απαιτείται) απορρίπτονται. **Εάν ο προμηθευτής θεωρεί ότι υπάρχει κάποια άλλη τεχνική λύση πρέπει να έχει τη σύμφωνη γνώμη της αναθέτουσας αρχής.**
- Ο προμηθευτής, υποχρεούται να εξασφαλίζει τη σταθερότητα και τη στατικότητα, συμπεριλαμβανομένης και της αντισεισμικής συμπεριφοράς και της γείωσης, κάθε προθήκης. Σημειώνεται εδώ ότι η πόλη στην οποία γίνεται το έργο ανήκει στη ζώνη Ι της σεισμικής επικινδυνότητας σύμφωνα με τον Χάρτη Σεισμικής Επικινδυνότητας (ΕΑΚ2000 και ΦΕΚ 1154/12-08-03).

Ο προμηθευτής, για τη τοποθέτηση των προθηκών πρέπει να λάβει υπόψη του την αντοχή του κτιρίου.

- Οι θέσεις εντός του κτιρίου όπου θα τοποθετηθούν οι προθήκες είναι προεπιλεγμένες και μη επιδεχόμενες αλλαγών.

- Οι διαστάσεις των προθηκών θα είναι σύμφωνες με τα Σχέδια. Οι διαστάσεις θα επανελεγχτούν, σε συνεργασία με την αναθέτουσα αρχή και με τον αρχιτέκτονα της έκθεσης, από τον προμηθευτή, ο οποίος έχει ολόκληρη την ευθύνη για την σωστή ένταξη και τοποθέτηση των προθηκών στους υφιστάμενους χώρους και κατασκευές.

2. Προδιαγραφές υλικών

Γενικά

Όλα τα υλικά κατασκευής θα πρέπει να είναι άριστης ποιότητας και αντοχής. **Θα πρέπει, επίσης, να φέρουν πιστοποιητικά συμμόρφωσης με εθνικά ή Ευρωπαϊκά πρότυπα ή άλλα αποδεικτικά στοιχεία.** Τα υλικά που βρίσκονται στο χώρο τοποθέτησης των εκθεμάτων θα πρέπει να τηρούν τις προδιαγραφές συντήρησης χαρτώου αρχειακού υλικού, να είναι χημικώς αδρανή, μη τοξικά και γενικότερα να είναι απολύτως ασφαλή για τα εκθέματα. Όλα τα υλικά οφείλουν να ανταποκρίνονται σε όλες τις απαιτήσεις κατασκευαστικής αρτιότητας και αντοχής καθώς και υψηλής αισθητικής ποιότητας, σύμφωνα με τις περιγραφές και τεχνικές προδιαγραφές του παρόντος Τεύχους.

Υλικά

2.1. Κρύσταλλο

Το κρύσταλλο πάχους 10mm (5+5 χιλ + 0,76 χιλ μεμβράνη PVB) που θα χρησιμοποιηθεί για την κατασκευή του κελύφους των προθηκών, θα είναι TRIPLEX άριστης ποιότητας υπέρλευκο (extra clear), πλήρως διάφανο, φτωχό σε οξειδία του σιδήρου, απόλυτης ευκρίνειας και καθαρότητας ώστε να μην αλλοιώνεται το πραγματικό χρώμα των εκθεμάτων της προθήκης.

2.1α. Περιμετρικές επιφάνειες

Τα κρύσταλλα όπου προσδιορίζεται θα έχουν ειδική αντιανακλαστική επίστρωση εξωτερικά και εσωτερικά στα τμήματά του που δεν φέρουν αμμοβολή εσωτερικά.

Το πολυστρωματικό (laminated) κρύσταλλο αποτελείται από δύο υαλόφυλλα τα οποία θα είναι ενωμένα σε όλη τους την επιφάνεια με δύο ειδικά ενσωματωμένα φίλτρα πλαστικής μεμβράνης πολυβινυλομπουτυραλίου (PVB) 2Χ0,38mm (για επιβράδυνση ρίψης αντικειμένων). Το κρύσταλλο πρέπει να παρέχει προστασία στα εκθέματα από τη UV ακτινοβολία κατά DIN EN 356 A. Η φωτοδιαπερατότητα του κρυστάλλου θα πρέπει να φτάνει το 91% τουλάχιστον. Η ανακλαστικότητά τους θα πρέπει να είναι μικρότερη ή ίση του 1,7%.

Τα κρύσταλλα στις προθήκες του τύπου A έχουν backpaint εσωτερικά στα τμήματα σύμφωνα με τα Σχέδια,

Ο προμηθευτής θα πρέπει να προσκομίσει τα απαραίτητα πιστοποιητικά (όπως δήλωση συμμόρφωσης CE κ.λ.π.) για το χρησιμοποιημένο κρύσταλλο καθώς και πίνακα ιδιοτήτων του κρυστάλλου.

Οι **κινητές κρυστάλλινες επιφάνειες (θύρες)** είναι κάθετες επιφάνειες που αποτελούν τις ανοιγόμενες θύρες ασφαλείας (**τύπος Α**) ή από μόνες τους ένα ανοιγόμενο περικλειστο κέλυφος (κώδωνα) (**τύπος Β**), και προσαρμόζονται ανάλογα κατά την εγκατάσταση με ειδικές στηρίξεις, μηχανισμούς ανάρτησης και ανοίγματος που θα υποδείξει ο προμηθευτής.

Ο τρόπος και ο μηχανισμός στήριξης και ανοίγματος της θύρας και του κώδων θα πρέπει να περιγραφεί αναλυτικά από τον προμηθευτή στην Προσφορά του.

Τα κρύσταλλα θα είναι ανοιγόμενα σύμφωνα με τα Σχέδια. Η γωνία ανοίγματος των θυρών ασφαλείας πρέπει να είναι μέχρι 90°. **Η άνω κρυστάλλινη επιφάνεια του κώδωνα θα έχει ειδική αντι-ανακλαστική επίστρωση (εσωτερικά και εξωτερικά).** Επισημαίνεται ότι οι κινητές κρυστάλλινες επιφάνειες (θύρες) θα πρέπει οπωσδήποτε να ευθυγραμμίζονται όταν θα είναι κλειστές.

Επεξεργασία

Οι κρυστάλλινες επιφάνειες των προθηκών όπου είναι απαραίτητο θα είναι με backpaint, σε προκαθορισμένου ύψους ζώνες. Αυτό γίνεται προκειμένου να μην είναι ορατή από τον επισκέπτη η εσωτερική κατασκευή της βάσης και της οροφής. Τα τμήματα backpaint στις κρυστάλλινες επιφάνειες σημειώνονται στα Σχέδια. Το backpaint δεν θα πρέπει να παρουσιάζει αποκλίσεις από προθήκη σε προθήκη. Ο τρόπος σύνδεσης των κρυστάλλινων επιφανειών μεταξύ τους και με οποιαδήποτε άλλα στοιχεία του συνόλου της κατασκευής πρέπει να γίνεται με τέτοιο τρόπο ώστε οποιοσδήποτε μηχανισμός να μην είναι ορατός στις όψεις της προθήκης. Τεχνικές λύσεις που δεν θα διασφαλίζουν την παραπάνω περιγραφή απορρίπτονται.

Οι κρυστάλλινες επιφάνειες συναρμολογούνται με τη βάση και την οροφή όπου απαιτείται και θα πρέπει να έχουν τέλεια επεξεργασμένες ακμές ροντέ πολύ καλά γυαλισμένες. Θα πρέπει να πετυχαίνεται μόνωση του εσωτερικού χώρου των προθηκών.

Ο τρόπος ανοίγματος και μόνωσης του εσωτερικού χώρου των προθηκών θα πρέπει να περιγραφεί αναλυτικά από τον προμηθευτή στην προσφορά του.

Απαιτείται πιστοποιητικό μηχανισμού ανοίγματος προθηκών από ανεξάρτητο φορέα πιστοποίησης ότι μπορούν να ανοίγουν και να κλείνουν κρύσταλλα βάρους 180kg και για τουλάχιστον 1.800 ανοίγματα.

Οι ενώσεις θα είναι πλήρως στεγανωμένες με ειδικά μονωτικά υλικά ή εξαρτήματα και όχι κολλήσεις με λάμπα UV. Η κόλληση να γίνεται με διαρκή ελαστική, διαφανή και χημικά ουδέτερη σιλικόνη με πολύ καλές ιδιότητες συγκόλλησης, η οποία δεν πρέπει να αποχρωματίζεται στον χρόνο, δεν πρέπει να επηρεάζεται από την υπεριώδη ακτινοβολία, δεν πρέπει να παρουσιάζει τριχοειδείς γραμμώσεις, δεν πρέπει να μεταβάλλεται στις αλλαγές της θερμοκρασίας και δεν πρέπει να εκπέμπει βλαβερές για τα εκθέματα ουσίες.

Ο προμηθευτής πρέπει να προσκομίσει πιστοποιητικό ή έκθεση δοκιμής του υλικού από πιστοποιημένο ίδρυμα για τη μη εμφάνιση βλαβερών συνεπειών για τα εκθέματα από τη σιλικόνη που θα χρησιμοποιήσει.

Σε κανένα σημείο της συγκόλλησης δεν πρέπει να διακρίνονται υπολείμματα αυτής και οποιοσδήποτε άλλες ατέλειες. Οι συναρμογές μεταξύ τυχόν σταθερών και ανοιγόμενων τμημάτων κρυστάλλου θα πρέπει να είναι τέλειες, πλήρως στεγανωμένες με ειδικά διαφανή μονωτικά υλικά ώστε να διατηρείται σταθερό το μικροκλίμα των προθηκών. Η εξωτερική και εσωτερική επιφάνεια της θύρας ασφαλείας στην περιοχή των εκθεμάτων (τύπου Α) και της άνω επιφάνειας του κώδωνα (τύπου Β) πρέπει να είναι με αντιανάκλαση εσωτερικά και εξωτερικά.

Οι ελάχιστες αποδεκτές τιμές των παραγόντων που καθορίζουν περαιτέρω τα τεχνικά ποιοτικά χαρακτηριστικά των κρυστάλλων ορίζονται:

Διαπερατότητα 91 %,

Ανακλαστικότητα εξωτερικού ορατού φωτός: 8 %

Συντελεστής σκίασης: 1.03

Ιδιαίτερη προσοχή δίδεται στην συναρμογή διαφορετικών τεμαχίων γυαλιού, ιδιαίτερα όπου οι κρυστάλλινες όψεις πρέπει να δίνουν την εντύπωση συνεχούς κρυστάλλινης επιφάνειας. Οι ενώσεις θα είναι πλήρως στεγανωμένες με ειδικά μονωτικά υλικά ή εξαρτήματα και όχι κολλήσεις με λάμπα UV.

2.2 Μέταλλα

Γενικά

Οι διάφορες μεταλλικές κατασκευές θα πρέπει να μην υπόκεινται σε οξείδωση και να είναι άψογα επεξεργασμένες με προσοχή στην λεπτομέρεια, με τέλειες επιφάνειες και ακμές χωρίς ανώμαλες προεξοχές και σημάδια συγκολλήσεων και να έχουν άψογη εφαρμογή στις ενώσεις, χωρίς να είναι ορατές συγκολλήσεις και κοιλίες. Καμπύλες, προεξοχές ανομοιομορφίες και γενικά κακοτεχνίες στις μεταλλικές επιφάνειες δεν θα γίνουν δεκτές και θα ζητηθεί η αντικατάστασή τους.

Χρησιμοποιούνται μεταλλικά φύλλα και λοιπές διατομές καθαρές χωρίς παραμορφώσεις, ατέλειες ή άλλα ελαττώματα από το εκάστοτε κατάλληλο κράμα ή μορφές. Βιομηχανοποιημένα προϊόντα, όπως βίδες, μπουλόνια, βύσματα στήριξης, ειδικές διατομές, παρεμβύσματα κ.λπ. φέρουν κατάλληλα χαρακτηριστικά.

Οι διατομές των μεταλλικών στοιχείων της φέρουσας κατασκευής καθώς και οι συνδέσεις των επί μέρους στοιχείων μεταξύ τους θα οριστούν στα κατασκευαστικά σχέδια του κατασκευαστή (shop drawings).

Στη συναρμολόγηση όπου υπάρχει συγκόλληση πρέπει να είναι άριστη για να αποφεύγονται οι κάμψεις του σκελετού. Οι βάσεις των φερουσών μεταλλικών κατασκευών των προθηκών φέρουν οπωσδήποτε πόδια- ρεγουλατόρους βαρέως τύπου και γίνεται στήριξη της προθήκης όπου απαιτείται.

Οι συγκολλήσεις των μεταλλικών μερών θα πρέπει να είναι TIG και θα παρουσιάζονται απολύτως λειασμένες. Δεν θα γίνουν αποδεκτές στρεβλώσεις μεταλλικών πλαισίων. Οι προθήκες θα κλείνουν ερμητικά υπό πίεση και με ασφάλεια, έτσι ώστε να εξασφαλίζεται η πλήρης στεγανότητα του εκθεσιακού χώρου της προθήκης.

Οι μεταλλικοί σκελετοί των προθηκών θα πρέπει να είναι από μέταλλο άριστης ποιότητας, κατασκευασμένο από τύπου ST37 χαλυβδοελάσματα, επεξεργασμένα (βαμμένα) με ηλεκτροστατική βαφή, μη επιβλαβή για τα εκθέματα. Η συναρμολόγηση, όπου υπάρχει συγκόλληση, θα πρέπει να είναι άριστη και να αποφεύγεται η παραμόρφωση του σκελετού (κάμψη).

Θα πρέπει να χρησιμοποιηθεί χάλυβας τύπου ST37 σύμφωνα με τα ακόλουθα αποδεκτά πρότυπα αναγωγής: DIN 17100 ή EN 10025 και EN 10051. Ο χάλυβας θα πρέπει να είναι άριστης ποιότητας, συγκολλησίμος, με άψογες συγκολλήσεις χωρίς υπολείμματα και ατέλειες, κατάλληλα επεξεργασμένος ούτως ώστε να φέρει ηλεκτροστατική βαφή σε χρώμα και υφή όμοια με αυτά των υπόλοιπων στοιχείων των προθηκών και των εκθεσιακών κατασκευών.

Μη ορατά μεταλλικά στοιχεία

Στην κατασκευή των προθήκων όλων των τύπων θα χρησιμοποιηθούν διάφορα στοιχεία-διατομές από μεταλλικό προφίλ άριστης ποιότητας και αντοχής.

Οι μεταλλικές κατασκευές (οροφή και βάση) θα πρέπει να είναι ικανές να παραλάβουν τα φορτία που θα δέχονται χωρίς να υπάρχει καμία πιθανότητα να παρουσιαστεί αστοχία υλικού. Όλα τα μεταλλικά στοιχεία θα είναι τέλεια κομμένα και επεξεργασμένα σε ειδικές διατομές.

Η κατασκευή, το είδος του μετάλλου και οι διατομές των μεταλλικών στοιχείων της φέρουσας κατασκευής και των επενδύσεων καθώς και οι συνδέσεις των επιμέρους στοιχείων μεταξύ τους θα περιγραφούν αναλυτικά από τον προσφέροντα στην προσφορά του.

Στο εσωτερικό της βάσης θα κατασκευαστεί υποδοχή για την τοποθέτηση του συστήματος κλιματισμού (ενεργητικός κλιματισμός).

Αντίστοιχα, στο εσωτερικό της οροφής θα κατασκευαστεί, όπου απαιτείται, υποδοχή για την τοποθέτηση του εξοπλισμού του φωτισμού.

Άλλα μεταλλικά στοιχεία

Όπου χρησιμοποιείται ανοξείδωτος χάλυβας είναι INOX316 με αμμοβολή.

Στις προθήκες τύπου Α η οροφή του εσωτερικού χώρου έκθεσης των ευρημάτων (πάτος της οροφής) θα φέρει εσοχές στις οποίες θα στηρίζονται κατάλληλα με μεταλλικούς συνδέσμους από ανοξείδωτο χάλυβα INOX316 με αμμοβολή ή άλλο ανοξείδωτο υλικό, με δυνατότητα εύκολης απόσπασής τους από τις εσοχές, επιφάνειες Plexiglas αμμοβολής (βλ. Σχέδια).

Ο μηχανισμός ανάρτησης και ο τρόπος απόσπασης των επιφανειών από τις εσοχές θα περιγραφούν αναλυτικά από τον προσφέροντα στην προσφορά του.

2.2.1β. Εσωτερικές κατασκευές παρουσίασης εκθεμάτων**2.2.1β1. Αυτοφωτιζόμενα μεταλλικά συρτάρια**

Οι προθήκες τύπου Α θα περιλαμβάνουν στο εσωτερικό τους και **αυτοφωτιζόμενα μεταλλικά συρτάρια** (βλ. Σχέδια) με ανοιγόμενο κρύσταλλο πάχους 8 χιλιοστών, η προμήθεια και εγκατάσταση των οποίων εντάσσεται στο αντικείμενο της προμήθειας. Το κρύσταλλο θα είναι αντιανακλαστικό τρίπλεξ υπέρλευκο, απόλυτης ευκρίνειας, άριστης ποιότητας και της μεγαλύτερης δυνατής διαφάνειας και καθαρότητας με UV προστασία και σύμφωνα με τις προδιαγραφές κρυστάλλων.

Επεξεργασία-Τοποθέτηση

Τα μεταλλικά συρτάρια τοποθετούνται πάντα κατά μήκος της μακράς πλευράς της προθήκης, σύμφωνα με τα Σχέδια, και ο μεταλλικός φορέας τους (κουτί υποδοχής) στηρίζονται στην πλάτη της προθήκης με τρόπο ο οποίος θα προταθεί από τον ανάδοχο και θα εγκριθεί από την αναθέτουσα αρχή με γνώμονα τον συνδυασμό της σταθερότητας της κατασκευής και της ελάχιστης δυνατής οπτικής όχλησης.

Κάθε συρτάρι έχει δύο χώρους. Τον χώρο έξω από την κύρια όψη της προθήκης στον οποίο τοποθετούνται οι λεζάντες πάνω σε σταθερό Plexiglas αμμοβολής και τον χώρο εντός της προθήκης στον οποίο τοποθετούνται τα εκθέματα πάνω σε πλάκα Plexiglas αμμοβολής στερεωμένη στο δάπεδο του συρταριού. Κάθε χώρος φωτίζεται ξεχωριστά με Πλακέτες LED, (όχι λεντοταινία) υψηλής απόδοσης, ντιμαριζόμενες, 12v, 17W/m, με CRI 90, και 3000K χρωματικής απόδοσης και με δείκτη Ιp20 σύμφωνα με τα σχέδια.

Το σύνολο της μεταλλικής κατασκευής των συρταριών θα στερεώνεται στην πλάτη της προθήκης και δεν θα ακουμπά στα κρυστάλλινα μέρη της προθήκης.

Τα συρτάρια θα μετακινούνται σε ειδικούς μεταλλικούς τηλεσκοπικούς μηχανισμούς τύπου Hetich που θα εμποδίζουν την κίνησή τους πέραν ενός σημείου.

Ο τρόπος στήριξης, ανοίγματος και φωτισμού των συρταριών θα πρέπει να περιγραφεί αναλυτικά στην προσφορά.

Οι διαστάσεις των συρταριών θα είναι τέτοιες ώστε να είναι κατά το δυνατόν πλησιέστερα σε αυτές των σχεδίων και θα επανελεγχθούν, σε συνεργασία με την αναθέτουσα αρχή και τον αρχιτέκτονα, από τον ανάδοχο προμηθευτή. Ο προμηθευτής έχει ολόκληρη την ευθύνη για την παραλαβή των φορτίων και την σωστή ένταξή τους στο εσωτερικό των προθηκών. Κατασκευαστική εγγύηση 100.000 κύκλων απρόσκοπτης λειτουργίας.

Επισημάνσεις

Για τα μεταλλικά στοιχεία πρέπει να λαμβάνονται υπόψη τα παρακάτω:

- Κατασκευάζονται από χαλυβδόελασμα τύπου ST37 κατά τα πρότυπα DIN 17100 ή EN 10025 και EN 10051, τα οποία δεχθούν ηλεκτροστατική βαφή.
- Η επιλογή των υλικών είναι τέτοια ώστε μεταξύ τους να μην αναπτύσσονται βλαπτικές αλληλεπιδράσεις όπως πχ. ηλεκτρολυτικά ή γαλβανικά φαινόμενα κλπ.
- Η φέρουσα κατασκευή θα είναι βαμμένη με ηλεκτροστατική βαφή. Το χρώμα θα αντιστοιχεί σε πίνακα RAL.
- Όλα τα μεταλλικά στοιχεία των προθηκών, αλλά και των επιμέρους εξαρτημάτων που ενσωματώνονται στα παραπάνω θα πρέπει να είναι υψηλών αντοχών, ανθεκτικά έναντι της διάβρωσης και απαιτείται να έχει προηγηθεί αντισκωριακή επεξεργασία τους.
- Οι προθήκες θα πρέπει να εδράζονται σε ρεγουλατόρους βαρέως τύπου, κατάλληλους για το βάρος τους, λαμβάνοντας υπόψη το άνοιγμα και κλείσιμο των θυρών και τις τάσεις ανατροπής τους.

2.2.1β2. Επιφάνεια τοποθέτησης εκθεμάτων

Η κεκλιμένη επιφάνεια τοποθέτησης εκθεμάτων είναι κατασκευή που αποτελείται από δύο επιφάνειες Plexiglas αμμοβολής σε μικρή απόσταση η μία από την άλλη τοποθετημένες σε πλαίσιο από ανοξείδωτο χάλυβα INOX316 με αμμοβολή. Όλη η κατασκευή θα στηρίζεται στην μεταλλική πλάτη των προθηκών. Το Plexiglass τουλάχιστον 10mm είναι ποιότητας GS δηλαδή χυτό.

Ο τρόπος στήριξης της επιφάνειας τοποθέτησης εκθεμάτων θα πρέπει να περιγραφεί αναλυτικά στην προσφορά.

2.2.3 Στεγανωτικά

Τα στεγανωτικά υλικά πρέπει να είναι διαφανή, εξαιρετικά ελαστικά και χημικώς ουδέτερα, άριστης ποιότητας και εφαρμογής. Θα πρέπει να έχουν πολύ καλές ιδιότητες συγκόλλησης και δεν θα πρέπει να παρουσιάζουν τριχοειδείς γραμμώσεις.

Η συγκόλληση θα πρέπει να γίνεται στην περίπτωση αυτή με ουδέτερο συγκολλητικό μέσο – (όχι αυτοκόλλητα).

Θα είναι κατασκευασμένα κατά DIN 18545-E και DIN 18540 και DIN 52455 για την ελαστικότητά τους, ενώ κατά DIN 52452 για την ρευστότητά τους. Υλικά που δεν πιστοποιείται ότι τηρούν τις προϋποθέσεις συντήρησης των εκθεμάτων δεν θα γίνουν δεκτά.

Γενικά τα παρεμβύσματα θα δύνανται να αντικαθίστανται σε περίπτωση φθοράς. Στις περιπτώσεις επαφής κινητού στοιχείου της προθήκης από κρύσταλλο με σταθερό στοιχείο της προθήκης από κρύσταλλο, σε όλο το μήκος της επαφής επικολλάται διαφανές ελαστικό παρέμβυσμα άμεσης

επιαναφοράς, χωρίς τριχοειδείς γραμμώσεις, σύμφωνα με τα πρότυπα: DIN 53550 1.2-1.5 g/cm³, DIN 53505 40-75, DIN 53512 20-40%, DIN 53517 10-25%, DIN 53504 3,0-9,0 Μρα

Σε περίπτωση που πρέπει να στεγανοποιηθούν κινητά με σταθερά μέρη (περίπτωση κινητής γυάλινης θύρας) το μονωτικό υλικό που χρησιμοποιείται να είναι άριστης ποιότητας και εφαρμογής, ελαστικό, αδιαφανή και χημικά ουδέτερο {π.χ. φυσικό καουτσούκ ή άλλο ισοδύναμο υλικό (σιλικόνη)}.

Ο προσφέροντας θα πρέπει να προσκομίσει τα απαραίτητα πιστοποιητικά.

2.2.4 Βαφές

Οι βαφές που θα χρησιμοποιηθούν επί μεταλλικών στοιχείων-διατομών των προθηκών θα πρέπει να τηρούν τις προϋποθέσεις συντήρησης των εκθεμάτων. Οι τελικές επιφάνειες που θα προκύψουν θα πρέπει να είναι απόλυτα λείες.

Η Βαφή των προθηκών είναι υδατοδιαλυτή και θα πρέπει να έχει τις παρακάτω ιδιότητες:

Κατά το πρότυπο DIN 18363, 2.4.1

Ανθεκτική σε πλύση κατά DIN 53778

Μη εύφλεκτο (εφάμιλλο με πιστοποίηση DIN 4102 κλάση A2)

Voc <1g/l Με διαλύτη το νερό

Χωρίς διαλυτικά

Φιλική προς το περιβάλλον

Οι εξωτερικές επιφάνειες των προθηκών (εμφανείς και αφανείς) θα βαφούν με βαφή μη ανακλαστική που δεν αποβάλλει χημικές ουσίες. Έτσι να χρησιμοποιηθούν: Ριπολίνες υδατοδιαλυτές, με πρότυπο TT-P-19 και Πρότυπο N.F.P.A. Class "A" για καθυστέρηση σε φωτιά.

Ο χρωματισμός των μεταλλικών κατασκευών θα είναι σε απόχρωση RAL που θα καθορισθεί από την Αναθέτουσα Αρχή.

Ο προμηθευτής θα πρέπει να εγγυηθεί για την αποφυγή χρωματικών αποκλίσεων μεταξύ των διαφορετικών υλικών.

Η εφαρμογή των χρωμάτων θα πρέπει να γίνει με τρόπο τέτοιο ώστε να εξασφαλίζεται η ενιαία χρωματική απόχρωση και να μην παρουσιάζονται ελαττώματα (φουσκάλες, μείωση στιλπνότητας, ανομοιομορφίες, κροκοδειλωση, αποκόλληση κ.α.). Για τις βαφές των μεταλλικών σκελετών ισχύουν τα παρακάτω: Οι μεταλλικοί σκελετοί των προθηκών θα πρέπει να είναι βαμμένοι με ηλεκτροστατική βαφή, μη επιβλαβή για τα εκθέματα. Όπου χρησιμοποιηθεί ηλεκτροστατική βαφή θα πρέπει είναι σύμφωνα με το πρότυπο DIN 50939 και DIN 55990/3.

Ο χρωματισμός των μεταλλικών κατασκευών ως προς την απόχρωση RAL και υφή MAT ή ΣΑΤΙΝΕ θα καθορισθεί έπειτα από δειγματισμό.

Ο προμηθευτής θα πρέπει να προσκομίσει τα απαραίτητα πιστοποιητικά.

2.3 Ειδικά στοιχεία

Η προληπτική συντήρηση των μουσειακών εκθεμάτων χαρτώου υλικού των αρχείων του μουσείου και ο έλεγχος του φωτισμού και του κλιματισμού είναι απαραίτητα στοιχεία για τη βελτίωση των συνθηκών λειτουργίας του μουσείου.

Το φυσικό ή τεχνητό φως καταστρέφει τα οργανικά κυρίως υλικά (χαρτί, ύφασμα, χρωστικές κ.λπ.) σε βαθμό που είναι ανάλογος με τη διάρκεια έκθεσής τους στο φως καθώς και την ένταση του φωτισμού. Ο σωστός έλεγχος του φωτισμού στους εκθεσιακούς χώρους αποτελεί ένα από τα κυριότερα μέτρα που λαμβάνονται για τον περιορισμό και την επιβράδυνση της φθοράς των εκθεμάτων. Για την προστασία των οργανικών υλικών όπως το χαρτί πρέπει να ληφθούν τα παρακάτω μέτρα στις προθήκες: α) ελάττωση της υπέρυθρης ακτινοβολίας, β) εξάλειψη της υπεριώδους ακτινοβολίας,

γ) μείωση του χρόνου έκθεσης στο φως και

δ) μείωση της έντασης του φωτισμού.

Πρωταρχικός παράγοντας προστασίας των εκθεμάτων είναι ο έλεγχος της σχετικής υγρασίας. Η υγρασία και θερμοκρασία επηρεάζουν ορισμένα υλικά όπως για παράδειγμα το χαρτί. Για το λόγο αυτό θα πρέπει να λαμβάνονται υπόψιν:

α) οι αντιδράσεις των αντικειμένων στην υγρασία,

β) οι τρόποι μέτρησης αυτής και

γ) η σημασία των αλλαγών στις συνθήκες υγρασίας.

Για τα οργανικά υλικά, αυτά δηλαδή που έχουν φυτική ή ζωική προέλευση, όπως ξύλο, χαρτί, κ.ά., η προτεινόμενη τιμή σχετικής υγρασίας είναι 45% - 55%.

Για τον έλεγχο της υγρασίας μέσα στις προθήκες απαιτούνται ειδικά όργανα μέτρησης, όπως θερμοϋδρογράφος.

Ειδικά οι ιδανικές συνθήκες έκθεσης οργανικών υλικών είναι οι παρακάτω:

Θερμοκρασία: 18-20° C.

Υγρασία: 45% - 55% RH Φωτισμός: ανώτατο όριο έντασης φωτισμού 50 Lux.

Επιπλέον πρέπει να υπάρχουν: φίλτρα ενεργού άνθρακα για τον έλεγχο μολυντικών στοιχείων, εξάλειψη υπερϊώδους ακτινοβολίας με φίλτρα UV και υπέρυθρης ακτινοβολίας με ειδικά φίλτρα καθώς και **πρέπει να ληφθούν μέτρα για την πυρασφάλεια των προθηκών.**

2.3.1 Κλιματισμός

Ενεργητικός κλιματισμός

Όλες οι προθήκες του μουσείου (βλ. Σχέδια) εξοπλίζονται με ειδικό υγραντικό-αποξηραντικό μηχανισμό τελευταίας τεχνολογίας, ο οποίος θα εξασφαλίζει σταθερή υγρασία με δυνατότητα ρύθμισης για την είσοδο περισσότερης υγρασίας ή/και αφύγρανσης κατά περίπτωση και με αυτόματη εναλλαγή και θα διαθέτει κατάλληλα φίλτρα κατακράτησης όλων των στερεών και αέριων ρυπαντών, ώστε να επιτυγχάνεται καθαρισμός του εισερχόμενου μέσα στις προθήκες αέρα από τη σκόνη και από τις ενώσεις θείου και αζώτου καθώς και από το διοξείδιο του άνθρακα. Η δυνατότητα ελέγχου της υγρασίας θα πρέπει να καλύπτει οπωσδήποτε την περιοχή 45-55% στο εσωτερικό της προθήκης. Η προσαρμογή των σταθερών κλιματικών συνθηκών θα πρέπει να επιτυγχάνεται μέσα σε μέγιστο διάστημα 48 ωρών από τη στιγμή της ρύθμισης του μηχανήματος. Η στάθμη θορύβου του μηχανήματος θα πρέπει να είναι η χαμηλότερη κατά το δυνατό και σε καμία περίπτωση δεν θα πρέπει να ξεπερνά τα 18dB.

Όλες οι προθήκες θα πρέπει να διαθέτουν την απαραίτητη υποδομή για να δεχθούν τις μονάδες και όλα τα παρελκόμενα του κλιματισμού.

Ειδικές επισημάνσεις

Το ενεργητικό σύστημα ρύθμισης και ελέγχου σχετικής υγρασίας των προθηκών αποσκοπεί στην διατήρηση των συνθηκών σταθερής σχετικής υγρασίας του χώρου έκθεσης των προθηκών. Για τη διαμόρφωση συνθηκών σταθερής σχετικής υγρασίας, τοποθετείται στη βάση της προθήκης ατομική κλιματιστική μονάδα διατήρησης σταθερής σχετικής υγρασίας.

Η κλιματιστική μονάδα θα πρέπει να καλύπτει ανάγκες εκθεσιακού χώρου προθήκης από 1,5 έως 4 m³. Στην περίπτωση μεγαλύτερου όγκου, εγκαθίστανται περισσότερες της μιας μονάδες οι οποίες συνεργάζονται μεταξύ τους. Το σύστημα θα εξασφαλίζει σταθερή υγρασία και παράλληλα φιλτράρισμα του εισερχόμενου αέρα στις προθήκες με φίλτρα υψηλής απόδοσης κατακράτησης όλων των στερεών ρύπων.

Η επιθυμητή τιμή σχετικής υγρασίας στον εκθεσιακό χώρο της προθήκης καθορίζεται ανάλογα με το είδος των εκθεμάτων (χαρτώο υλικό) και θα πρέπει να παρέχεται από το σύστημα η δυνατότητα ύγρανσης ή αφύγρανσης, κατά περίπτωση, με αυτόματη εναλλαγή της λειτουργίας.

Το σύστημα θα μπορεί να ρυθμίζεται για τιμές σχετικής υγρασίας από 45% έως 55%. Το επιτρεπτό όριο απόκλισης της πραγματοποιούμενης τιμής σχετικής υγρασίας σε σχέση με την ονομαστική καθορίζεται στο $\pm 3\%$. Η ονομαστική τιμή της σχετικής υγρασίας στον εκθεσιακό χώρο της προθήκης θα πρέπει να επιτυγχάνεται σε διάστημα ≤ 48 ωρών. **Στο εσωτερικό της προθήκης τοποθετείται αισθητήρας ελέγχου υγρασίας.** Το σύστημα, θα διαθέτει φίλτρο κατακράτησης σκόνης και ρύπων και καλώδιο ρευματοληψίας κατάλληλου μήκους.

Το σύστημα να ελέγχεται ηλεκτρονικά και η λειτουργία του να σταματά αυτόματα σε περίπτωση: α) βλάβης, β) όταν δεν πληρούνται οι ονομαστικές τιμές σχετικής υγρασίας, γ) όταν το δοχείο συλλογής θα έχει γεμίσει. Στις παραπάνω περιπτώσεις, μέσω ηχητικού σήματος, θα γνωστοποιείται η παύση της λειτουργίας του ώστε να λαμβάνονται τα κατάλληλα μέτρα για την προστασία των εκθεμάτων. Το σύστημα λειτουργεί σε 220V 50Hz.

Το σύστημα να ελέγχεται μέσω επεξεργαστή και σε οθόνη θα εμφανίζονται οι ενδείξεις θερμοκρασίας και σχετικής υγρασίας καθώς και όλων των παραμέτρων προγραμματισμού (π.χ. ρύθμιση επιθυμητών τιμών σχετικής υγρασίας, όρια απόκλισης, κ.α.). Στην οθόνη ελέγχου θα αναγράφεται επίσης, οποιαδήποτε αιτία προκάλεσε την παύση της λειτουργίας του συστήματος. Το σύστημα θα παρέχει δυνατότητα καταγραφής του ιστορικού της λειτουργίας του. Η λήψη των δεδομένων-στοιχείων θα γίνεται ασύρματα ή ενσύρματα, μέσω καλωδίου UTP 4" και σύνδεσης/ συλλογής των στοιχείων σε κεντρικό σύστημα ελέγχου μέσω του οποίου θα επιτυγχάνεται ο έλεγχος/εποπτεία όλων των εγκατεστημένων συστημάτων.

Ο τρόπος εγκατάστασης και λειτουργίας του κλιματισμού θα περιγράφεται από τον προσφέροντα στην προσφορά του.

2.3.2 Εσωτερικός ειδικός φωτισμός

Ο φωτισμός των προθηκών θα γίνεται από τον ουρανό τους. Στο μπροστινό μέρος του ουρανού τους, θα υπάρχει τριγωνική κατασκευή, με τοποθετημένα σε αυτήν, κινητά σποτ LED, για τον εστιακό φωτισμό πάνω στα εκθέματα καθώς και γραμμική πλακέτα Led, για διάχυτο φωτισμό.

Το φως που θα καταλήγει στα εκθέματα θα πρέπει να είναι ελεύθερο από υπέρυθρη και υπεριώδη ακτινοβολία με χρήση φίλτρων.

Η τροφοδοσία με ρεύμα των προθηκών θα γίνεται από την περιοχή του δαπέδου της αίθουσας (βάθρα) αφανώς και αφανώς από το χώρο έκθεσης των ευρημάτων. Ο ανάδοχος θα μεριμνήσει για τον αφανή τρόπο, το είδος και το μήκος των καλωδιώσεων που θα εξυπηρετούν τις προθήκες της έκθεσης όπου χρειάζεται.

Για την τροφοδοσία με ρεύμα των γεννητριών θα πρέπει να προβλεφθούν από τον προμηθευτή πολύμπριζα που θα τοποθετούνται σε μη εμφανή θέση. Ο ειδικός φωτισμός θα τροφοδοτηθεί με ρεύμα, με καλώδιο ρεύματος και φικς, από το δάπεδο με ευθύνη του προμηθευτή. Στις προθήκες που θα τροφοδοτηθούν από το δάπεδο, θα υπάρχει κατά το δυνατόν αφανής τρόπος για την όδευση του καλωδίου στο εσωτερικό της πλάτης του κελύφους των προθηκών ή άλλος τρόπος.

Θα χρησιμοποιηθούν φωτιστικά (Led) που δεν εκπέμπουν υπεριώδη ακτινοβολία. Θα χρησιμοποιηθούν φωτιστικά με δυνατότητα ρύθμισης και περιορισμού της έντασης φωτισμού - με την χρήση Dimmer. Θα χρησιμοποιηθούν φωτιστικά με απόδοση 90RA.

Εστιακός φωτισμός.

Θα χρησιμοποιηθούν SPOT LED, στεγανά, κινητής κεφαλής, υψηλής απόδοσης και σκοτεινής τεχνικής, διαμέτρου κοπής περίπου 4,5cm, με θερμοκρασία χρώματος 3000 Kelvin, υψηλής απόδοσης 3W, δέσμης 30 μοιρών με τροφοδοσία 700mah και με δυνατότητα ελέγχου (dimming) με οδήγηση 1-10V και με απόδοση CRI 90.

Γραμμικός φωτισμός.

Θα χρησιμοποιηθεί Πλακέτα LED, (όχι λεντοταινία) υψηλής απόδοσης, ντιμαριζόμενη, 12v, 17W/m, με CRI 90, και 3000K χρωματικής απόδοσης και με δείκτη Ip20.

Η πλακέτα Led θα τοποθετείται σε προφίλ αλουμινίου, στρογγυλής διατομής: Φ16mm, για λόγους στήριξης και στόχευσης, και να διαθέτει φακό διάθλασης ή φακό εστίασης.

Ζητείται πιστοποιητικό ηλεκτρικής εγκατάστασης και διαφορά θερμοκρασίας φωτιστικών προθήκης από ανεξάρτητο φορέα πιστοποίησης, που αφορά: την ηλεκτρική εγκατάσταση (HD384 και IEC 60364-6) φωτιστικών προθήκης ότι η διαφορά θερμοκρασίας στον εσωτερικό τεχνικό χώρο της προθήκης δεν ξεπερνά τους 10oC έναντι της θερμοκρασίας του περιβάλλοντος.

2.4 Άλλα στοιχεία

Γενικά

1. Οι προθήκες θα είναι αεροστεγείς. Οι ορατές εσωτερικές επιφάνειες των προθηκών, συμπεριλαμβανομένων των ορατών επιφανειών του μεταλλικού φέροντος οργανισμού, θα είναι χρωματισμένες περιμετρικά με χρώμα. Η έγκριση των ειδικών χρωματικών αποχρώσεων και οι υφές των υλικών θα αποφασιστούν σε συνεργασία με την αναθέτουσα αρχή και τον αρχιτέκτονα. Τα υλικά που θα έρχονται σε άμεση επαφή με το χώρο αυτό (στεγανωτικά υλικά, βαφές κλπ.) οφείλουν να τηρούν τις προδιαγραφές συντήρησης των εκθεμάτων.
2. Οι διαστάσεις και μορφή του εσωτερικού ωφέλιμου χώρου τοποθέτησης των εκθεμάτων αναφέρονται στα σχέδια της μελέτης. Οι ακριβείς διαστάσεις των προθηκών (εσωτερικές και εξωτερικές) και η θέση τους στο χώρο θα προκύψουν από τα κατασκευαστικά σχέδια που θα συντάξει ο ανάδοχος προμηθευτής, ο οποίος έχει ολόκληρη την ευθύνη για την σωστή ένταξη των προθηκών στους υφιστάμενους χώρους. Οι διαστάσεις θα ελεγχθούν από την Αναθέτουσα Αρχή του έργου και τον αρχιτέκτονα.
3. Στον εσωτερικό στεγανό χώρο των προθηκών καταλήγουν οι απολήξεις των καλωδιώσεων των φωτιστικών σωμάτων, καθώς και οι αισθητήρες των συσκευών ελέγχου συνθηκών περιβάλλοντος. Οι οπές διέλευσης των ως άνω εξαρτημάτων οφείλουν να στεγανοποιηθούν επαρκώς για να διατηρήσει ο εσωτερικός χώρος την απαραίτητη για την συντήρηση των ευρημάτων στεγανότητα.
4. Οι συσκευές ελέγχου σχετικής υγρασίας στο εσωτερικό των προθηκών (ύγρανση – αφύγρανση), τοποθετούνται στη βάση των προθηκών.
5. Το εξωτερικό περίβλημα των προθηκών οφείλει να είναι κατάλληλα ενισχυμένο στα σημεία προσαρμογής των προθηκών στο μεταλλικό φορέα.
6. Οι προθήκες και ο εξοπλισμός οφείλουν να είναι πυράντοχα και να ανταποκρίνονται σε όλες τις απαιτήσεις κατασκευαστικής αρτιότητας, αντοχής, καθώς και υψηλής αισθητικής ποιότητας, σύμφωνα με τις προδιαγραφές.
7. Όλα τα υλικά που θα χρησιμοποιηθούν για την κατασκευή των προθηκών, θα είναι άριστης ποιότητας και θα φέρουν πιστοποιητικά, τα οποία και θα πρέπει να προσκομισθούν. Πιστοποιητικά θα προσκομισθούν για όλα τα κρύσταλλα που προδιαγράφονται, τις βαφές, τις σιλικόνες, τα στεγανωτικά υλικά, καθώς και για τη στεγανότητα των προθηκών και τους μηχανισμούς ενεργητικού ελέγχου σχετικής υγρασίας και θερμοκρασίας και ενεργητικού ελέγχου ύγρανσης- αφύγρανσης.

2.4.1 Μηχανισμοί ανοίγματος

Οι προθήκες θα είναι εξοπλισμένες με μηχανικό σύστημα για το άνοιγμα και κλείσιμο των κινητών τους τμημάτων. Οι μηχανισμοί/εξαρτήματα ανοίγματος θα πρέπει να είναι άριστης ποιότητας και αντοχής, όσο το δυνατόν πιο περιορισμένοι σε μέγεθος και αριθμό (ανά θύρα), χωρίς ταυτόχρονα να προσβάλλεται η διαφάνεια και η αισθητική των προθηκών.

Ο προμηθευτής θα πρέπει να περιγράφει τον τρόπο και τους μηχανισμούς ανοίγματος στις προθήκες τύπου A και B στην προσφορά του.

Ο μηχανισμός ανοίγματος και το ανοιγόμενο τμήμα που αυτός φέρει θα είναι ικανός να λειτουργεί χωρίς παραμορφώσεις κατά την επαναλαμβανόμενη χρήση του, στοιχείο το οποίο πρέπει να προκύπτει από σχετική πιστοποίηση ή εγγύηση του κατασκευαστή η οποία ποσοτικά προκύπτει-προσδιορίζεται από την αναγωγή φέρουσα ικανότητα μηχανισμού/ αριθμό ανοιγμάτων.

Όλοι οι μηχανισμοί ανοίγματος των θυρών και συρταριών θα πρέπει να μπορούν να ανοίγουν και να κλείνουν χωρίς να παραμορφώνονται τα επιμέρους στοιχεία των προθηκών και οι προθήκες συνολικά.

Οι μηχανισμοί ανοίγματος θα κατασκευαστούν από χαλυβδοέλασμα τύπου ST52, κατά τα πρότυπα DIN 17100 ή EN 10025 και EN10051

Απαιτείται πιστοποιητικό μηχανισμών ανοίγματος προθηκών από ανεξάρτητο φορέα πιστοποίησης, ότι μπορούν να ανοίγουν και να κλείνουν κρύσταλλα βάρους έως 180kg και για τουλάχιστον 1.800 ανοίγματα.

Στα σχέδια της μελέτης δίνεται ανά τύπο προθήκης ο προτεινόμενος τρόπος ανοίγματος.

Ο ανάδοχος σε συνεργασία με την Αναθέτουσα Αρχή είναι δυνατόν να προτείνει βελτίωση ή περεταίρω εξειδίκευση του τρόπου ανοίγματος, ώστε να επιλυθούν τυχόν τεχνικές δυσκολίες που θα προκύψουν κατά την εγκατάσταση.

Στις προθήκες **τύπου A**, οι μηχανισμοί ανοίγματος θα πρέπει να είναι εύρωστοι.

Ο προμηθευτής θα πρέπει να περιγράφει τον τρόπο και μηχανισμό ανοίγματος της θύρας ασφαλείας της πρόσοψης στον χώρο των εκθεμάτων.

Επίσης θα πρέπει να διασφαλίζεται ο εύκολος χειρισμός σε συνδυασμό με την ασφάλεια του χρήστη κατά το άνοιγμα και κλείσιμο των θυρών.

Σημαντικό ζητούμενο είναι να παρέχεται πολύ καλή μόνωση του εσωτερικού χώρου έκθεσης της προθήκης από τη σκόνη και τις εξωτερικές συνθήκες κλίματος.

Ο προμηθευτής θα πρέπει να περιγράφει τον τρόπο και τον μηχανισμό ανοίγματος της θύρας στον χώρο φωτισμού στην οροφή και στον χώρο κλιματισμού στη βάση.

Οι επιφάνειες ανοίγματος θα πρέπει να παραμένουν ενιαίες. Η γωνία ανοίγματος των ανοιγόμενων κρυστάλλινων θυρών πρέπει να είναι 90°.

Σημαντικό επίσης είναι ο μηχανισμός ανοίγματος των συρταριών.

Ο προμηθευτής θα πρέπει να περιγράφει τον τρόπο και τον μηχανισμό ανοίγματος των συρταριών στον χώρο των εκθεμάτων.

Στις προθήκες **τύπου B**, οι κρυστάλλινες επιφάνειες θα ανοίγουν με χρήση ειδικών μηχανισμών αμορτισέρ αερίου ακριβείας που δεν θα είναι εμφανείς. Οι επιφάνειες ανοίγματος θα πρέπει να παραμένουν ενιαίες. Η γωνία ανοίγματος των ανοιγόμενων κρυστάλλινων θυρών πρέπει να είναι κατάλληλη.

Ο προμηθευτής θα πρέπει να περιγράφει τον τρόπο και τον μηχανισμό του κρυστάλλινου κώδωνα ασφαλείας στον χώρο των εκθεμάτων.

2.4.2 Ασφάλεια

Οι προθήκες πρέπει να είναι εξοπλισμένες με μηχανικό σύστημα ασφάλειας και stop σταθεροποίησης για το άνοιγμα και κλείσιμο του κινητού τους τμήματος που εξασφαλίζει τη στεγανότητα του κεντρικού τμήματος της προθήκης.

Οι προθήκες τύπου Α, θα ασφαλίζουν με ηλεκτρομηχανικές κλειδαριές ασφαλείας με μεταλλικό πύρο ασφάλισης.

Απαιτείται επί ποινή αποκλεισμού πιστοποιητικό από ανεξάρτητο φορέα πιστοποίησης, για τις ηλεκτρομηχανικές κλειδαριές ασφαλείας με μεταλλικό πύρο ασφάλισης, για τον αριθμό χρήσεων τους, με τουλάχιστον 9.000 χρήσεις, και την αντοχή τους, με τουλάχιστον 700 κιλά αντοχής σε εφελκυσμό.

Γενικά στις προθήκες οι θύρες πρόσβασης στον εσωτερικό χώρο τοποθέτησης των εκθεμάτων, αλλά και στους άλλους χώρους όταν είναι προσβάσιμοι, θα πρέπει να διαθέτουν κλειδαριές ασφαλείας οι οποίες να είναι υποχρεωτικά χωνευτές και να τοποθετούνται με τέτοιο τρόπο και σε κατάλληλα σημεία ώστε να μην είναι ορατές. Ο αριθμός τους θα πρέπει όμως να είναι τουλάχιστον δύο ανά άνοιγμα/θύρα. Η εκλογή της θέσης τοποθέτησης και του τελικού αριθμού τους θα προταθεί από τον προμηθευτή και θα εγκριθεί από την Αναθέτουσα Αρχή και θα είναι τέτοια ώστε να διασφαλίζει την ασφάλεια των προθηκών.

Ο τρόπος ασφάλισης και απασφάλισης των προθηκών θα περιγράφεται από τον προσφέροντα στην Προσφορά του.

2.4.3 Μόνωση προθηκών

Η κατασκευή των προθηκών θα πρέπει να εξασφαλίζει τη μόνωση του εσωτερικού τους χώρου από τις συνθήκες του εξωτερικού περιβάλλοντος (σκόνη, αέρας, υδρατμοί κ.λ.π.) με τον πιο ανώδυνο και καλαίσθητο τρόπο και να διατηρείται σταθερό το μικροκλίμα των προθηκών. Οι εσωτερικοί χώροι τοποθέτησης των εκθεμάτων πρέπει να είναι στεγανοί σε τέτοιο βαθμό ώστε να επιτρέπεται εναλλαγή του αέρα στην προθήκη της τάξεως του μέγιστου 5% ημερησίως. Οι συναρμογές μεταξύ των σταθερών και ανοιγόμενων τμημάτων κρυστάλλου θα πρέπει να είναι τέλειες, πλήρως στεγανωμένες με ειδικά, διαφανή υλικά σύμφωνα με τις πιο πάνω τεχνικές προδιαγραφές.

Γενικά στην επαφή των κινητών μερών με τα σταθερά των προθηκών, σε όλο το μήκος της επαφής, τα μονωτικά παρεμβύσματα να επικολλώνται με ουδέτερο συγκολλητικό μέσο - όχι αυτοκόλλητα, διαφανή, άμεσης επαναφοράς, ελαστικά παρεμβύσματα, χωρίς τριχοειδείς γραμμώσεις, σύμφωνα με τα πρότυπα:

DIN 53550	1.2-1.5 g/cm ³
DIN 53505	40-75
DIN 53512	20-40%
DIN 53517	10-25%
DIN 53504	3,0-9,0 Mpa

2.5 Πιστοποιητικά

Απαιτούνται τα παρακάτω επικυρωμένα πιστοποιητικά, εκδιδόμενα από ανεξάρτητο φορέα πιστοποίησης:

Α. Πιστοποιητικό με βάση το πρότυπο ISO 9001:2008 από ανεξάρτητο φορέα πιστοποίησης, διαπιστευμένο από τον ΕΣΥΔ ή ισότιμο οργανισμό. **Το πεδίο εφαρμογής της πιστοποίησής του θα πρέπει να καλύπτει το παρόν αντικείμενο – ήτοι: την κατασκευή μουσειακών προθηκών και μουσειακών χώρων.**

Β. Πιστοποιητικό από ανεξάρτητο φορέα πιστοποίησης, ότι ο χώρος φιλοξενίας των εκθεμάτων θα είναι πλήρως στεγανός και θα έχει μηδενικές εκπομπές ουσιών.

Γ. Πιστοποιητικό μηχανισμών ανοίγματος προθηκών από ανεξάρτητο φορέα πιστοποίησης, ότι μπορούν να ανοίγουν και να κλείνουν κρύσταλλα βάρους έως 180kg και για τουλάχιστον 1.800 ανοίγματα.

Δ. Πιστοποιητικό από αναγνωρισμένο φορέα πιστοποίησης της ασφαλούς ηλεκτρικής εγκατάστασης και αντίστασης, μόνωσης των ηλεκτρικών κυκλωμάτων της σύνθεσης των φωτιστικών, με βάση εργαστηριακό έλεγχο, με τη χρήση κατάλληλων μετρητικών οργάνων βάσει των προτύπων IEC 60364-6 και HD 384 και πιστοποιητικό ότι η διαφορά θερμοκρασίας στον εσωτερικό τεχνικό χώρο της προθήκης έναντι της θερμοκρασίας περιβάλλοντος δεν ξεπερνά τους 10 βαθμούς C.

ΣΤ. Υπεύθυνη Δήλωση της παρ. 4 του άρθρου 8 του Ν. 1599/1986, που θα δηλώνουν ότι: Ότι έχουν λάβει πλήρη γνώση των τεχνικών προδιαγραφών, τεχνικών περιγραφών και των σχεδίων της Διακήρυξης και όλα τα υπό προμήθεια ήδη θα κατασκευαστούν βάση αυτών.

2.6 Εγγυήσεις καλής λειτουργίας

Για το σύνολο των προθηκών και ιδιαίτερα για τον μηχανικό εξοπλισμό των προθηκών, για τις βαφές, τις ενώσεις και τα υλικά στεγανοποίησης και στεγανότητας των προθηκών και τον εξοπλισμό του φωτισμού απαιτείται εγγύηση καλής λειτουργίας (**γενική εγγύηση καλής λειτουργίας**) για δύο χρόνια τουλάχιστον.

2.7 Κατασκευή και εγκατάσταση προθηκών

Η προσαρμογή των φορέων των προθηκών στο χώρο και η εγκατάστασή τους θα γίνει από τον ανάδοχο προμηθευτή επί τόπου του έργου και θα ελέγχονται από την Αναθέτουσα Αρχή.

Ο **Ανάδοχος προμηθευτής** οφείλει οι προθήκες θα εγκατασταθούν χωρίς κίνδυνο ολίσθησης ή ανατροπής με ανοιχτές ή κλειστές θύρες. Αυτό επιτυγχάνεται με τη δυνατότητα στερέωσης τους στο δάπεδο και τους πεσσούς του κτιρίου, με χημικά αγκύρια ρητίνης, με δυνατότητα στερέωσης, χωρίς μηχανική εκτόνωση.

Τεχνικά κατασκευαστικά σχέδια

Κατά τον τεχνικό σχεδιασμό των προθηκών από τον προμηθευτή θα υπάρχει συνεργασία με την αναθέτουσα αρχή και τον αρχιτέκτονα.

- Στα τελικά τεχνικά κατασκευαστικά σχέδια, που θα παραδοθούν από τον προμηθευτή και θα εγκριθούν από την αναθέτουσα αρχή, θα φαίνεται αναλυτικά και με τρόπο σαφή, ακριβή και εύληπτο η κατασκευή της κάθε προθήκης. Οποιαδήποτε απόκλιση από τα σχέδια αυτά θα μπορεί να γίνει μόνο μετά από έγγραφη εντολή της αναθέτουσας αρχής.

Πιο συγκεκριμένα:

Ο **Ανάδοχος προμηθευτής** οφείλει να καταθέσει κατασκευαστικά σχέδια, σύμφωνα με τα εξής. Συγκεκριμένα, κατά την εκπόνηση των κατασκευαστικών σχεδίων γίνεται ο σχεδιασμός κι η επιλογή της μορφολογίας των στοιχείων της μελέτης που αφορούν τις Προθήκες:

A. Το κέλυφος της προθήκης με σχέδια λεπτομερειών ως προς:

- 1) τη βάση έδρασης.
- 2) το σχεδιασμό των φωτιστικών συστημάτων, σε συνεργασία με την Αναθέτουσα Αρχή, για την αναγκαία συνολική προσαρμογή των τελικών επιπέδων φωτισμού του Εκθεσιακού χώρου.
- 3) το σχεδιασμό των συστημάτων μικροκλίματος, όπου απαιτείται, κυρίως την αποφυγή διαρροής των συμπυκνωμάτων στο χώρο των εκθεμάτων.

4) το σχεδιασμό του τρόπου στερέωσης και λειτουργίας των συρταριών και της κεκλιμένης επιφάνειας εκθεμάτων ή των μικροσυστημάτων στήριξης-ανάρτησης επιφανειών στο εσωτερικό των προθηκών.

Μετά την ολοκλήρωση της σύνταξης των κατασκευαστικών σχεδίων και πριν την έναρξη των κατασκευών, ο Ανάδοχος Προμηθευτής καταθέτει τα κατασκευαστικά σχέδια στην Αναθέτουσα Αρχή, ώστε να τύχει της τελικής έγκρισης, και στη συνέχεια προβαίνει στην κατασκευή προτύπων (prototype) ένα για κάθε τύπο προθήκης. Τα τελικά κατασκευαστικά σχέδια των προθηκών, τα οποία και θα υλοποιηθούν, θα εκπονηθούν από τον Ανάδοχο, με βάση τα σχέδια της μουσειογραφικής μελέτης και τις ενδιάμεσες συνεννοήσεις, σύμφωνα με τις διάφορες φάσεις του έργου.

Η αποδοχή των τελικών κατασκευαστικών σχεδίων και προτύπων θα εξασφαλιστεί με την γραπτή έγκριση της Αναθέτουσας Αρχής.

Δείγματα

Οι διαγωνιζόμενοι προμηθευτές υποχρεούνται επί ποινή αποκλεισμού, μέχρι την ημερομηνία υποβολής των προσφορών, να καταθέσουν δείγμα της προθήκης Π1 / Τύπου Α.

Συγκεκριμένα απαιτείται δείγμα της ανοιγόμενης επιτοίχιας προθήκης Π1 (Τύπου Α), διαστάσεων: 90cm x 70cm x 250cm ύψος, σύμφωνα με τα σχέδια του Διαγωνισμού.

Η προθήκη δείγμα επί ποινή αποκλεισμού θα πρέπει να είναι απόλυτα ολοκληρωμένη και λειτουργική (δηλ. με κρύσταλλα, μηχανισμούς ανοίγματος σε λειτουργία, βαμμένη, με κλειδαριά ασφαλείας, και με διάφανα σιλικονούχα στεγανοποιητικά παρεμβύσματα στις ενώσεις των κρυστάλλων.

Το δείγμα επί ποινή αποκλεισμού θα φέρει ετικέτα, τόσο επί της συσκευασίας, όσο και επί του ίδιου του δείγματος, και θα αναγράφονται ευκρινώς τα κάτωθι :

- α) Η λέξη ΔΕΙΓΜΑ με κεφαλαία γράμματα
- β) Ο πλήρης τίτλος της αρμόδιας υπηρεσίας που διενεργεί τον διαγωνισμό
- γ) Ο αριθμός της διακήρυξης
- δ) Η ημερομηνία διενέργειας του διαγωνισμού
- ε) Τα στοιχεία του αποστολέα – υποψήφιου αναδόχου.

Τα δείγματα αποστέλλονται ή κατατίθενται με ευθύνη και δαπάνη του διαγωνιζόμενου, χωρίς αυτός να δικαιούται οποιαδήποτε αποζημίωση και χωρίς η υπηρεσία να υποχρεούται προς αποζημίωση σε περίπτωση μερικής ή ολικής καταστροφής τους.

Με την ολοκλήρωση της διαδικασίας του διαγωνισμού, τα δείγματα των συμμετασχόντων, θα πρέπει να απομακρυνθούν από τους χώρους της υπηρεσίας, με ευθύνη και δαπάνη των διαγωνιζόμενων.

Προσαρμογή των προθηκών στην αίθουσα και το κέλυφος του κτιρίου του Μουσείου

Ο ανάδοχος θα πρέπει να μεριμνήσει και θα φέρει την πλήρη ευθύνη ώστε να διασφαλίζεται:

- 1) η απρόσκοπτη πρόσβαση (άνοιγμα) του εσωτερικού χώρου τοποθέτησης των εκθεμάτων καθώς και της βάσης και της οροφής, όπου απαιτείται, σε συνάρτηση με το κέλυφος του κτιρίου και εν γένει τις υφιστάμενες συνθήκες στην αίθουσα του Μουσείου.
- 2) η τέλεια προσαρμογή των προθηκών (π.χ. ευθυγράμμιση, εφαρμογή) στο κέλυφος του κτιρίου.

Εγκατάσταση των προθηκών, συντήρηση

Για τη διαδικασία της εγκατάστασης των προθηκών στο στην αίθουσα του ισόγειου να ληφθούν υπόψη τα διαθέσιμα ανοίγματα, για τη μεταφορά των αντικειμένων της προμήθειας. Ο

προμηθευτής πρέπει να ελέγξει τα διαθέσιμα ανοίγματα και την πρόσβαση στις αίθουσες του Μουσείου ώστε να πραγματοποιηθεί η μεταφορά των αντικειμένων της προμήθειας.

- Μετά την ολοκλήρωση της εγκατάστασης θα πρέπει να γίνει προσεκτικός και λεπτομερής καθαρισμός των προθηκών προκειμένου να γίνει η παραλαβή από την επιτροπή παραλαβής.

- Τονίζεται ότι πολύ μεγάλη σημασία θα δοθεί στην άψογη ποιότητα κατασκευής των λεπτομερειών των προθηκών κατά την παραλαβή τους.

- Κατά την παράδοση θα πρέπει υποχρεωτικά να επιδοθούν στην αναθέτουσα αρχή πλήρεις οδηγίες συντήρησης των προθηκών καθώς και της υποδομής φωτισμού και κλιματισμού στην ελληνική γλώσσα καθώς και δείγματα υλικών καθαρισμού των κρυστάλλων.

Σημαντικές επισημάνσεις και παρατηρήσεις.

1) Θα ληφθεί μέριμνα από τον προμηθευτή, ώστε κατά το άνοιγμα οποιουδήποτε τύπου θύρας προθήκης, το σώμα της προθήκης να παραμένει ακίνητο, είτε με στηρίξεις στους πεσσούς, είτε με μηχανικές ελαστικές πακτώσεις στο δάπεδο, είτε με άλλη μέθοδο που θα προτείνει εξ αρχής ο κατασκευαστής και θα εγκρίνει η Αναθέτουσα Αρχή.

2) Σε όλες τις προθήκες θα πρέπει να εξασφαλιστεί η δυνατότητα αυτοτελούς ανοίγματος τους με ασφάλεια, χωρίς δηλαδή τη διαμεσολάβηση εξωτερικού βοηθήματος, τύπου εξωτερικού φορέα ή νάρθηκα.

3) Ο προμηθευτής θα πρέπει να παραδώσει στην Αναθέτουσα Αρχή ικανό αριθμό, κατά τη κρίση της Αναθέτουσας Αρχής, των όποιων συσκευών υποβοήθησης (π.χ. βεντούζες κ.λπ.) απαιτηθούν για το άνοιγμα των θυρών.

4) Ο μηχανισμός ανοίγματος κάθε προθήκης θα πρέπει να εντάσσεται απόλυτα, «στο σώμα» της προθήκης και όταν αυτή είναι κλειστή να μην είναι ορατός ούτε εν μέρει (όχι ορατοί μεντεσέδες), να έχει φέρουσα δυνατότητα 5 τουλάχιστον κιλά επιπλέον του βάρους του τμήματος της κατασκευής που καλείται να ανοίξει και να εξασφαλίζει το κλείσιμο της προθήκης υπό πίεση. Οι προθήκες θα πρέπει να κλείνουν ερμητικά, υπό πίεση και με ασφάλεια.

5) Η μορφή και οι διαστάσεις των προθηκών, όπως αυτές φαίνονται στα σχέδια της μελέτης, θεωρείται δεσμευτική. Προτάσεις όμως που αποδεδειγμένα θα μπορούσαν να βελτιώσουν τη λειτουργία τους, θα εξεταστούν από την Αναθέτουσα Αρχή.

6) Στο φωτισμό των προθηκών, ο κατασκευαστής σε συνεργασία με την Αναθέτουσα Αρχή, θα πρέπει να εξασφαλίσει, ότι οι φωτεινές πηγές να παραμείνουν αφανείς από το θεατή της προθήκης.

9) Σε κάθε περίπτωση οι καλωδιώσεις, οι μετασχηματιστές, οι ροοστάτες και εν γένει το ηλεκτρολογικό υλικό θα πρέπει να είναι πυράντοχο και να τοποθετηθεί εκτός των εκθεσιακών χώρων της προθήκης, αφανώς.

B. ΠΡΟΔΙΑΓΡΑΦΕΣ ΒΑΘΡΩΝ

3. Τεχνική περιγραφή βάθρων

3.1 Περιγραφή των βάθρων

18DIAB000003248 2018-06-20

Δέκα βάθρα τοποθετούνται στην έκθεση. Τα Βάθρα ποικίλουν ως προς τις διαστάσεις και κατασκευάζονται από μεταλλικό σκελετό και επένδυση ZF-MDF. Στοιχεία (π.χ. διαστάσεις κ.λπ.) για τα βάθρα Σχέδια 18 και 19.

Περιγραφή

Τα επιδαπέδια βάθρα προορίζονται για στήριξη κατασκευών εποπτικού και των κατασκευών με οθόνη αφής. Παράλληλα στο εσωτερικό τους όπου απαιτείται γίνεται διέλευση καλωδιώσεων σε κανάλι για τις προθήκες και τις κατασκευές εποπτικού, ώστε να είναι αφανείς.

Πρόκειται για κατασκευές από μεταλλικό σκελετό (ο σχεδιασμός του με μεταλλικό σκελετό γαλβανισμένων και βαμμένων κοιλοδοκών στα σχέδια είναι ενδεικτικός), με ξύλινη επικάλυψη.

Ο ανάδοχος σε συνεργασία με την Αναθέτουσα Αρχή και αρχιτέκτονα της έκθεσης είναι δυνατόν να προτείνει βελτίωση ή περεταίρω αύξηση του τρόπου κατασκευής, ώστε να επιλυθούν τυχόν τεχνικές δυσκολίες, ώστε να επιλυθούν τυχόν τεχνικές δυσκολίες που θα προκύψουν κατά την εγκατάσταση.

Η ξύλινη επικάλυψη είναι κατασκευασμένη από συνθετική ξυλεία **ZF-MDF** πάχους 16χιλ. (κατ' ελάχιστον), με καμπύλες επιφάνειες από ZF-MDF ή μεταλλική επιφάνεια κατάλληλα προσαρμοσμένη στην ξύλινη.

Η άνω επιφάνεια θα πρέπει να είναι αποσπώμενη και να κουμπώνει στον μεταλλικό σκελετό εκτός από τα σημεία που γίνονται στερεώσεις κατασκευών όπου οι επιφάνειες είναι σταθερές. Οποσδήποτε η άνω έδρα του βάθρου να είναι απολύτως οριζόντια. Η επικάλυψη είναι επιχρωματισμένη με υδατοδιαλυτή λάκα, χημικά ουδέτερη και σε υφή και απόχρωση η οποία θα καθοριστεί την Αναθέτουσα Αρχή (σε συνεργασία με τον Αρχιτέκτονα μελετητή) έπειτα από δειγματισμό.

Ο σκελετός των βάθρων θα είναι απολύτως αφανής.

Το συνολικό ύψος των βάθρων θα είναι έως 15cm.

Οι τελικές διαστάσεις των βάθρων θα προσδιοριστούν με ευθύνη του Αναδόχου με βάση τις τελικές διαστάσεις των δομικών στοιχείων του χώρου και τον τρόπο που θα προσαρμοστούν σε αυτές συνολικά οι εκθεσιακές κατασκευές. Ο ανάδοχος θα μεριμνήσει για τον αφανή τρόπο, το είδος και το μήκος των καλωδιώσεων που θα εξυπηρετούν τις άλλες κατασκευές της έκθεσης όπου χρειάζεται.

3.2 Προδιαγραφές υλικών

Γενικά

Όλα τα υλικά κατασκευής θα πρέπει να είναι άριστης ποιότητας και αντοχής.

Θα πρέπει, επίσης, να φέρουν πιστοποιητικά συμμόρφωσης με εθνικά ή Ευρωπαϊκά πρότυπα ή άλλα αποδεικτικά στοιχεία. Τα υλικά θα πρέπει να είναι χημικώς αδρανή, μη τοξικά και γενικότερα να είναι απολύτως ασφαλή για τα εκθέματα. Όλα τα υλικά οφείλουν να ανταποκρίνονται σε όλες τις απαιτήσεις κατασκευαστικής αρτιότητας και αντοχής καθώς και υψηλής αισθητικής ποιότητας, σύμφωνα με τις περιγραφές και τεχνικές προδιαγραφές του παρόντος Τεύχους. Το MDF θα πρέπει να είναι ελεύθερο από φορμαλδεύδη, κλάση **ZF-MDF**.

Υλικό

3.2.1 Ξύλο

Τα MDF που θα χρησιμοποιηθούν για τις κατασκευές θα πρέπει να είναι χωρίς πρόσθετη φορμαλδεΰδη (που τα κατατάσσουν στην κατηγορία **ZF**). Η περιεκτικότητα σε φορμαλδεΰδη να είναι λιγότερη ή ίση του 1.0 mg/100g (δηλ. ισοδύναμη με την περιεκτικότητα στο φυσικό ξύλο),

σύμφωνα με το Ευρωπαϊκό πρότυπο EN120. Οι κατακόρυφες και οριζόντιες επιφάνειες των κατασκευών θα πρέπει να σχηματίζουν αυστηρά, γωνία 90ο. Όλες οι επιφάνειες να έχουν άριστη κατεργασία και λείανση. Οι ενώσεις τους να υλοποιηθούν, χωρίς βίδες και καρφιά, αλλά με το συγκολλητικό μέσο, ψυχράς συγκόλλησης, σύμφωνα με τα πρότυπα: DIN / EN 204 D3 Water Resistance και επιπροσθέτως, ενδεχομένως με αφανείς καβύλιες.

Τα ξύλινα τμήματα των βάθρων θα είναι κατασκευασμένα, από **ZF-MDF** πάχους 16 χλστ., άριστης ποιότητας (που να καλύπτει τουλάχιστον τις προδιαγραφές της Ε.Ε.).

Ο προμηθευτής θα πρέπει να προσκομίσει τα απαραίτητα πιστοποιητικά (όπως κάλυψη προδιαγραφών της Ε.Ε., CE κ.λ.π.) για το χρησιμοποιούμενο ξύλο.

Επεξεργασία/ Συναρμολόγηση

Τα ZF-MDF θα πρέπει να έχουν άριστη λείανση και εφαρμογή στις τομές τους και μεγάλη διάρκεια ζωής της συναρμογής. Οι επιφάνειες όλων των ξύλινων τμημάτων θα λακάρονται σε πολλά στάδια με αναγνωρισμένη, αδιάβροχη και οικολογική λάκα σε κατάλληλη βάση η οποία πρέπει να «κλείνει» την επιφάνεια και δεν πρέπει να περιέχει βλαβερές για τα εκθέματα ουσίες.

Ο τρόπος και το είδος βαφής των επιφανειών θα πρέπει να περιγραφεί αναλυτικά από τον προμηθευτή στην Προσφορά του.

Ο προμηθευτής θα πρέπει να προσκομίσει τα απαραίτητα πιστοποιητικά της λάκας που θα χρησιμοποιήσει, ώστε να μην περιέχει βλαβερές για τα εκθέματα ουσίες. Το χρώμα θα υποδειχθεί από την αναθέτουσα αρχή.

Η απόχρωση της βαφής δεν θα πρέπει να παρουσιάζει αποκλίσεις στο ίδιο βάθρο ούτε από βάθρο σε βάθρο. Σε αντίθετη περίπτωση, θα ζητηθεί η αντικατάσταση των επιφανειών.

3.2.2 Μέταλλα

Γενικά

Οι ατσάλινες κατασκευές των βάθρων θα πρέπει να είναι άψογα επεξεργασμένες με προσοχή στην λεπτομέρεια, με τέλειες επιφάνειες και ακμές χωρίς ανώμαλες προεξοχές και σημάδια συγκολλήσεων και να έχουν άψογη εφαρμογή στις ενώσεις, χωρίς να είναι ορατές συγκολλήσεις και κοχλίες. Καμπύλες, προεξοχές ανομοιομορφίες και γενικά κακοτεχνίες στις μεταλλικές επιφάνειες δεν θα γίνουν δεκτές και θα ζητηθεί η αντικατάστασή τους.

3.2.2α Μεταλλικά στοιχεία βάθρων

Μη ορατά μεταλλικά ή άλλα στοιχεία

Στην ατσαλένια κατασκευή του σκελετού των βάθρων θα χρησιμοποιηθούν διάφορα στοιχεία-διατομές από μεταλλικό προφίλ άριστης ποιότητας και αντοχής. Οι μεταλλικές κατασκευές θα πρέπει να είναι ικανές να παραλάβουν τα φορτία που θα δέχονται χωρίς να υπάρχει καμία πιθανότητα να παρουσιαστεί αστοχία υλικού. Όλα τα μεταλλικά στοιχεία θα είναι τέλεια κομμένα και επεξεργασμένα σε ειδικές διατομές.

Οι διατομές των μεταλλικών στοιχείων του μεταλλικού σκελετού των βάθρων καθώς και οι συνδέσεις των επιμέρους στοιχείων μεταξύ τους θα περιγραφούν αναλυτικά από τον προσφέροντα στην προσφορά του.

Στο εσωτερικό και ψηλότερα από το δάπεδο θα τοποθετηθούν, όπου απαιτείται, υποδοχές/κανάλια για την διέλευση καλωδίων φωτισμού. Κάθε βάθρο θα έχει αποσπώμενες τις άνω επιφάνειες, εκτός από τα σημεία που γίνονται στερεώσεις κατασκευών, για την συντήρηση

των καταδόσεων. Όταν προβλέπονται στερεώσεις στα βάθρα θα διαμορφώνεται κατάλληλα και ο σκελετός ώστε να γίνεται άψογα η στερέωση.

3.2.3 Βαφές

Οι βαφές που θα χρησιμοποιηθούν επί των ξύλινων και μεταλλικών στοιχείων-διατομών των βάθρων θα πρέπει να τηρούν τις προϋποθέσεις συντήρησης των εκθεμάτων ανεξάρτητα αν αυτά βρίσκονται εντός των προθηκών. Οι τελικές επιφάνειες που θα προκύψουν θα πρέπει να είναι απόλυτα λείες. Οι εξωτερικές επιφάνειες των βάθρων (εμφανείς και αφανείς) θα βαφούν με βαφή μη ανακλαστική που δεν αποβάλλει χημικές ουσίες. Ο χρωματισμός των ξύλινων και μεταλλικών κατασκευών θα είναι σε ματ και σε απόχρωση που θα καθορισθεί από την αναθέτουσα αρχή και τον αρχιτέκτονα της έκθεσης. Ο προμηθευτής θα πρέπει να εγγυηθεί για την αποφυγή χρωματικών αποκλίσεων μεταξύ των διαφορετικών υλικών. Η εφαρμογή των χρωμάτων θα πρέπει να γίνει με τρόπο τέτοιο ώστε να εξασφαλίζεται η ενιαία χρωματική απόχρωση και να μην παρουσιάζονται ελαττώματα (φουσκάλες, μείωση στιλπνότητας, ανομοιομορφίες, κροκοδείλωση, αποκόλληση κ.α.). Η σκληρότητα της τελικής βαφής θα είναι σύμφωνη με τις προδιαγραφές DIN 53153, η αντοχή σε νερό σύμφωνη με ISO 1521/1971 και η αντοχή σε διάβρωση σύμφωνη με ASTM B 17 – 64. Ο προμηθευτής θα πρέπει να προσκομίσει τα απαραίτητα πιστοποιητικά.

3.2.4 Μηχανισμοί ανοίγματος

Στα βάθρα οι άνω αποσπώμενες επιφάνειες πρόσβασης στο εσωτερικό τους θα είναι εξοπλισμένες με σύστημα κουμπώματος για την απόσπαση των κινητών τους τμημάτων με ασφάλεια.

3.3 Άλλες απαιτήσεις

Ως προς τις απαιτήσεις αρτιότητας, τεχνολογίας, υλικών κατασκευής, σχεδιασμού, τοποθέτησης και συντήρησης ισχύουν για τις κατασκευές των βάθρων οι προδιαγραφές των προθηκών, εκτός από ότι αναφέρεται παραπάνω ξεχωριστά.

Γ. ΠΡΟΔΙΑΓΡΑΦΕΣ ΕΙΔΙΚΩΝ ΚΑΤΑΣΚΕΥΩΝ

4. Τεχνική περιγραφή

4.1 Περιγραφή των panels

Γενικά

Τέσσερεις ειδικές κατασκευές θα τοποθετηθούν κεντρικά στον εκθεσιακό χώρο. Όλες οι κατασκευές είναι κυλινδρικές ενώ έχουν ύψος 3,50 μ. και διάμετρο 1,20 μ. και είναι σύμφωνα με τις τεχνικές περιγραφές και προδιαγραφές του παρόντος Τεύχους. Σχέδια 20 έως 23.

Περιγραφή

Οι ειδικές κατασκευές σηματοδοτούν κύρια σημεία της έκθεσης μεταξύ των απέναντι ενότητων και ενσωματώνουν προθήκεςερμάρια, επιφάνειες εποπτικού και οθόνες πολυμεσικών εφαρμογών. Αποτελούνται από την βάση, το κυρίως σώμα και την στέψη.

Στη βάση προβλέπονται ο χώρος στήριξης των κατασκευών και ο χώρος κλιματισμού των προθηκών. Η πρόσβαση στον χώρο αυτό γίνεται με συρόμενες ή αποσπώμενες θύρες, κάτω από τις προθήκες, κυκλικά διαμορφωμένες, με κλειδαριές ασφαλείας και μηχανισμούς ανοίγματος. Η υπερυψωμένη βάση των κατασκευών διαθέτει ρυθμιζόμενα πέλματα βαρέως τύπου για το αλφάδιασμα των κατασκευών και τις απαραίτητες στηρίξεις και αγκυρώσεις στο δάπεδο. Στην

ανώτερη επιφάνεια της βάσης, στην περιοχή των προθηκών, προβλέπεται η εγκατάσταση ενεργητικού συστήματος κλιματισμού και του συνοδευτικού εξοπλισμού του και επομένως ο χώρος αυτός επικοινωνεί με τις προθήκες, είναι μονωμένος από τον υπόλοιπο χώρο της κατασκευής και θεωρείται τμήμα των προθηκών. Η βάση των ειδικών κατασκευών θα πρέπει να έχει την προσήκουσα φέρουσα ικανότητα ώστε να μπορεί να δέχεται τις μόνιμες δράσεις, που προκύπτουν από φορτία που δρουν καθ' όλη τη διάρκεια ζωής των κατασκευών, (φέροντα στοιχεία, στοιχεία πλήρωσης, επενδύσεις, ηλεκτρικά δίκτυα, κλιματιστικά συστήματα) και τις επιβαλλόμενες (μεταβλητές) όπως σεισμικές ή αυτές που προκύπτουν από τη συναρμολόγηση και τη χρήση τους.

Στο κυρίως σώμα προβλέπονται:

1. Δύο προθήκες- ερμάρια τοποθέτησης εκθεμάτων από μεταλλική κατασκευή που στηρίζεται στον σκελετό των ειδικών κατασκευών. Ο χώρος των προθηκών διαιρείται σε έξι τμήματα με κάθε τμήμα να αποτελεί ξεχωριστό ερμάριο. Τα έξι ανοιγόμενα ερμάρια φέρουν μεταλλικές θύρες με οριζόντιες ράβδους INOX για πόμολα, που ανοίγουν με κρυφούς μεντεσέδες και τη δυνατότητα να επανέρχονται στην κλειστή θέση μόνες τους.

Εσωτερικά κάθε ερμάριο φέρει ανοιγόμενη κρυστάλλινη θύρα ασφαλείας με κλειδαριά από αντανakλαστικό κρύσταλλο, εξωτερικά και εσωτερικά, extra clear (υπέρλευκο) laminated (πολυστρωματικό) γυαλί με μεμβράνη PVB και εσωτερικό φίλτρο

UV που μονώνει το εσωτερικό και αποσπώμενη επιφάνεια από Plexiglas αμμοβολής, για ανάρτηση χαρτών εκθεμάτων, με inox στηρίξεις.

Κάθε ερμάριο φωτίζεται από LED tubes (βλ. Σχέδια) κατάλληλα τοποθετημένα στα πλάγια και αφανή από τους επισκέπτες. Ο φωτισμός θα πρέπει να είναι εκτός του χώρου τοποθέτησης των χαρτών εκθεμάτων και θα χωρίζεται από αυτόν με Plexiglas αμμοβολής. Τα LED tubes θα φωτίζουν όλα τα ερμάρια καθ' ύψος και θα είναι LED Tube Glass T8 χωρίς UV και IR Ακτινοβολία.

Πάνω από τις προθήκες προβλέπεται ο επισκέψιμος χώρος τεχνητού φωτισμού στεγανά διαχωρισμένος από τον εκθεσιακό για να δεχθεί την απαιτούμενη εγκατάσταση φωτισμού (φωτιστικά σώματα, συστήματα ρύθμισης κλπ.) με τους αντίστοιχους φορείς. Ο χώρος αυτός είναι μονωμένος από τον εκθεσιακό χώρο των προθηκών και θεωρείται τμήμα των προθηκών. Η πρόσβαση στον χώρο αυτό γίνεται με συρόμενες ή αποσπώμενες θύρες, πάνω από τις προθήκες, κυκλικά διαμορφωμένες, με κλειδαριές ασφαλείας και μηχανισμούς ανοίγματος.

Ο χώρος των προθηκών επικοινωνεί με ενεργητικό σύστημα ελέγχου υγρασίας στη βάση κάθε ερμαρίου μέσω κενών, ειδικών οπών ή θυρίδων κατάλληλου μεγέθους στις κατάλληλες θέσεις των ερμαρίων, σύμφωνα με το σύστημα.

2. Οθόνη 42" με High-Performance LED-Backlit Commercial-Grade Display with Integrated Digital Media Player τύπου NEC V423-DRD ή ανάλογου τύπου και ακουστικά κλειστού τύπου, ευαισθησία 103dB, 20-20000Hz, μήκος καλωδίου ~2.0m, μαλακά επιθέματα για τα αυτιά, με χειριστήριο επάνω στο καλώδιο για τη ρύθμιση της έντασης του ήχου και της λειτουργίας (on/off)

3. Επίπεδη επιφάνεια πάνω από την οθόνη για τοποθέτηση εποπτικού υλικού.

Στην οροφή

Ο χώρος αυτός είναι ανοικτός στην οροφή των κατασκευών και φέρει τις στηρίξεις (ελκυστήρες) των κατασκευών στους απέναντι τοίχους των πεσσών.

Ο μεταλλικός σκελετός, το είδος του μετάλλου και οι διατομές των μεταλλικών στοιχείων της φέρουσας κατασκευής και των επενδύσεων καθώς και οι συνδέσεις των επιμέρους στοιχείων μεταξύ τους των ειδικών κατασκευών θα περιγραφούν αναλυτικά από τον προσφέροντα στην προσφορά του.

Ως προς τις απαιτήσεις αρτιότητας, τεχνολογίας, υλικών κατασκευής, σχεδιασμού, τοποθέτησης και συντήρησης ισχύουν για τις ειδικές κατασκευές οι προδιαγραφές των προθηκών, εκτός από ότι αναφέρεται παραπάνω ξεχωριστά.

Δ. ΠΡΟΔΙΑΓΡΑΦΕΣ ΚΑΤΑΣΚΕΥΩΝ ΕΠΟΠΤΙΚΟΥ ΥΛΙΚΟΥ

5. Τεχνική περιγραφή κατασκευών

5.1 Περιγραφή

Γενικά

Οι είκοσι κατασκευές εποπτικού υλικού είναι φωτιζόμενες εσωτερικά (backlight) και αποτελούνται από οκτώ κατακόρυφες κατασκευές, και δώδεκα αψιδωτές κατασκευές από τις οποίες οι τέσσερις είναι κατακόρυφες και οι οκτώ με καμπύλη.

Το πληροφοριακό επικολλάται στις υπόλευκες επιφάνειες Plexiglas των κατασκευών. Στοιχεία (π.χ. διαστάσεις, είδος) για τις κατασκευές εποπτικού υλικού βρίσκονται στα Σχέδια 24 έως 28.

Περιγραφή

Οι κατασκευές εποπτικού υλικού έχουν μεταλλικό σκελετό και μεταλλικές επιφάνειες όπως των προθηκών. Η όψη θα είναι ενιαία επιφάνεια από υπόλευκο Plexiglas ποιότητας GS στην οποία γίνεται επικόλληση αυτοκόλλητου εποπτικού υλικού.

Ο τρόπος και τα υλικά κατασκευής των κατασκευών εποπτικού υλικού και το είδος της επένδυσής του θα περιγράφονται από τον προσφέροντα στην προσφορά του.

Κάθε κατασκευή εποπτικού υλικού θα φέρει μεταλλική βάση για την στερέωσή της στην κατασκευή των βάθρων.

Εσωτερικά οι κατασκευές θα φωτίζονται με φωτισμό γραμμικών LED tube με ροοστάτη. Ο χώρος εσωτερικά θα είναι επισκέψιμος για τη συντήρηση του φωτισμού ανοίγοντας τις πλάγιες όψεις των κατασκευών. Στην άνω και πίσω επιφάνεια των κατασκευών για τον επαρκή εξαερισμό και τη σωστή λειτουργία του τοποθετούνται μεταλλικές σχάρες (γρούλες).

5.2 Προδιαγραφές υλικών

Γενικά

Όλα τα υλικά κατασκευής των κατασκευών εποπτικού υλικού θα πρέπει να είναι άριστης ποιότητας και αντοχής. Θα πρέπει, επίσης, να φέρουν πιστοποιητικά συμμόρφωσης με εθνικά ή Ευρωπαϊκά πρότυπα ή άλλα αποδεικτικά στοιχεία. Όλα τα υλικά οφείλουν να ανταποκρίνονται σε όλες τις απαιτήσεις κατασκευαστικής αρτιότητας και αντοχής καθώς και υψηλής αισθητικής ποιότητας, σύμφωνα με τις περιγραφές και τεχνικές προδιαγραφές του παρόντος Τεύχους.

Ο προμηθευτής θα πρέπει να προσκομίσει τα απαραίτητα πιστοποιητικά των υλικών που θα χρησιμοποιήσει. Το χρώμα των επιφανειών των κατασκευών θα υποδειχθεί από την αναθέτουσα αρχή και τον αρχιτέκτονα της έκθεσης. Η απόχρωση του χρώματος των υλικών δεν θα πρέπει να παρουσιάζει αποκλίσεις από κατασκευή σε κατασκευή. Σε αντίθετη περίπτωση, θα ζητηθεί η αντικατάσταση των επιφανειών.

5.2.2 Μέταλλα

Γενικά

Ο μεταλλικός σκελετός και οι μεταλλικές επιφάνειες των κατασκευών εποπτικού υλικού θα πρέπει να μην υπόκεινται σε οξειδωση και θα πρέπει να είναι άψογα επεξεργασμένα με προσοχή στην λεπτομέρεια, με τέλειες επιφάνειες και ακμές χωρίς ανώμαλες προεξοχές και σημάδια συγκολλήσεων και να έχει άψογη εφαρμογή στις ενώσεις, χωρίς να είναι ορατές συγκολλήσεις και

κοχλίας. Προσεχές ανομοιομορφίες και γενικά κακοτεχνίες στις μεταλλικές επιφάνειες δεν θα γίνουν δεκτές και θα ζητηθεί η αντικατάστασή τους.

Οι διατομές των μεταλλικών στοιχείων των κατασκευών εποπτικού υλικού καθώς και οι συνδέσεις των επιμέρους στοιχείων μεταξύ τους θα περιγραφούν αναλυτικά από τον προσφέροντα στην προσφορά του.

Κάθε κατασκευή θα φέρει μεταλλική βάση στήριξης και υποδοχή για την διέλευση των καλωδίων ρεύματος που διέρχονται εντός των βάθρων. Ο ανάδοχος θα μεριμνήσει για το είδος και το μήκος των καλωδιώσεων των κατασκευών.

5.3 Άλλες απαιτήσεις

Ως προς τις απαιτήσεις αρτιότητας, τεχνολογίας, υλικών κατασκευής, σχεδιασμού, τοποθέτησης και συντήρησης ισχύουν για τις κατασκευές εποπτικού υλικού οι προδιαγραφές των προθηκών, εκτός από ότι αναφέρεται παραπάνω ξεχωριστά.

E. ΠΡΟΔΙΑΓΡΑΦΕΣ ΚΑΤΑΣΚΕΥΩΝ ΔΙΑΜΟΡΦΩΣΗΣ

6. Τεχνική περιγραφή κατασκευών

6.1 Περιγραφή

Γενικά

Οι δύο κατασκευές διαμόρφωσης αποτελούνται από τοίχους ξηράς δόμησης με ανθυγραπυράντοχη γυψοσανίδα και ξύλινα στοιχεία από ZF- MDF με καπλαμά δρυός. Στοιχεία (π.χ. διαστάσεις, είδος) για τις κατασκευές διαμόρφωσης βρίσκονται στα Σχέδια 29 έως 34.

Περιγραφή

Οι κατασκευές διαμόρφωσης έχουν ευθύγραμμο και καμπύλο στοιχεία και περικλείουν υπάρχουσες κατασκευές στην αίθουσα.

6.2 Προδιαγραφές υλικών

Γενικά

Όλα τα υλικά των κατασκευών διαμόρφωσης πρέπει να είναι άριστης ποιότητας και αντοχής. Θα πρέπει, επίσης, να φέρουν πιστοποιητικά συμμόρφωσης με εθνικά ή Ευρωπαϊκά πρότυπα ή άλλα αποδεικτικά στοιχεία. Όλα τα υλικά οφείλουν να ανταποκρίνονται σε όλες τις απαιτήσεις κατασκευαστικής αρτιότητας και αντοχής καθώς και υψηλής αισθητικής ποιότητας, σύμφωνα με τις περιγραφές και τεχνικές προδιαγραφές του παρόντος Τεύχους.

Υλικό

6.2.1 Τοίχος ξηράς δόμησης με Ανθυγραπυράντοχη γυψοσανίδα

Οι τοίχοι ξηράς δόμησης, πάχους 10cm κατασκευάζεται με **Ανθυγραπυράντοχη γυψοσανίδα** 60'12.5 χιλιοστών μονόπλευρα σύμφωνα με τα σχέδια και ορθοστάτες ανά 60 cm. Η βαφή τους γίνεται με οικολογικό, πιστοποιημένο άσπρο πλαστικό χρώμα, κατάλληλο για εφαρμογή σε εσωτερικές επιφάνειες από γυψοσανίδα. Το οικολογικό χρώμα θα πρέπει να πληροί τα κριτήρια της απόφασης 2002/739/ΕΚ για την απονομή του οικολογικού σήματος (ecolabel), να προστατεύει το χρήστη και το περιβάλλον κατά την εφαρμογή, να μην περιέχει στη σύνθεσή του βαρέα μέταλλα, επικίνδυνες ουσίες, αμμωνία, φορμαλδεΰδη και αρωματικούς υδρογονάνθρακες, να χαρακτηρίζεται από μεγάλη ευκολία εφαρμογής, υψηλή καλυπτικότητα και απόδοση, άριστες αντοχές στις διεργασίες καθαρισμού (πλύσιμο - καθάρισμα), αντοχή σε κλιματολογικές καταπονήσεις και σχεδόν ανύπαρκτο πιτσίλισμα κατά την εφαρμογή

Ο προμηθευτής θα πρέπει να προσκομίσει τα απαραίτητα πιστοποιητικά των υλικών κατασκευής των τοίχων ξηράς δόμησης καθώς και για τη χρησιμοποιημένη γυψοσανίδα και τη βαφή τους.

6.2.2 Ξύλινα στοιχεία από ZF- MDF με καπλαμά δρυός

Τα ξύλινα στοιχεία των κατασκευών διαμόρφωσης είναι επιφάνειες από **ZF-MDF** υψηλών προδιαγραφών 20mm, αρίστης ποιότητας (που να καλύπτει τουλάχιστον τις προδιαγραφές της Ε.Ε.) επενδεδυμένο με καπλαμά δρυός επεξεργασμένο και λακαρισμένο με βερνίκι άψογης εφαρμογής και απόχρωσης φυσικού δρυ.

Τα MDF που θα χρησιμοποιηθούν για τις κατασκευές θα πρέπει να είναι χωρίς πρόσθετη φορμαλδεΐδη (που τα κατατάσσουν στην κατηγορία **ZF**). Η περιεκτικότητα σε φορμαλδεΐδη να είναι λιγότερη ή ίση του 1.0 mg/100g (δηλ. ισοδύναμη με την περιεκτικότητα στο φυσικό ξύλο), σύμφωνα με το Ευρωπαϊκό πρότυπο EN 120. Όλες οι επιφάνειες να έχουν άριστη κατεργασία και λείανση. Οι ενώσεις τους να υλοποιηθούν, χωρίς βίδες και καρφιά, αλλά με το συγκολλητικό μέσο, ψυχράς συγκόλλησης, σύμφωνα με τα πρότυπα: DIN / EN 204 D3 Water Resistance και επιπροσθέτως, ενδεχομένως με αφανείς καβύλιες. Όπου γίνονται μεταλλικές στηρίξεις πρέπει να είναι αφανείς.

Ο προμηθευτής θα πρέπει να προσκομίσει τα απαραίτητα πιστοποιητικά (όπως κάλυψη προδιαγραφών της Ε.Ε., CE κ.λ.π.) για το χρησιμοποιούμενο ξύλο.

Τα ZF-MDF θα πρέπει να έχουν άριστη λείανση και εφαρμογή στις τομές τους και μεγάλη διάρκεια ζωής της συναρμογής. Οι επιφάνειες όλων των ξύλινων τμημάτων θα λακάρονται σε πολλά στάδια με αναγνωρισμένη, αδιάβροχη και οικολογική λάκα σε κατάλληλη βάση η οποία πρέπει να «κλείνει» την επιφάνεια.

Το είδος βαφής των επιφανειών θα πρέπει να περιγραφεί αναλυτικά από τον προμηθευτή στην προσφορά του.

Ο προμηθευτής θα πρέπει να προσκομίσει τα απαραίτητα πιστοποιητικά της λάκας που θα χρησιμοποιήσει, ώστε να μην περιέχει βλαβερές για τα εκθέματα ουσίες.

Η απόχρωση της βαφής δεν θα πρέπει να παρουσιάζει αποκλίσεις από κατασκευή σε κατασκευή. Σε αντίθετη περίπτωση, θα ζητηθεί η αντικατάσταση των επιφανειών.

6.3 Άλλες απαιτήσεις

Ως προς τις απαιτήσεις αρτιότητας, τεχνολογίας, υλικών κατασκευής, σχεδιασμού, τοποθέτησης και συντήρησης ισχύουν για τις κατασκευές διαμόρφωσης οι προδιαγραφές των προθηκών, εκτός από ότι αναφέρεται παραπάνω ξεχωριστά.

ΣΤ. ΠΡΟΔΙΑΓΡΑΦΕΣ ΚΑΤΑΣΚΕΥΩΝ ΠΟΛΥΜΕΣΙΚΩΝ ΕΦΑΡΜΟΓΩΝ

7. Τεχνική περιγραφή κατασκευών

7.1 Περιγραφή

Γενικά

Οι πέντε κατασκευές πολυμεσικών εφαρμογών αποτελούνται από μεταλλική κατασκευή και οθόνη αφής.

Στοιχεία (π.χ. διαστάσεις, θέσεις κ.λπ.) για τις κατασκευές πολυμεσικών εφαρμογών βρίσκονται στο Σχέδιο 35.

Περιγραφή

Οι κατασκευές πολυμεσικών εφαρμογών αφορούν διαδραστική προβολή μίας ψηφιακής εφαρμογή αφής, που αποτελείται από έναν Η/Υ, και μία διαδραστική οθόνη αφής. Η οθόνη προβάλλει το οπτικό σήμα εξόδου του υπολογιστή. Ο χρήστης μπορεί να αλληλεπιδράσει με τα εικονιζόμενα αντικείμενα, χρησιμοποιώντας την αφή. Την εφαρμογή ολοκληρώνει σύστημα ήχου,

το οποίο θα δέχεται το αντίστοιχο σήμα από τα παραπάνω μέσα αναπαραγωγής και θα το δρομολογεί στα ηχεία. Τα touch screens θα είναι α) 19" υψηλής ευκρίνειας και θα συνδέονται με Η/Υ αναπαραγωγή του περιεχόμενου.

Ο τρόπος και τα υλικά κατασκευής των κατασκευών πολυμεσικών εφαρμογών θα περιγράφονται από τον προσφέροντα στην Προσφορά του.

7.2 Τεχνικά στοιχεία

Οι κατασκευές πρέπει κατ' ελάχιστον να έχουν τα ακόλουθα τεχνικά στοιχεία.

Σώμα από ειδικό ελαφρύ κράμα ανοδευμένου αλουμινίου με αντιχαρακτική προστασία Τα πλευρικά σημεία μπορεί να φέρουν φάσες χρωμίου.

Εντός της κατασκευής Η/Υ: Pentium 4 – 3,2 GHz, 80 GB HDD, 512 MB RAM. CD / RW combo drive 24/24/8.

Δύο (2) σειριακές, μία (1) παράλληλη, έξι (6) USB.

Σύνδεση ADSL modem router.

Οθόνη αφής 19" Touch Screen με προστασία έναντι χαράξεων και προστασία από σκόνη και υγρασία .

Network connection via Ethernet 10/100. Κάθε κατασκευή έχει προεγκατεστημένα τα κάτωθι :

Windows 10 Professional

Fw Secure Browser

Αντιβανδαλιστική προστασία λογισμικού και διαχείριση multimedia.

Τα τεχνικά στοιχεία των κατασκευών πολυμεσικών εφαρμογών θα περιγράφονται από τον προσφέροντα στην Προσφορά του.

7.3 Άλλες απαιτήσεις

Ως προς τις απαιτήσεις αρτιότητας, τεχνολογίας, υλικών κατασκευής, σχεδιασμού, τοποθέτησης και συντήρησης ισχύουν για τις κατασκευές πολυμεσικών εφαρμογών οι προδιαγραφές των προθηκών, εκτός από ότι αναφέρεται παραπάνω ξεχωριστά.

Ε. ΑΛΛΑ ΣΤΟΙΧΕΙΑ ΤΗΣ ΠΡΟΜΗΘΕΙΑΣ

1. Εγγυήσεις καλής λειτουργίας

Για το σύνολο της Προμήθειας και των εγκαταστάσεων και ιδιαίτερα για τον μηχανικό εξοπλισμό των προθηκών, για τις βαφές, τις ενώσεις και τα υλικά στεγανοποίησης και στεγανότητας και τον εξοπλισμό του φωτισμού των προθηκών, της χρήσης των βάρων, των ειδικών κατασκευών, των κατασκευών εποπτικού υλικού και των άλλων κατασκευών απαιτείται εγγύηση καλής λειτουργίας (γενική εγγύηση καλής λειτουργίας) για δύο χρόνια τουλάχιστον.

2. Όλες οι κατασκευές οφείλουν να ανταποκρίνονται σε όλες τις απαιτήσεις κατασκευαστικής αρτιότητας, αντοχής και αισθητικής ποιότητας και γενικά στις παρακάτω προδιαγραφές:

Ο φάκελος τεχνικής προσφοράς πρέπει επί ποινή αποκλεισμού να περιέχει επικυρωμένα τα πιστοποιητικά των υλικών που περιγράφονται στην παράγραφο τεχνικών προδιαγραφών - καθώς και επικυρωμένες μεταφράσεις, αν αυτά δεν είναι στην Ελληνική γλώσσα.

1. ΚΑΤΑΣΚΕΥΕΣ ΑΠΟ Μ.Δ.Φ.

Τα MDF που θα χρησιμοποιηθούν σε όλες τις κατασκευές του διαγωνισμού θα πραγματοποιηθούν κατά τρόπο άψογο και θα είναι σύμφωνα με το Ευρωπαϊκό πρότυπο EN120 χωρίς πρόσθετη φορμαλδεΐδη (που τα κατατάσσουν στην κατηγορία ZF). Η περιεκτικότητα σε φορμαλδεΐδη θα είναι λιγότερη ή ίση του 1.0 mg/100g (δηλ. ισοδύναμη με την περιεκτικότητα στο φυσικό ξύλο). Όλες οι επιφάνειες θα έχουν άριστη κατεργασία και λείανση. Οι ενώσεις τους θα υλοποιηθούν στις 45°, χωρίς βίδες και καρφιά, αλλά με το συγκολλητικό μέσο, ψυχράς συγκόλλησης, σύμφωνα με τα πρότυπα EN 204 D3 D4 και επιπροσθέτως, ενδεχομένως με αφανείς καβύλιες.

Οι κατακόρυφες και οριζόντιες επιφάνειες των κατασκευών θα σχηματίζουν αυστηρά, γωνία 90°. Στις περιπτώσεις κατά τις οποίες οι προθήκες ή θύλακες ζητούνται από τη μελέτη να τοποθετηθούν σε συσσωματώματα, η συναρμογή τους θα γίνεται, είτε σε απόλυτη επαφή, χωρίς τριχοειδείς ρηγματώδεις ή με την παρεμβολή κατακόρυφης ή κατά περίπτωση οριζόντιας σκοτίας, σταθερού πλάτους σε όλη της την έκταση, όπως θα υποδειχθεί και θα συμφωνηθεί εκ των προτέρων με τον υπεύθυνο μηχανικό του έργου. Όπου προβλέπεται από τη μελέτη ή ζητηθεί, σκοτία αυτή θα είναι σταθερή σε εύρος σε όλο της το μήκος και δε θα υπερβαίνει τα 8χλσ.

Απαραίτητο είναι να καλύπτεται από πιστοποιητικό ο χώρος φιλοξενίας των εκθεμάτων των προθηκών για την πλήρη στεγανότητα και μηδενικών εκπομπών.

- Ο ανάδοχος θα πρέπει να καταθέσει με την υπογραφή της σύμβασης, Δείγμα επιφάνειας ξύλου MDF 16 χιλ. πάχος - για τον

έλεγχο της ποιότητας αυτού και της πληρότητας των ανωτέρω

προδιαγραφών, δηλ. ότι: Η περιεκτικότητα σε φορμαλδεΐδη να είναι

λιγότερη ή ίση του 1.0 mg/100g (δηλ. ισοδύναμη με την περιεκτικότητα στο φυσικό ξύλο), σύμφωνα με το πρότυπο EN120

(που τα κατατάσσουν στην κατηγορία ZF).

2. ΜΕΤΑΛΛΙΚΕΣ ΚΑΤΑΣΚΕΥΕΣ – ΜΗΧΑΝΙΣΜΟΙ.

Μεταλλικοί σκελετοί: Κατασκευάζονται από χαλυβδοέλασμα τύπου ST37 κατά τα πρότυπα DIN 17100 ή EN 10025 και EN 10051, τα οποία δεχθούν ηλεκτροστατική βαφή.

Μηχανισμοί προθηκών: Απαιτείται πιστοποιητικό ανοίγματος προθηκών από ανεξάρτητο φορέα πιστοποίησης, ότι μπορούν να ανοίγουν και να κλείνουν κρύσταλλα βάρους έως 180kg και για τουλάχιστον 1.800 ανοίγματα.

3. ΚΡΥΣΤΑΛΛΙΝΑ ΜΕΡΗ.

Τα κρύσταλλα των προθηκών θα είναι υπέρλευκα, πολυστρωματικά - τρίπλεξ, με ρονταρισμένες όλες τις ακμές τους, πάχους κατά περίπτωση:

5+5 χιλ + 0,76 χιλ. μεμβράνη PVB, με εσωτερικό φίλτρο UV,

4+4χιλ + 0,76 χιλ. μεμβράνη PVB, με εσωτερικό φίλτρο UV,

Διαπερατότητα 91 %,

Ανακλαστικότητα εξωτερικού ορατού φωτός: 8 %

Συντελεστής σκίασης: 1.03

4. ΚΛΕΙΔΑΡΙΕΣ:

Οι προθήκες των προθηκών θα ασφαλίζουν με κλειδαριές ασφαλείας, με δύο κλειδιά η κάθε μία.

Οι επιτοίχιες προθήκες (τύπος Α), θα ασφαλίζουν με ηλεκτρομηχανικές κλειδαριές ασφαλείας με μεταλλικό πύρο ασφάλισης. Απαιτείται επί ποινή αποκλεισμού πιστοποιητικό από ανεξάρτητο φορέα πιστοποίησης, για τις ηλεκτρομηχανικές κλειδαριές ασφαλείας με μεταλλικό πύρο ασφάλισης, για τον αριθμό χρήσεων τους, με τουλάχιστον 9.000 χρήσεις, και την αντοχή τους, με τουλάχιστον 700 κιλά αντοχής σε εφελκυσμό.

18DIAB000003248 2018-06-20

5. ΣΥΓΚΟΛΛΗΣΕΙΣ.

Κρύσταλλο με μέταλλο:

- DIN 53504 Tensile Strength: 3 N/mm²
- DIN 5304 Elongation at Break: >500%
- DIN 53445 Glass transition temperature -45 oC
- EN 1465 Tensile shear strength for a 4mm applied thickness:
1 N/mm²
- DIN 53479 Density: 1,25 kg/l
- DIN 53505 Shore A hardness: 35
- DIN 53515 Tear Strength: 4,5 N/mm
- DIN 52451 Shrinkage: 1%

Ξύλου με ξύλο:

Κόλλα κρίας συγκόλλησης, σύμφωνα με το πρότυπο D3 D4 EN 204, Water Resistance Requirement, DIN 14257, Heat Resistance Watt 91.

Κρύσταλλο με Κρύσταλλο:

Με ουδέτερη διαφανή σιλικόνη, να πληροί τα ακόλουθα:

Το πρότυπο DIN 18545 και ISO 11600-F & G-25Im

ISO 8393 (σε δοκίμιο: 12x12x50mm size T.A. joint)

E-Modulus 100% 0.26 MPa

Tensile strength: 0.4 MPa

Elongation at Break: 250%

Hardness 10 Shore A

ASTM D412 (σε δοκίμιο: 2mm thikness S2 dump bells)

E-Modulus: 100% 0.23 MPa

Tensile strength: 1 MPa

Elongation at Break: 500%

Ή με γεννήτρια UV και το ανάλογο συγκολλητικό μέσο.

Κρύσταλλο με MDF: Σύμφωνα με τα πρότυπα:

DIN 18545 και ISO 11600-F & G-25Im

ISO 8393 (σε δοκίμιο: 12x12x50mm size T.A. joint)

E-Modulus 100% 0.26 MPa

Tensile strength: 0.4 MPa

Elongation at Break: 250%

Hardness 10 Shore A

ASTM D412 (σε δοκίμιο: 2mm thikness S2 dump bells)

E-Modulus 100% 0.23 MPa

Tensile strength: 1 MPa

Elongation at Break: 500%

18ΔΙΑΒ000003248 2018-06-20

Μεταλλο με μεταλλο:

Όλες οι κολλήσεις των μετάλλων θα είναι άψογες, και θα πραγματοποιούνται με συγκόλληση TIG. Δεν θα υπάρχουν στρεβλώσεις πουθενά..

6. ΒΑΦΕΣ:

Όπου χρησιμοποιηθεί ηλεκτροστατική βαφή θα είναι σύμφωνα με το πρότυπο DIN 50939 και DIN 55990/3.

Στις αποχρώσεις και την υφή που θα υποδείξει η αναθέτουσα αρχή.

Βαφή των προθηκών:

Βαφή υδατοδιαλυτή η οποία θα πρέπει να έχει τις παρακάτω ιδιότητες:

Κατά το πρότυπο DIN 18363, 2.4.1

Ανθεκτική σε πλύση κατά DIN 53778

Μη εύφλεκτο (εφάμιλλο με πιστοποίηση DIN 4102 κλάση A2)

Voc <1g/l Με διαλύτη το νερό

Χωρίς διαλυτικά

Φιλική προς το περιβάλλον

7. ΜΟΝΩΤΙΚΑ ΠΑΡΕΜΒΥΣΜΑΤΑ:

Στην επαφή των κινητών μερών με τα σταθερά των προθηκών, σε όλο το μήκος της επαφής, αυτά επικολλώνται με ουδέτερο συγκολλητικό μέσο - όχι αυτοκόλλητα, διαφανή, άμεσης επαναφοράς, ελαστικά παρεμβύσματα, χωρίς τριχοειδείς γραμμώσεις, σύμφωνα με τα πρότυπα:

DIN 53550 1.2-1.5 g/cm³

DIN 53505 40-75

DIN 53512 20-40%

DIN 53517 10-25%

DIN 53504 3,0-9,0 Mpa

8. ΕΠΙΚΟΥΡΙΚΕΣ ΠΑΚΤΩΣΕΙΣ ΣΕ ΔΑΠΕΔΑ ΚΑΙ ΤΟΙΧΟΥΣ:

Οι πακτώσεις σε δάπεδα και τοίχους, θα πραγματοποιούνται με χημικά αγκύρια ρητίνης, με δυνατότητα στερέωσης, χωρίς μηχανική εκτόνωση.

3. Τεχνικά κατασκευαστικά σχέδια

- Κατά τον τεχνικό σχεδιασμό των προθηκών από τον προμηθευτή θα υπάρχει συνεργασία με την αναθέτουσα αρχή και τον αρχιτέκτονα της έκθεσης.

- Στα τελικά τεχνικά κατασκευαστικά σχέδια, που θα παραδοθούν από τον προμηθευτή και θα εγκριθούν από την αναθέτουσα αρχή, θα φαίνεται αναλυτικά και με τρόπο σαφή, ακριβή και εύληπτο η κατασκευή κάθε αντικειμένου της Προμήθειας. Οποιαδήποτε απόκλιση από τα σχέδια αυτά θα μπορεί να γίνει μόνο μετά από έγγραφη εντολή της αναθέτουσας αρχής.

Επισυνάπτεται η Μουσειογραφική Μελέτη - Τεύχος Κατασκευαστικών σχεδίων

18DIAB000003248 2018-06-20

ΜΟΥΣΕΙΟΓΡΑΦΙΚΗ ΜΕΛΕΤΗ

ΙΣΤΟΡΙΚΟΥ ΑΡΧΕΙΟΥ - ΜΟΥΣΕΙΟ ΗΠΕΙΡΟΥ

**ΠΑΡΑΡΤΗΜΑ Γ
ΤΕΥΧΟΣ ΚΑΤΑΣΚΕΥΑΣΤΙΚΩΝ ΣΧΕΔΙΩΝ**

ΜΟΥΣΕΙΟΓΡΑΦΙΚΗ ΜΕΛΕΤΗ

ΙΣΤΟΡΙΚΟΥ ΑΡΧΕΙΟΥ - ΜΟΥΣΕΙΟ ΗΠΕΙΡΟΥ

1. ΣΧΕΔΙΑ ΠΡΟΘΗΚΩΝ

ΠΡΟΘΗΚΕΣ

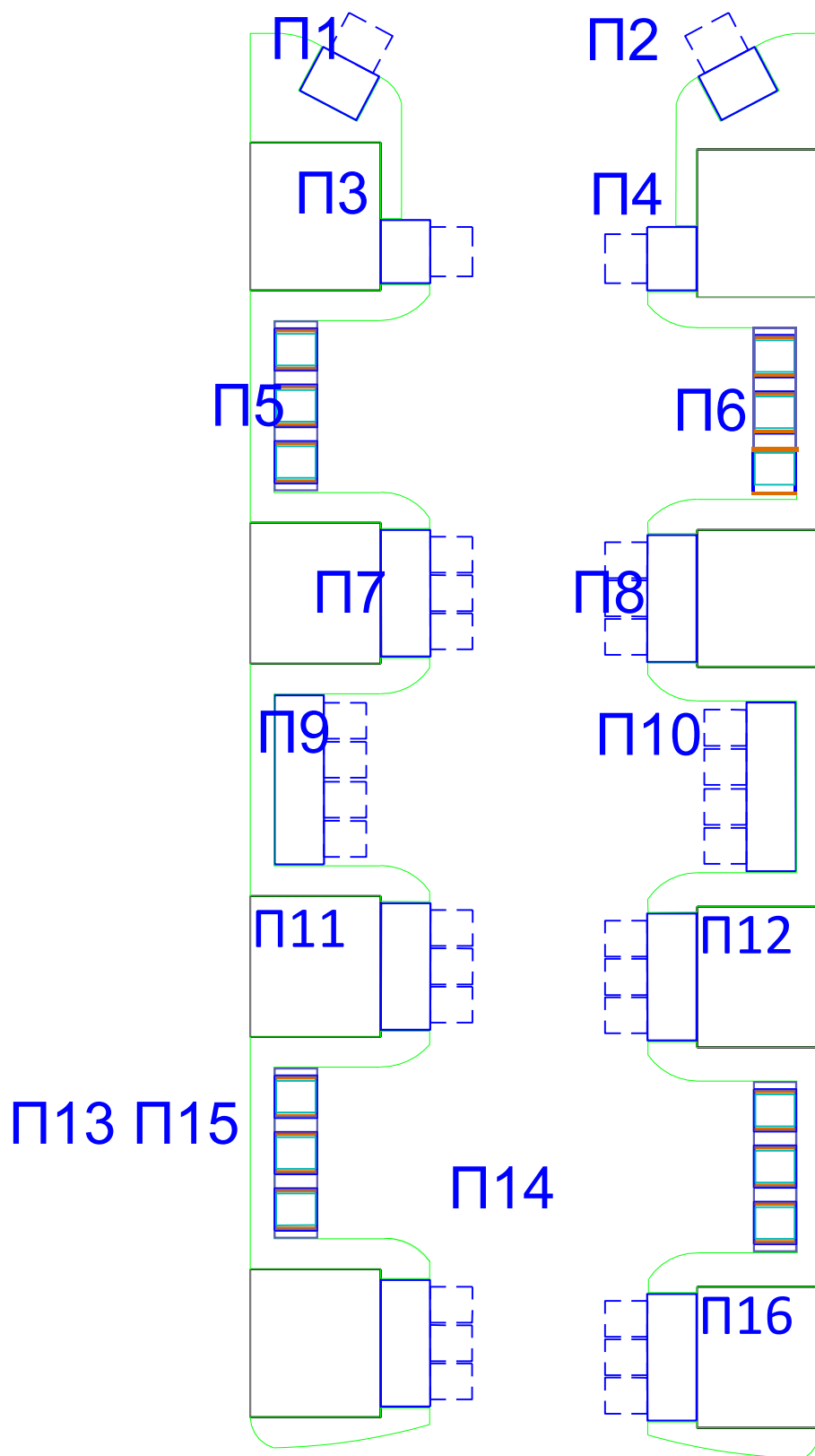

ΠΡΟΘΗΚΕΣ 7, 8, 11, 12, 15, 16

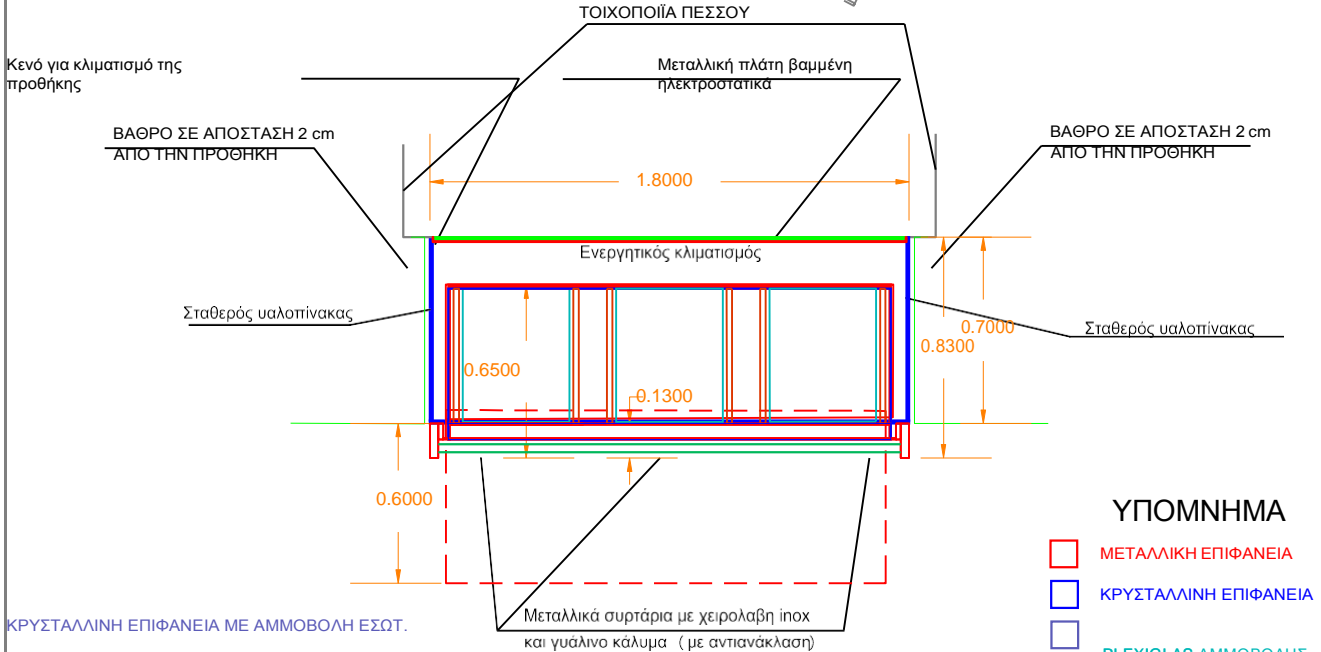
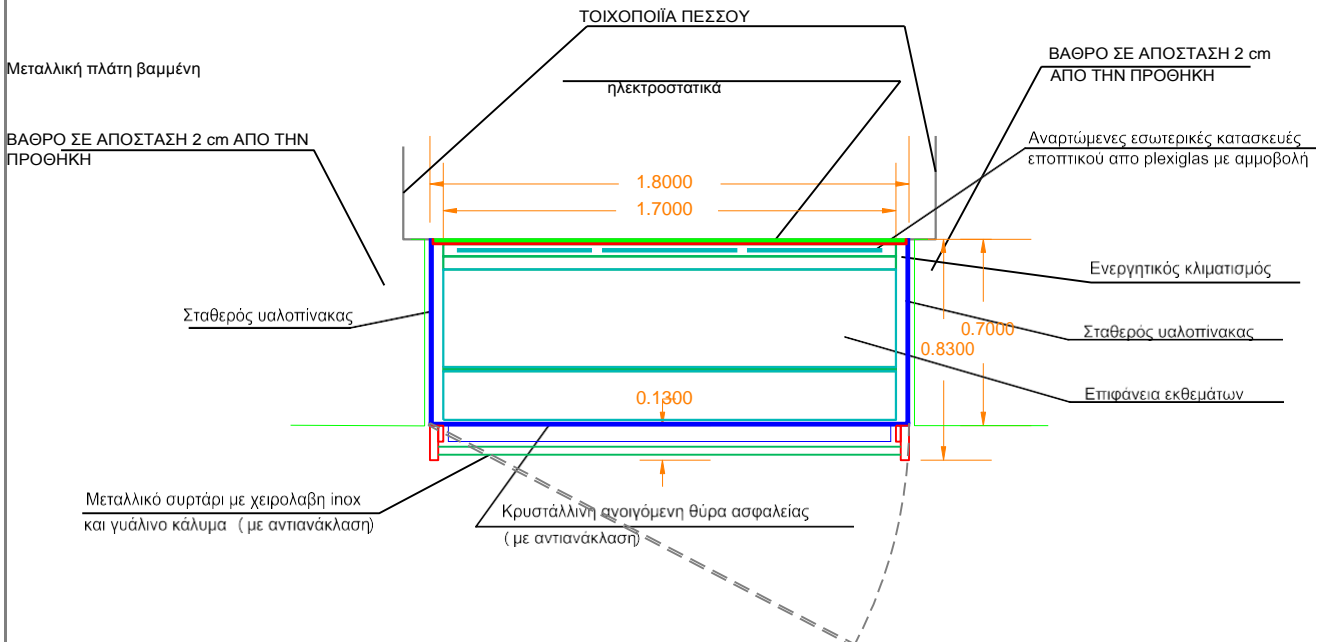

- ΥΠΟΜΝΗΜΑ**
- ΜΕΤΑΛΛΙΚΗ ΕΠΙΦΑΝΕΙΑ
 - ΚΡΥΣΤΑΛΛΙΝΗ ΕΠΙΦΑΝΕΙΑ
 - PLEXIGLAS ΑΜΜΟΒΟΛΗΣ
 - INOX
 -

ΚΑΤΟΨΗ ΠΡΟΘΗΚΗΣ

ΣΗΜΕΙΩΣΗ:
 Η ΠΡΟΣΒΑΣΗ ΣΤΟ ΕΣΩΤΕΡΙΚΟ ΤΟΥ ΕΚΘΕΣΙΑΚΟΥ ΧΩΡΟΥ ΤΗΣ ΠΡΟΘΗΚΗΣ ΘΑ ΠΡΕΠΕΙ ΝΑ ΓΙΝΕΤΑΙ ΑΝΟΙΓΟΝΤΑΣ ΤΗΝ ΚΡΥΣΤΑΛΛΙΝΗ ΘΥΡΑ.

ΥΠΟΥΡΓΕΙΟ ΠΑΙΔΕΙΑΣ, ΕΡΕΥΝΑΣ & ΘΡΗΣΚΕΥΜΑΤΩΝ
Γ.Α.Κ. - ΑΡΧΕΙΑ ΝΟΜΟΥ ΙΩΑΝΝΙΝΩΝ
ΙΣΤΟΡΙΚΟ ΑΡΧΕΙΟ - ΜΟΥΣΕΙΟ ΗΠΕΙΡΟΥ

ΕΡΓΟ: ΕΚΘΕΣΗ ΙΣΤΟΡΙΚΟΥ ΑΡΧΕΙΟΥ - ΜΟΥΣΕΙΟΥ ΗΠΕΙΡΟΥ

ΙΣΤΟΡΙΚΟ ΑΡΧΕΙΟ - ΜΟΥΣΕΙΟ ΗΠΕΙΡΟΥ ΜΟΥΣΕΙΟΓΡΑΦΙΚΗ ΜΕΛΕΤΗ ΤΥΧΟΣ ΠΡΟΘΗΚΩΝ	ΤΙΤΛΟΣ ΣΧΕΔΙΟΥ ΚΑΤΟΤΗ 4ΡΟΘΗΚΗΖ ΤΥΠΟΣ: Α1
ΓΕΝΙΚΟΣ ΣΥΝΤΟΝΙΣΜΟΣ: 444Α040ΥΚΟΥ ΜΑΡΘΑ ΑΡΧΕΙΟΝΟΜΟΣ, ΔΙΕΥΘΥΝΤΡΙΑ Γ.Α.Κ.- ΙΣΤΟΡΙΚΟ ΑΡΧΕΙΟ- ΜΟΥΣΕΙΟ ΗΠΕΙΡΟΥ	ΗΜΕΡΟΜΗΝΙΑ: ΙΑΝΟΥΑΡΙΟΣ 2016
ΜΕΛΕΤΗΤΗΣ: ΧΡΗΣΤΟΣ ΤΖΑΚΟΥΜΗΖ ΑΡΧΙΤΕΚΤΟΝΑΣ - ΕΘ. Α. ΙΩΑΝΝΙΝΩΝ	ΑΡ. ΣΧΕΔΙΟΥ: 01

18DIAB000003248 2018-06-20

ΠΡΟΘΗΚΕΣ 7, 8, 11, 12, 15, 16

ΥΠΟΜΝΗΜΑ

- SPOT LED με Dimmer
- ▬ Πλακέτα LED σε προφίλ αλουμινίου

ΣΗΜΕΙΩΣΗ :

Ο ΧΩΡΟΣ ΤΟΠΟΘΕΤΗΣΗΣ ΦΩΤΙΣΜΟΥ ΠΡΕΠΕΙ ΝΑ ΕΧΕΙ ΑΝΟΙΓΜΑΤΑ ΠΟΥ ΝΑ ΕΞΑΣΦΑΛΙΖΟΥΝ ΤΗΝ ΡΟΗ ΑΕΡΑ ΣΤΟΝ ΧΩΡΟ

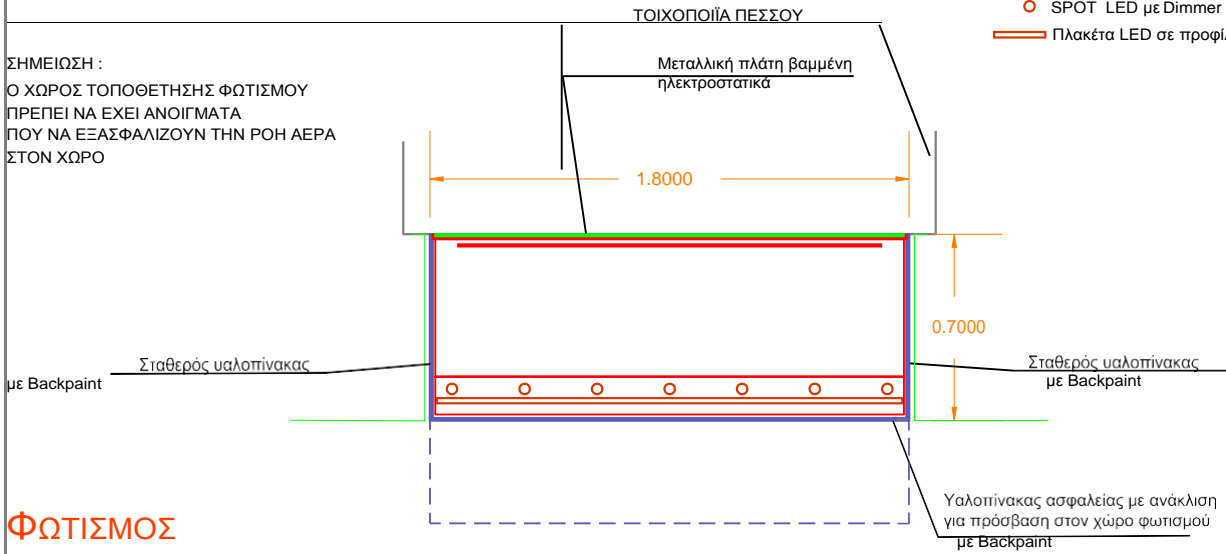

ΦΩΤΙΣΜΟΣ

(εσωτερικά της προθήκης)

Μεταλλική πλάτη βαμμένη ηλεκτροστατικά

ΒΑΘΡΟ ΣΕ ΑΠΟΣΤΑΣΗ 2 cm ΑΠΟ ΤΗΝ ΠΡΟΘΗΚΗ

με Backpaint Σταθερός υαλοπίνακας

ΕΝΑΕΙΚΤΙΚΕΣ ΑΙΑΣΤΑΖΕΙΣ ΜΗΧΑΝΙΣΜΟΥ

ΕΝΕΡΓΗΤΙΚΟΥ ΚΚΙΜΑΤΙΣΜΟΥ με Backpaint

ΚΡΥΣΤΑΛΛΙΝΗ ΕΠΙΦΑΝΕΙΑ ΜΕ ΑΜΜΟΒΟΛΗ ΕΣΩΤ.

Ενεργητικός Κλιματισμός Προθήκης

(εσωτερικά της προθήκης)

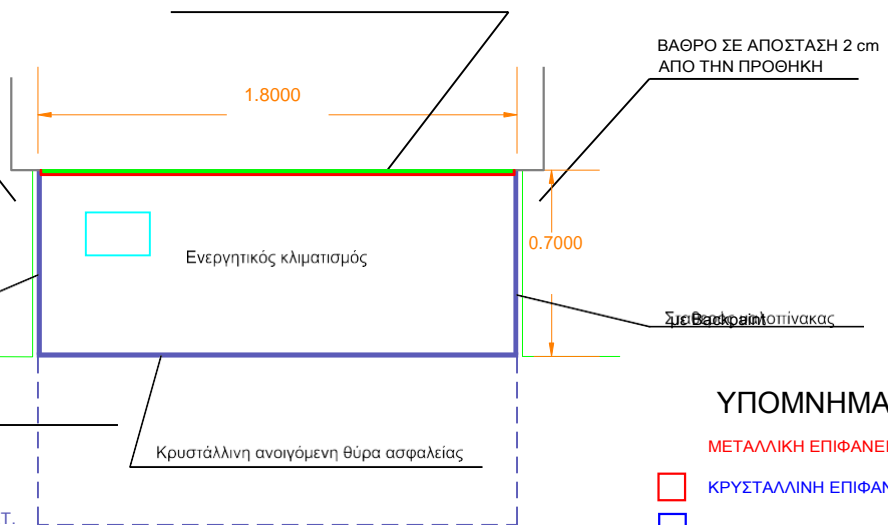

ΥΠΟΜΝΗΜΑ

- ▬ ΜΕΤΑΛΛΙΚΗ ΕΠΙΦΑΝΕΙΑ
- ▬ ΚΡΥΣΤΑΛΛΙΝΗ ΕΠΙΦΑΝΕΙΑ
- ▬ PLEXIGLAS ΑΜΜΟΒΟΛΗΣ
- ▬ INOX

ΣΗΜΕΙΩΣΕΙΣ:

Η ΠΡΟΣΒΑΣΗ ΣΤΟ ΕΣΩΤΕΡΙΚΟ ΤΟΥ ΧΩΡΟΥ ΦΩΤΙΣΜΟΥ ΘΑ ΠΡΕΠΕΙ ΝΑ ΓΙΝΕΤΑΙ ΑΝΟΙΓΟΝΤΑΣ ΚΑΤΑΛΛΗΛΑ ΤΗΝ ΘΥΡΑ ΤΟΥ

Η ΠΡΟΘΗΚΗ ΠΡΕΠΕΙ ΝΑ ΔΕΧΕΤΑΙ ΑΝΑΡΤΗΣΕΙΣ ΤΩΝ ΚΑΤΑΣΚΕΥΩΝ ΠΑΡΟΥΣΙΑΣΗΣ ΤΩΝ ΕΚΘΕΜΑΤΩΝ.

ΥΠΟΥΡΓΕΙΟ ΠΑΙΔΕΙΑΣ, ΕΡΕΥΝΑΣ & ΘΡΗΣΚΕΥΜΑΤΩΝ
Γ.Α.Κ. - ΑΡΧΕΙΑ ΝΟΜΟΥ ΙΩΑΝΝΙΝΩΝ
ΙΣΤΟΡΙΚΟ ΑΡΧΕΙΟ - ΜΟΥΣΕΙΟ ΗΠΕΙΡΟΥ

ΕΡΓΟ: ΕΚΘΕΣΗ ΙΣΤΟΡΙΚΟΥ ΑΡΧΕΙΟΥ - ΜΟΥΣΕΙΟΥ ΗΠΕΙΡΟΥ

ΙΣΤΟΡΙΚΟ ΑΡΧΕΙΟ - ΜΟΥΣΕΙΟ ΗΠΕΙΡΟΥ
ΜΟΥΣΕΙΟΓΡΑΦΙΚΗ ΜΕΛΕΤΗ ΤΕΥΧΟΣ
ΠΡΟΘΗΚΩΝ

ΤΙΤΛΟΣ ΣΧΕΔΙΟΥ
 ΚΑΤΟΤΗ 4ΡΟΘΗΚΗΖ
 ΤΥΠΟΣ: Α1

ΓΕΝΙΚΟΣ ΣΥΝΤΟΝΙΣΜΟΣ:
 444ΑΑ04ΟΥΚΟΥ ΜΑΡΘΑ
 ΑΡΧΕΙΟΝΟΜΟΣ, ΔΙΕΥΘΥΝΤΡΙΑ Γ.Α.Κ.- ΙΣΤΟΡΙΚΟ ΑΡΧΕΙΟ- ΜΟΥΣΕΙΟ ΗΠΕΙΡΟΥ

ΗΜΕΡΟΜΗΝΙΑ:
 ΙΑΝΟΥΑΡΙΟΣ 2016

ΜΕΛΕΤΗΤΗΣ: ΧΡΗΣΤΟΣ ΤΖΑΚΟΥΜΗΖ
 ΑΡΧΙΤΕΚΤΟΝΑΖ - ΕΘ. Α. ΙΩΑΝΝΙΝΩΝ

ΑΡ. ΣΧΕΔΙΟΥ: 02

ΚΡΟΘΗΚΕΣ 7, 8, 11, 12, 15, 16

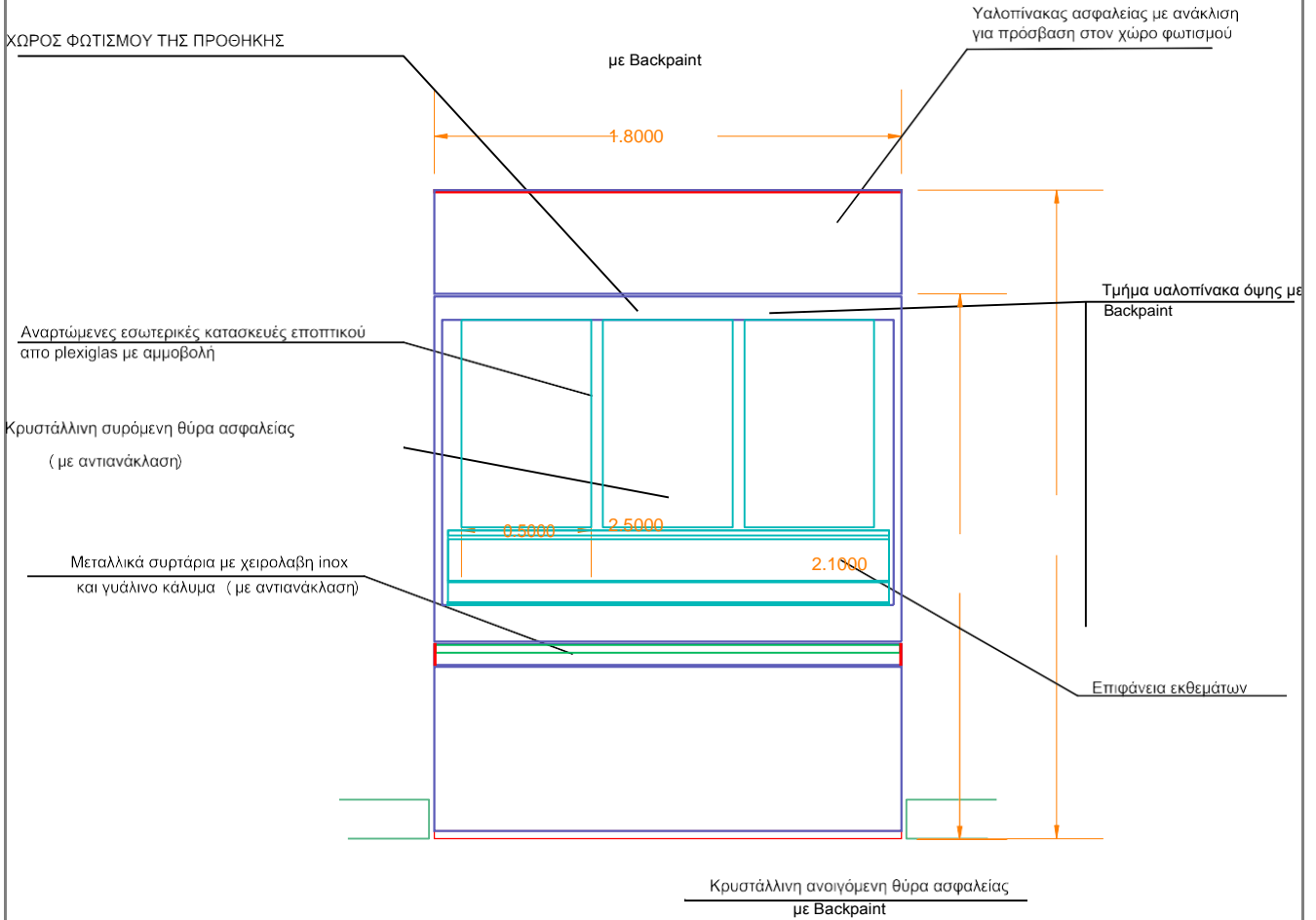

ΥΠΟΜΝΗΜΑ

- ΜΕΤΑΛΛΙΚΗ ΕΠΙΦΑΝΕΙΑ
- ΚΡΥΣΤΑΛΛΙΝΗ ΕΠΙΦΑΝΕΙΑ
- ΚΡΥΣΤΑΛΛΙΝΗ ΕΠΙΦΑΝΕΙΑ ΜΕ ΑΜΜΟΒΟΛΗ ΕΣΩΤ.
- PLEXIGLAS ΑΜΜΟΒΟΛΗΣ
- INOX

ΠΡΟΣΘΙΑ ΟΨΗ

ΣΗΜΕΙΩΣΗ:

Η ΠΡΟΣΒΑΣΗ ΣΤΟ ΕΣΩΤΕΡΙΚΟ ΤΟΥ ΕΚΘΕΣΙΑΚΟΥ ΧΩΡΟΥ ΤΗΣ ΠΡΟΘΗΚΗΣ ΘΑ ΠΡΕΠΕΙ ΝΑ ΓΙΝΕΤΑΙ ΑΝΟΙΓΟΝΤΑΣ ΤΗΝ ΚΡΥΣΤΑΛΛΙΝΗ ΘΥΡΑ.

**ΤΚΟΤΡΝΕΙΟ ΚΑΙΑΕΙΑΣ, ΕΡΕΤΝΑΣ & ΘΡΗΣΚΕΤΜΑΤfIN
N.A.K. - ΑΡΧΕΙΑ ΝΟΜΟΤ IfiANNINfIN ΙΣΤΟΡΙΚΟ
ΑΡΧΕΙΟ - ΜΟΥΣΕΙΟ ΗΚΕΙΡΟΤ**

ΕΡΝΟ: ΕΚΘΕΣΗ ΙΣΤΟΡΙΚΟΥ ΑΡΧΕΙΟΥ - ΜΟΥΣΕΙΟΥ ΗΠΕΙΡΟΥ

**ΙΣΤΟΡΙΚΟ ΑΡΧΕΙΟ - ΜΟΥΣΕΙΟ ΗΚΕΙΡΟΤ
ΜΟΤΣΕΙΟΝΡΑΒΙΚΗ ΜΕΛΕΤΗ ΤΕΤΧΟΣ
ΚΡΟΘΗΚfIN**

**ΤΙΤΛΟΣ ΣΧΕΔΙΟΥ
ΚΑΤΟΨΗ ΠΡΟΘΗΚΗΣ
ΤΤΚΟΣ: Α1**

**ΝΕΝΙΚΟΣ ΣΤΝΤΟΝΙΣΜΟΣ:
ΠΑΠΑΔΟΠΟΥΛΟΥ ΜΑΡΘΑ
ΑΡΧΕΙΟΝΟΜΟΣ, ΔΙΕΥΘΥΝΤΡΙΑ Γ.Α.Κ.- ΙΣΤΟΡΙΚΟ ΑΡΧΕΙΟ- ΜΟΥΣΕΙΟ ΗΠΕΙΡΟΥ**

**ΗΜΕΡΟΜΗΝΙΑ:
ΙΑΝΟΥΑΡΙΟΣ 2016**

**ΜΕΛΕΤΗΤΗΣ: ΧΡΗΣΤΟΣ ΤΣΑΚΟΥΜΗΣ
ΑΡΧΙΤΕΚΤΟΝΑΣ - ΕΦ. Α. ΙΩΑΝΝΙΝΙΝΩΝ**

ΑΡ. ΣΧΕΔΙΟΥ: 03

ΠΡΟΘΗΚΕΣ 9, 10

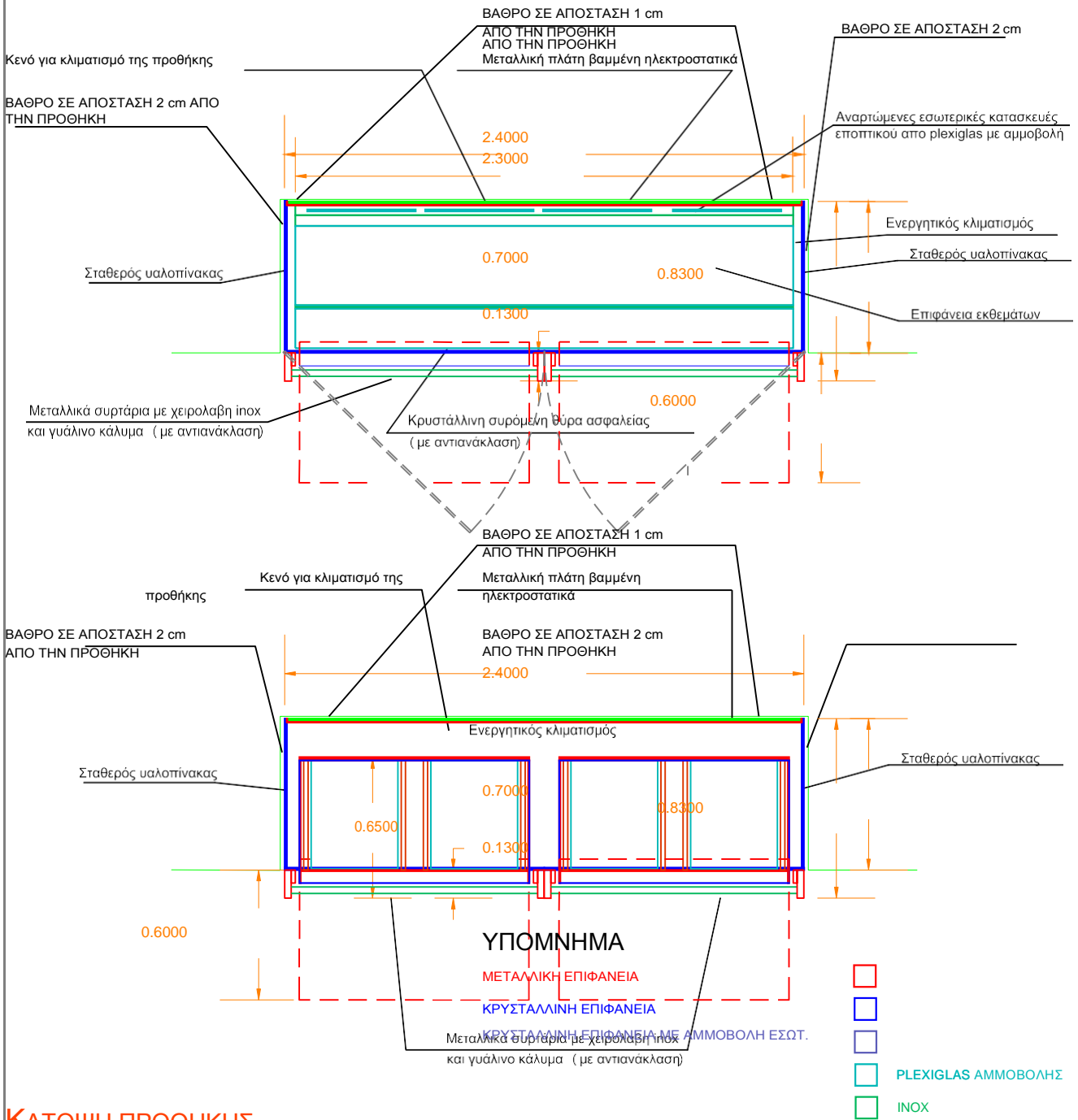

ΚΑΤΟΨΗ ΠΡΟΘΗΚΗΣ

ΣΗΜΕΙΩΣΗ:

Η ΠΡΟΣΒΑΣΗ ΣΤΟ ΕΣΩΤΕΡΙΚΟ ΤΟΥ ΕΚΘΕΣΙΑΚΟΥ ΧΩΡΟΥ ΤΗΣ ΠΡΟΘΗΚΗΣ ΘΑ ΠΡΕΠΕΙ ΝΑ ΓΙΝΕΤΑΙ ΑΝΟΙΓΟΝΤΑΣ ΤΗΝ ΚΡΥΣΤΑΛΛΙΝΗ ΘΥΡΑ.

ΥΠΟΥΡΓΕΙΟ ΠΑΙΔΕΙΑΣ, ΕΡΕΥΝΑΣ & ΘΡΗΣΚΕΥΜΑΤΩΝ
Γ.Α.Κ. - ΑΡΧΕΙΑ ΝΟΜΟΥ ΙΩΑΝΝΙΝΩΝ
ΙΣΤΟΡΙΚΟ ΑΡΧΕΙΟ - ΜΟΥΣΕΙΟ ΗΠΕΙΡΟΥ

ΕΡΓΟ: ΕΚΘΕΣΗ ΙΣΤΟΡΙΚΟΥ ΑΡΧΕΙΟΥ - ΜΟΥΣΕΙΟΥ ΗΠΕΙΡΟΥ

ΙΣΤΟΡΙΚΟ ΑΡΧΕΙΟ - ΜΟΥΣΕΙΟ ΗΠΕΙΡΟΥ
ΜΟΥΣΕΙΟΓΡΑΦΙΚΗ ΜΕΛΕΤΗ ΤΕΥΧΟΣ
ΠΡΟΘΗΚΩΝ

ΤΙΤΛΟΣ ΣΧΕΔΙΟΥ
 ΚΑΤΟΨΗ 4ΡΟΘΗΚΗΣ
 ΤΥΠΟΣ: Α2

ΓΕΝΙΚΟΣ ΣΥΝΤΟΝΙΣΜΟΣ:
 444ΑΑ04ΟΥΚΟΥ ΜΑΡΘΑ
 ΑΡΧΕΙΟΝΟΜΟΣ, ΔΙΕΥΘΥΝΤΡΙΑ Γ.Α.Κ.- ΙΣΤΟΡΙΚΟ ΑΡΧΕΙΟ- ΜΟΥΣΕΙΟ ΗΠΕΙΡΟΥ
ΜΕΛΕΤΗΤΗΣ: ΧΡΗΣΤΟΣ ΤΖΑΚΟΥΜΗΣ
 ΑΡΧΙΤΕΚΤΟΝΑΣ - ΕΘ. Α. ΙΩΑΝΝΙΝΩΝ

ΗΜΕΡΟΜΗΝΙΑ:
 ΙΑΝΟΥΑΡΙΟΣ 2016

ΑΡ. ΣΧΕΔΙΟΥ: 04

ΠΡΟΘΗΚΕΣ 9, 10

Μεταλλική πλάτη βαμμένη
ΣΗΜΕΙΩΣΗ :
Ο ΧΩΡΟΣ ΤΟΠΟΘΕΤΗΣΗΣ ΦΩΤΙΣΜΟΥ
ΠΡΕΠΕΙ ΝΑ ΕΧΕΙ ΑΝΟΙΓΜΑΤΑ
ΠΟΥ ΝΑ ΕΞΑΣΦΑΛΙΖΟΥΝ ΤΗΝ ΡΟΗ ΑΕΡΑ
ΣΤΟΝ ΧΩΡΟ

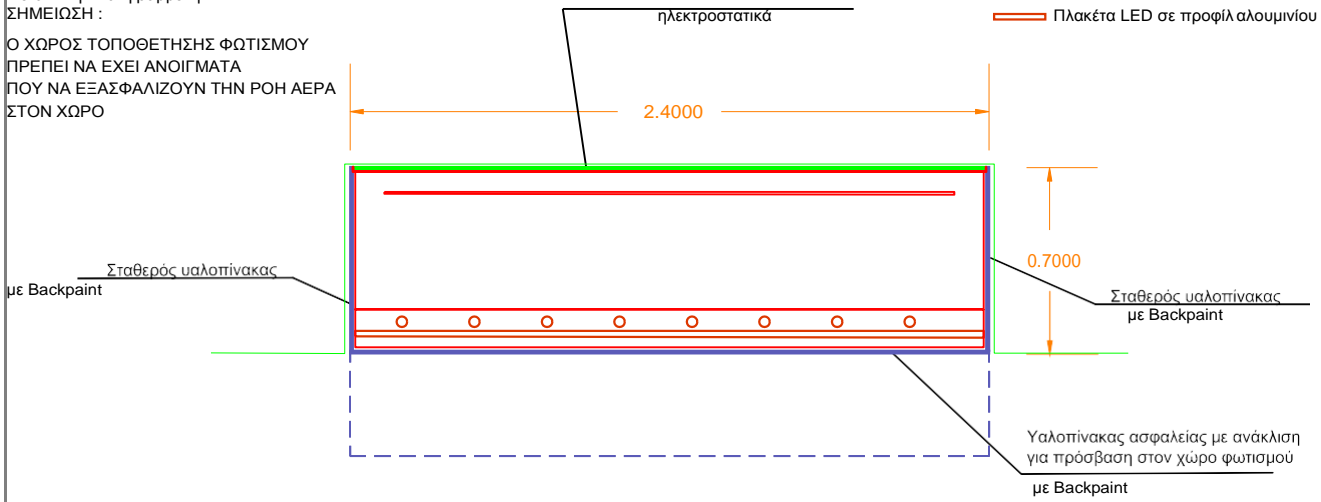

ΦΩΤΙΣΜΟΣ
(εσωτερικά της προθήκης)

ΒΑΘΡΟ ΣΕ ΑΠΟΣΤΑΣΗ 1 cm ΑΠΟ ΤΗΝ ΠΡΟΘΗΚΗ

Μεταλλική πλάτη βαμμένη ηλεκτροστατικά

ΒΑΘΡΟ ΣΕ ΑΠΟΣΤΑΣΗ 2 cm
ΑΠΟ ΤΗΝ ΠΡΟΘΗΚΗ

Μεταλλικό κάλυμμα βαμμένο ηλεκτροστατικά

με Backpaint

Σταθερός υαλοπίνακας
Ενεργητικός κλιματισμός

ΕΝΑΕΙΚΤΙΚΕΣ
ΑΙΑΣΤΑΖΕΙΣ
ΜΗΧΑΝΙΣΜΟΥ
ΕΝΕΡΓΗΤΙΚΟΥ
ΚΚΙΜΑΤΙΣΜΟΥ
με Backpaint

ΚΡΥΣΤΑΛΛΙΝΗ ΕΠΙΦΑΝΕΙΑ

ΚΡΥΣΤΑΛΛΙΝΗ ΕΠΙΦΑΝΕΙΑ ΜΕ ΑΜΜΟΒΟΛΗ ΕΣΩΤ.

Ενεργητικός Κλιματισμός Προθήκης
(εσωτερικά της προθήκης)

ΣΗΜΕΙΩΣΕΙΣ:

Η ΠΡΟΣΒΑΣΗ ΣΤΟ ΕΣΩΤΕΡΙΚΟ ΤΟΥ ΧΩΡΟΥ ΦΩΤΙΣΜΟΥ ΘΑ ΠΡΕΠΕΙ ΝΑ ΓΙΝΕΤΑΙ ΑΝΟΙΓΟΝΤΑΣ ΚΑΤΑΛΛΗΛΑΤΗΝ ΘΥΡΑ ΤΟΥ.

Η ΠΡΟΘΗΚΗ ΠΡΕΠΕΙ ΝΑ ΔΕΧΕΤΑΙ ΑΝΑΡΤΗΣΕΙΣ ΚΑΤΑΣΚΕΥΩΝ ΠΑΡΟΥΣΙΑΣΗΣ ΤΩΝ ΕΚΘΕΜΑΤΩΝ.

ΥΠΟΜΝΗΜΑ

- SPOT LED με Dimmer
- ▬ Πλακέτα LED σε προφίλ αλουμινίου

ΒΑΘΡΟ ΣΕ ΑΠΟΣΤΑΣΗ 2 cm
ΑΠΟ ΤΗΝ ΠΡΟΘΗΚΗ

με Backpaint

Σταθερός υαλοπίνακας

ΥΠΟΜΝΗΜΑ

ΜΕΤΑΛΛΙΚΗ ΕΠΙΦΑΝΕΙΑ

- ▭ PLEXIGLAS ΑΜΜΟΒΟΛΗΣ
- ▭ INOX
- ▭
- ▭

ΥΠΟΥΡΓΕΙΟ ΠΑΙΔΕΙΑΣ, ΕΡΕΥΝΑΣ & ΘΡΗΣΚΕΥΜΑΤΩΝ
Γ.Α.Κ. - ΑΡΧΕΙΑ ΝΟΜΟΥ ΙΩΑΝΝΙΝΩΝ
ΙΣΤΟΡΙΚΟ ΑΡΧΕΙΟ - ΜΟΥΣΕΙΟ ΗΠΕΙΡΟΥ

ΕΡΓΟ: ΕΚΘΕΣΗ ΙΣΤΟΡΙΚΟΥ ΑΡΧΕΙΟΥ - ΜΟΥΣΕΙΟΥ ΗΠΕΙΡΟΥ

ΙΣΤΟΡΙΚΟ ΑΡΧΕΙΟ - ΜΟΥΣΕΙΟ ΗΠΕΙΡΟΥ
ΜΟΥΣΕΙΟΓΡΑΦΙΚΗ ΜΕΛΕΤΗ ΤΕΥΧΟΣ
ΠΡΟΘΗΚΩΝ

ΤΙΤΛΟΣ ΣΧΕΔΙΟΥ
ΚΑΤΟΤΗ 4ΡΟΘΗΚΗΖ
ΤΥΠΟΣ: Α2

ΓΕΝΙΚΟΣ ΣΥΝΤΟΝΙΣΜΟΣ:
444ΑΑ04ΟΥΚΟΥ ΜΑΡΘΑ
ΑΡΧΕΙΟΝΟΜΟΣ, ΔΙΕΥΘΥΝΤΡΙΑ Γ.Α.Κ.- ΙΣΤΟΡΙΚΟ ΑΡΧΕΙΟ- ΜΟΥΣΕΙΟ ΗΠΕΙΡΟΥ

ΗΜΕΡΟΜΗΝΙΑ:
ΙΑΝΟΥΑΡΙΟΣ 2016

ΜΕΛΕΤΗΤΗΣ: ΧΡΗΣΤΟΣ ΤΖΑΚΟΥΜΗΖ
ΑΡΧΙΤΕΚΤΟΝΑΣ - ΕΘ. Α. ΙΩΑΝΝΙΝΩΝ

ΑΡ. ΣΧΕΔΙΟΥ: **05**

ΚΡΟΘΗΚΕΣ 9, 10

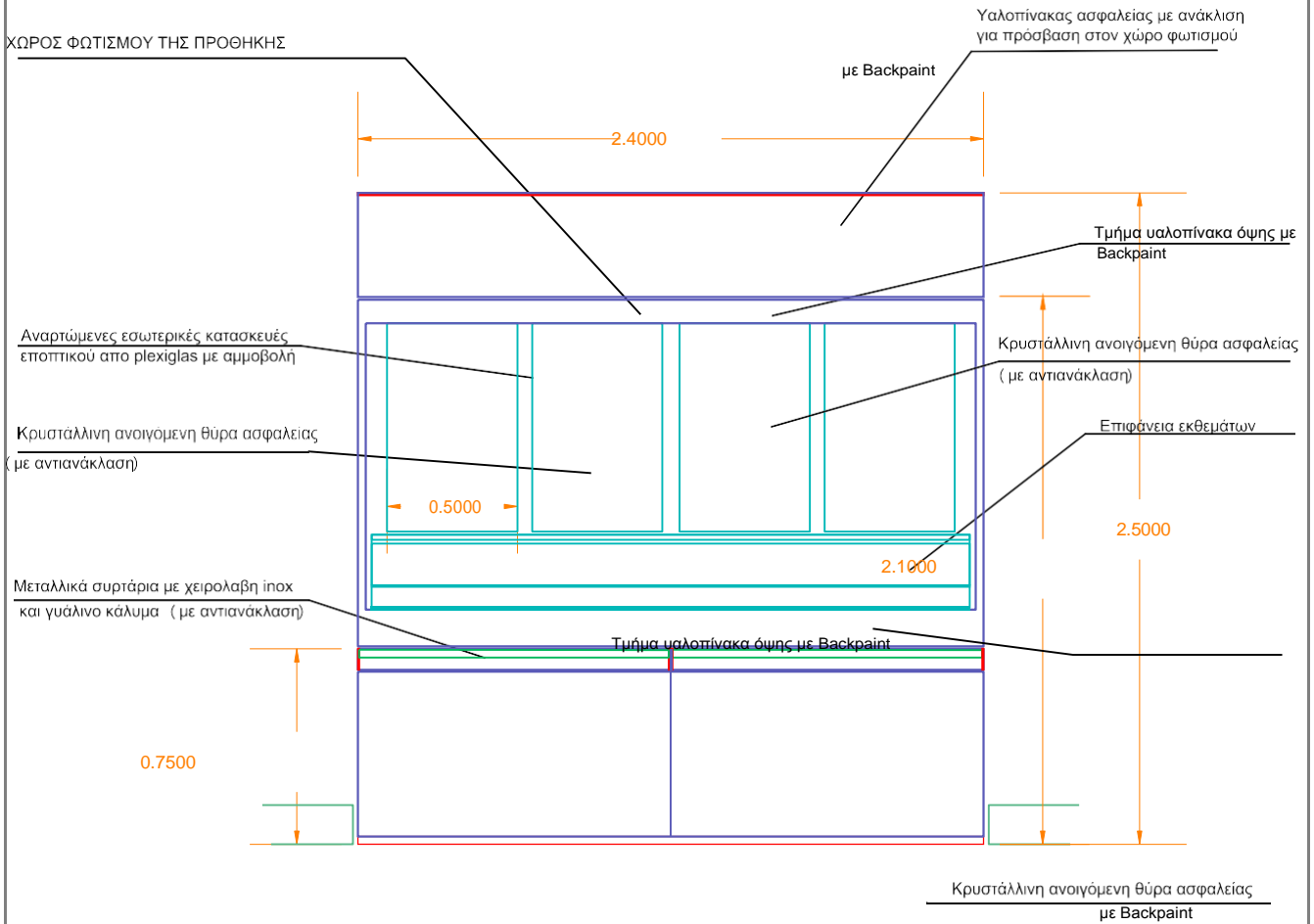

ΠΡΟΣΘΙΑ ΟΨΗ

ΣΗΜΕΙΩΣΗ:

Η ΠΡΟΣΒΑΣΗ ΣΤΟ ΕΣΩΤΕΡΙΚΟ ΤΟΥ ΕΚΘΕΣΙΑΚΟΥ ΧΩΡΟΥ ΤΗΣ ΠΡΟΘΗΚΗΣ ΘΑ ΠΡΕΠΕΙ ΝΑ ΓΙΝΕΤΑΙ ΑΝΟΙΓΟΝΤΑΣ ΤΗΝ ΚΡΥΣΤΑΛΛΙΝΗ ΘΥΡΑ.

ΥΠΟΜΝΗΜΑ

- ΜΕΤΑΛΛΙΚΗ ΕΠΙΦΑΝΕΙΑ
- ΚΡΥΣΤΑΛΛΙΝΗ ΕΠΙΦΑΝΕΙΑ
- ΚΡΥΣΤΑΛΛΙΝΗ ΕΠΙΦΑΝΕΙΑ ΜΕ ΑΜΜΟΒΟΛΗ ΕΣΩΤ.
- PLEXIGLAS ΑΜΜΟΒΟΛΗΣ
- INOX

**ΤΚΟΤΡΝΕΙΟ ΚΑΙΑΕΙΑΣ, ΕΡΕΤΝΑΣ & ΘΡΗΣΚΕΤΜΑΤfIN
N.A.K. - ΑΡΧΕΙΑ ΝΟΜΟΤ IfiANNINfIN ΙΣΤΟΡΙΚΟ
ΑΡΧΕΙΟ - ΜΟΤΣΕΙΟΗΚΕΙΡΟΤ**

ΕΡΝΟ: ΕΚΘΕΣΗ ΙΣΤΟΡΙΚΟΥ ΑΡΧΕΙΟΥ - ΜΟΥΣΕΙΟΥ ΗΠΕΙΡΟΥ

**ΙΣΤΟΡΙΚΟ ΑΡΧΕΙΟ - ΜΟΤΣΕΙΟ ΗΚΕΙΡΟΤ
ΜΟΤΣΕΙΟΝΡΑΒΙΚΗ ΜΕΛΕΤΗ ΤΕΤΧΟΣ
ΚΡΟΘΗΚfIN**

**ΤΙΤΛΟΣ ΣΧΕΔΙΟΤ
ΚΑΤΟΨΗ ΠΡΟΘΗΚΗΣ
ΤΤΚΩΣ: Α2**

**ΝΕΝΙΚΟΣ ΣΤΝΤΟΝΙΣΜΟΣ:
ΠΑΠΑΔΟΠΟΥΛΟΥ ΜΑΡΘΑ
ΑΡΧΕΙΟΝΟΜΟΣ, ΔΙΕΥΘΥΝΤΡΙΑ Γ.Α.Κ.- ΙΣΤΟΡΙΚΟ ΑΡΧΕΙΟ- ΜΟΥΣΕΙΟ ΗΠΕΙΡΟΥ**

**ΗΜΕΡΟΜΗΝΙΑ:
ΙΑΝΟΥΑΡΙΟΣ 2016**

**ΜΕΛΕΤΗΤΗΣ: ΧΡΗΣΤΟΣ ΤΣΑΚΟΥΜΗΣ
ΑΡΧΙΤΕΚΤΟΝΑΣ - ΕΦ. Α. ΙΩΑΝΝΙΝΙΝΩΝ**

ΑΡ. ΣΧΕΔΙΟΤ: 06

ΠΡΟΘΗΚΕΣ 1, 2, 3, 4

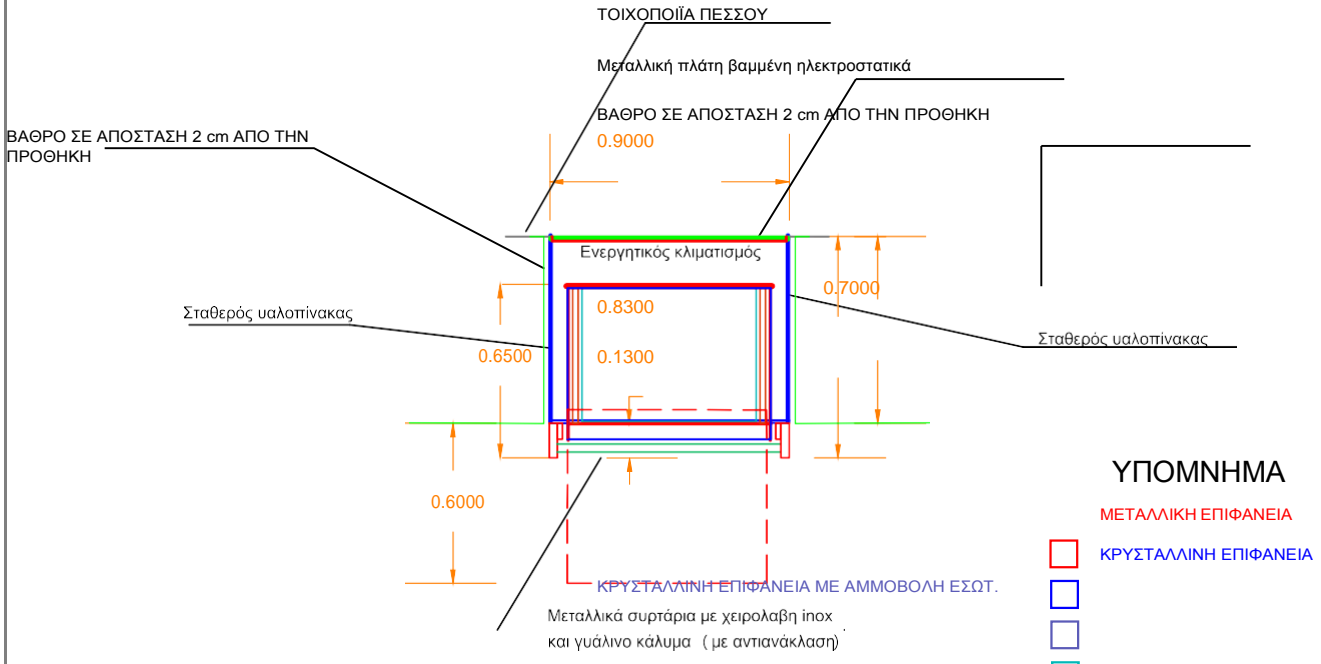
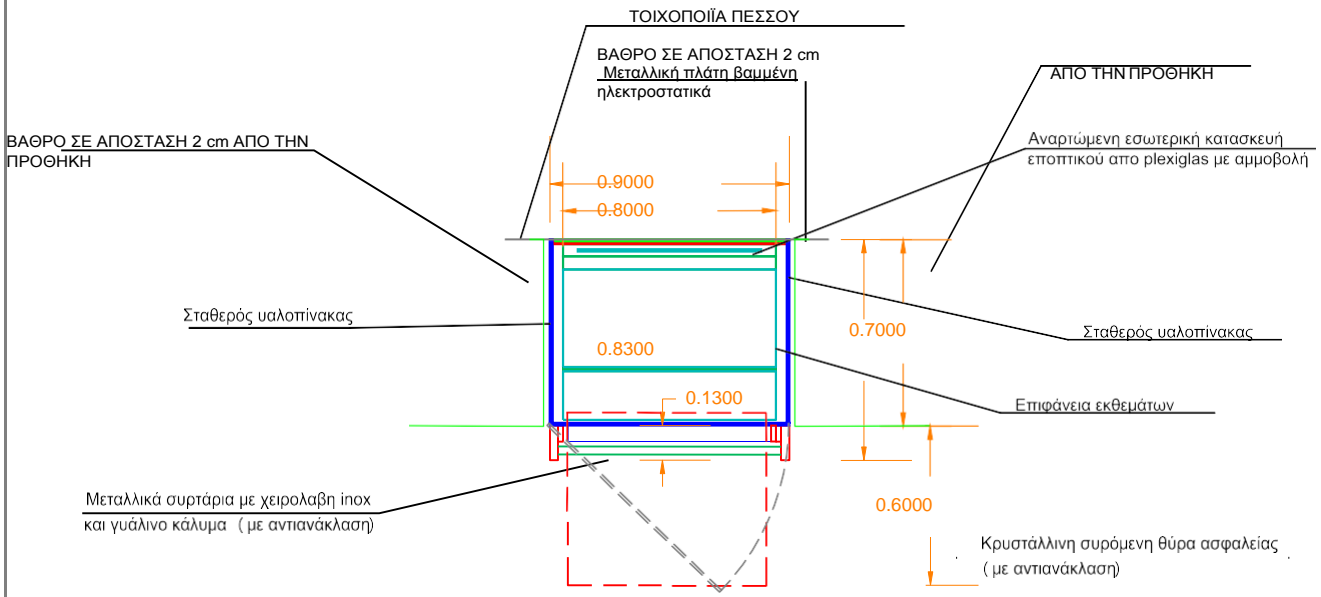

- ΥΠΟΜΝΗΜΑ**
- ΜΕΤΑΛΛΙΚΗ ΕΠΙΦΑΝΕΙΑ
 - ΚΡΥΣΤΑΛΛΙΝΗ ΕΠΙΦΑΝΕΙΑ
 - PLEXIGLAS ΑΜΜΟΒΟΛΗΣ
 - INOX

ΚΑΤΟΧΗ ΠΡΟΘΗΚΗΣ

ΥΠΟΥΡΓΕΙΟ ΠΑΙΔΕΙΑΣ, ΕΡΕΥΝΑΣ & ΘΡΗΣΚΕΥΜΑΤΩΝ Γ.Α.Κ. - ΑΡΧΕΙΑ ΝΟΜΟΥ ΙΩΑΝΝΙΝΩΝ ΙΣΤΟΡΙΚΟ ΑΡΧΕΙΟ - ΜΟΥΣΕΙΟ ΗΠΕΙΡΟΥ	
ΕΡΓΟ: ΕΚΘΕΣΗ ΙΣΤΟΡΙΚΟΥ ΑΡΧΕΙΟΥ - ΜΟΥΣΕΙΟΥ ΗΠΕΙΡΟΥ	
ΙΣΤΟΡΙΚΟ ΑΡΧΕΙΟ - ΜΟΥΣΕΙΟ ΗΠΕΙΡΟΥ ΜΟΥΣΕΙΟΓΡΑΦΙΚΗ ΜΕΛΕΤΗ ΤΕΥΧΟΣ ΠΡΟΘΗΚΩΝ	ΤΙΤΛΟΣ ΣΧΕΔΙΟΥ ΚΑΤΟΧΗ 4ΡΟΘΗΚΗΣ ΤΥΠΟΣ: Α3
ΓΕΝΙΚΟΣ ΣΥΝΤΟΝΙΣΜΟΣ: 444Α040ΥΚΟΥ ΜΑΡΘΑ ΑΡΧΕΙΟΝΟΜΟΣ, ΔΙΕΥΘΥΝΤΡΙΑ Γ.Α.Κ.- ΙΣΤΟΡΙΚΟ ΑΡΧΕΙΟ- ΜΟΥΣΕΙΟ ΗΠΕΙΡΟΥ	ΗΜΕΡΟΜΗΝΙΑ: ΙΑΝΟΥΑΡΙΟΣ 2016
ΜΕΛΕΤΗΤΗΣ: ΧΡΗΣΤΟΣ ΤΖΑΚΟΥΜΗΣ ΑΡΧΙΤΕΚΤΟΝΑΣ - ΕΘ. Α. ΙΩΑΝΝΙΝΩΝ	ΑΡ. ΣΧΕΔΙΟΥ: 07

ΣΗΜΕΙΩΣΗ:
 Η ΠΡΟΣΒΑΣΗ ΣΤΟ ΕΣΩΤΕΡΙΚΟ ΤΟΥ ΕΚΘΕΣΙΑΚΟΥ ΧΩΡΟΥ ΤΗΣ ΠΡΟΘΗΚΗΣ ΘΑ ΠΡΕΠΕΙ ΝΑ ΓΙΝΕΤΑΙ ΑΝΟΙΓΟΝΤΑΣ ΤΗΝ ΚΡΥΣΤΑΛΛΙΝΗ ΘΥΡΑ.

ΠΡΟΘΗΚΕΣ 1, 2, 3, 4

ΥΠΟΜΝΗΜΑ

- SPOT LED με Dimmer
- ▬ Πλακέτα LED σε προφίλ αλουμινίου

ΣΗΜΕΙΩΣΗ :

Ο ΧΩΡΟΣ ΤΟΠΟΘΕΤΗΣΗΣ ΦΩΤΙΣΜΟΥ ΠΡΕΠΕΙ ΝΑ ΕΧΕΙ ΑΝΟΙΓΜΑΤΑ ΠΟΥ ΝΑ ΕΞΑΣΦΑΛΙΖΟΥΝ ΤΗΝ ΡΟΗ ΑΕΡΑ ΣΤΟΝ ΧΩΡΟ

0.7000

με Backpaint Σταθερός υαλοπίνακας

με Backpaint Σταθερός υαλοπίνακας

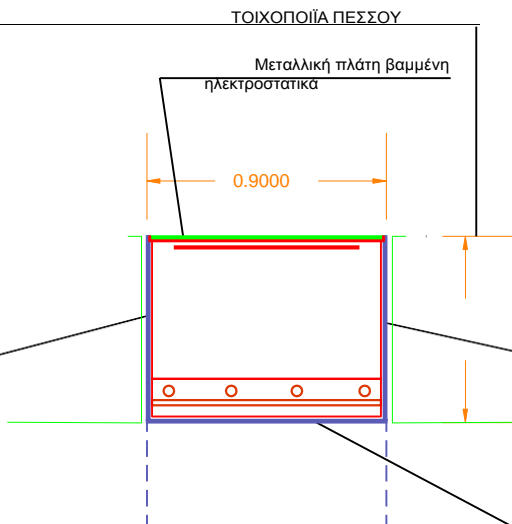

Υαλοπίνακας ασφαλείας με ανάκλιση για πρόσβαση στον χώρο φωτισμού με Backpaint

ΦΩΤΙΣΜΟΣ

(εσωτερικά της προθήκης)

Μεταλλική πλάτη βαμμένη ηλεκτροστατικά

ΒΑΘΟΣ ΣΕ ΑΠΟΣΤΑΣΗ 2 cm ΑΠΟ ΤΗΝ ΠΡΟΘΗΚΗ

ΒΑΘΟΣ ΣΕ ΑΠΟΣΤΑΣΗ 2 cm ΑΠΟ ΤΗΝ ΠΡΟΘΗΚΗ

Μεταλλικό κάλυμμα βαμμένο ηλεκτροστατικά

με Backpaint

με Backpaint Σταθερός υαλοπίνακας

με Backpaint Σταθερός υαλοπίνακας

ΕΝΑΕΙΚΤΙΚΕΣ ΑΙΣΙΑΣΤΑΞΕΙΣ

ΜΗΧΑΝΙΣΜΟΥ

ΕΝΕΡΓΗΤΙΚΟΥ ΚΚΙΜΑΤΙΣΜΟΥ με Backpaint

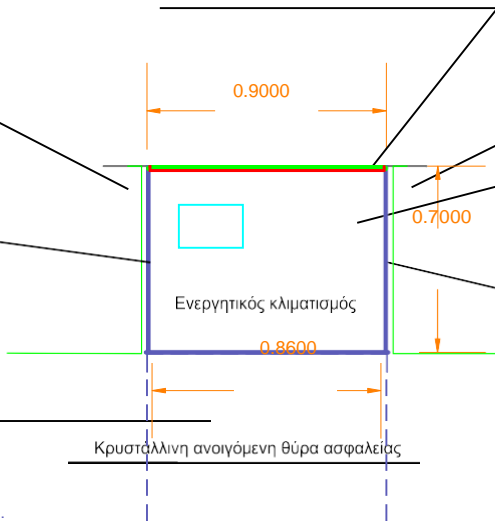

Κρυστάλλινη ανοιγόμενη θύρα ασφαλείας

ΚΡΥΣΤΑΛΛΙΝΗ ΕΠΙΦΑΝΕΙΑ ΜΕ ΑΜΜΟΒΟΛΗ ΕΣΩΤ.

Ενεργητικός Κλιματισμός Προθήκης

(εσωτερικά της προθήκης)

ΥΠΟΜΝΗΜΑ

- ▬ ΜΕΤΑΛΛΙΚΗ ΕΠΙΦΑΝΕΙΑ
- ▬ ΚΡΥΣΤΑΛΛΙΝΗ ΕΠΙΦΑΝΕΙΑ
- ▬ PLEXIGLAS ΑΜΜΟΒΟΛΗΣ
- ▬ ΙΝΟΧ

ΣΗΜΕΙΩΣΕΙΣ:

Η ΠΡΟΣΒΑΣΗ ΣΤΟ ΕΣΩΤΕΡΙΚΟ ΤΟΥ ΧΩΡΟΥ ΦΩΤΙΣΜΟΥ ΘΑ ΠΡΕΠΕΙ ΝΑ ΓΙΝΕΤΑΙ ΑΝΟΙΓΟΝΤΑΣ ΚΑΤΑΛΛΗΛΑΤΗΝ ΘΥΡΑ ΤΟΥ.

Η ΠΡΟΘΗΚΗ ΠΡΕΠΕΙ ΝΑ ΔΕΧΕΤΑΙ ΑΝΑΡΤΗΣΕΙΣ ΚΑΤΑΣΚΕΥΩΝ ΠΑΡΟΥΣΙΑΣΗΣ ΤΩΝ ΕΚΘΕΜΑΤΩΝ.

ΥΠΟΥΡΓΕΙΟ ΠΑΙΔΕΙΑΣ, ΕΡΕΥΝΑΣ & ΘΡΗΣΚΕΥΜΑΤΩΝ
Γ.Α.Κ. - ΑΡΧΕΙΑ ΝΟΜΟΥ ΙΩΑΝΝΙΝΩΝ
ΙΣΤΟΡΙΚΟ ΑΡΧΕΙΟ - ΜΟΥΣΕΙΟ ΗΠΕΙΡΟΥ

ΕΡΓΟ: ΕΚΘΕΣΗ ΙΣΤΟΡΙΚΟΥ ΑΡΧΕΙΟΥ - ΜΟΥΣΕΙΟΥ ΗΠΕΙΡΟΥ

ΙΣΤΟΡΙΚΟ ΑΡΧΕΙΟ - ΜΟΥΣΕΙΟ ΗΠΕΙΡΟΥ
ΜΟΥΣΕΙΟΓΡΑΦΙΚΗ ΜΕΛΕΤΗ ΤΕΥΧΟΣ
ΠΡΟΘΗΚΩΝ

ΤΙΤΛΟΣ ΣΧΕΔΙΟΥ
 ΚΑΤΟΤΗ 4ΡΟ@ΗΚΗΖ
 ΤΥΠΟΣ: Α3

ΓΕΝΙΚΟΣ ΣΥΝΤΟΝΙΣΜΟΣ:
 444ΑΑ04ΟΥΚΟΥ ΜΑΡΘΑ
 ΑΡΧΕΙΟΝΟΜΟΣ, ΔΙΕΥΘΥΝΤΡΙΑ Γ.Α.Κ.- ΙΣΤΟΡΙΚΟ ΑΡΧΕΙΟ- ΜΟΥΣΕΙΟ ΗΠΕΙΡΟΥ

ΗΜΕΡΟΜΗΝΙΑ:
 ΙΑΝΟΥΑΡΙΟΣ 2016

ΜΕΛΕΤΗΤΗΣ: ΧΡΗΣΤΟΣ ΤΖΑΚΟΥΜΗΖ
 ΑΡΧΙΤΕΚΤΟΝΑΣ - ΕΘ. Α. ΙΩΑΝΝΙΝΩΝ

ΑΡ. ΣΧΕΔΙΟΥ: 08

ΚΡΟΘΗΚΕΣ 1, 2, 3, 4

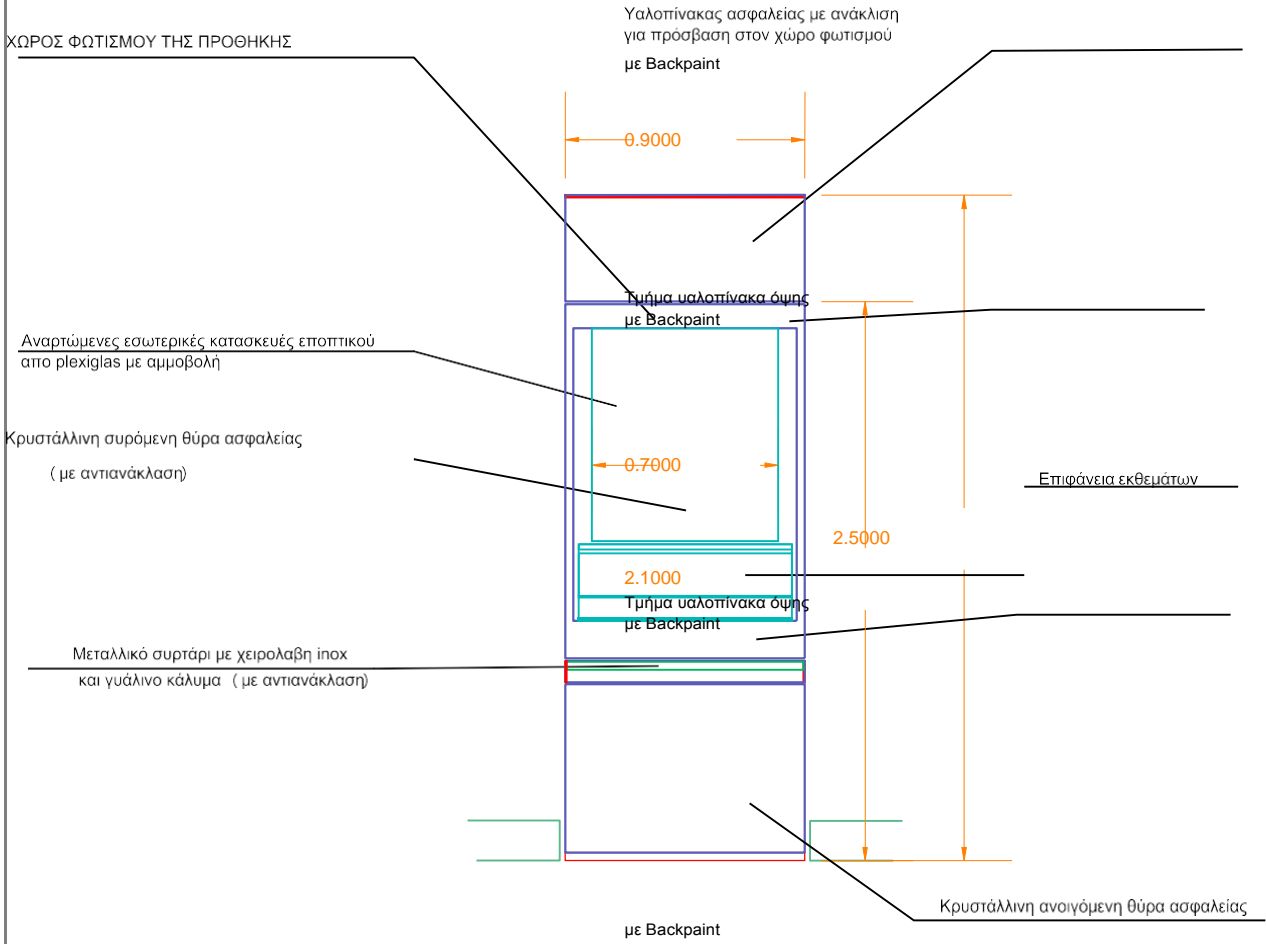

ΠΡΟΣΘΙΑ ΟΨΗ

- ΥΠΟΜΝΗΜΑ**
- ΜΕΤΑΛΛΙΚΗ ΕΠΙΦΑΝΕΙΑ
 - ΚΡΥΣΤΑΛΛΙΝΗ ΕΠΙΦΑΝΕΙΑ
 - ΚΡΥΣΤΑΛΛΙΝΗ ΕΠΙΦΑΝΕΙΑ ΜΕ ΑΜΜΟΒΟΛΗ ΕΣΩΤ.
 - PLEXIGLAS ΑΜΜΟΒΟΛΗΣ
 - INOX

ΣΗΜΕΙΩΣΗ:
 Η ΠΡΟΣΒΑΣΗ ΣΤΟ ΕΣΩΤΕΡΙΚΟ ΤΟΥ ΕΚΘΕΣΙΑΚΟΥ ΧΩΡΟΥ ΤΗΣ ΠΡΟΘΗΚΗΣ ΘΑ ΠΡΕΠΕΙ ΝΑ ΓΙΝΕΤΑΙ ΑΝΟΙΓΟΝΤΑΣ ΤΗΝ ΚΡΥΣΤΑΛΛΙΝΗ ΘΥΡΑ.

**ΤΚΟΤΡΝΕΙΟ ΚΑΙΑΕΙΑΣ, ΕΡΕΤΝΑΣ & ΘΡΗΣΚΕΤΜΑΤfiN
 Ν.Α.Κ. - ΑΡΧΕΙΑ ΝΟΜΟΤ IfiANNINfiN ΙΣΤΟΡΙΚΟ
 ΑΡΧΕΙΟ - ΜΟΤΣΕΙΟΗΚΕΙΡΟΤ**

ΕΡΝΟ: ΕΚΘΕΣΗ ΙΣΤΟΡΙΚΟΥ ΑΡΧΕΙΟΥ - ΜΟΥΣΕΙΟΥ ΗΠΕΙΡΟΥ

ΙΣΤΟΡΙΚΟ ΑΡΧΕΙΟ - ΜΟΤΣΕΙΟ ΗΚΕΙΡΟΤ ΜΟΤΣΕΙΟΝΡΑΒΙΚΗ ΜΕΛΕΤΗ ΤΕΤΧΟΣ ΚΡΟΘΗΚfiN	ΤΙΤΛΟΣ ΣΧΕΔΙΟΤ ΚΑΤΩΦΗ ΠΡΟΘΗΚΗΣ ΤΤΚΟΣ: Α3
ΝΕΝΙΚΟΣ ΣΤΝΤΟΝΙΣΜΟΣ: ΠΑΠΑΔΟΠΟΥΛΟΥ ΜΑΡΘΑ ΑΡΧΕΙΟΝΟΜΟΣ, ΔΙΕΥΘΥΝΤΡΙΑ Γ.Α.Κ.- ΙΣΤΟΡΙΚΟ ΑΡΧΕΙΟ- ΜΟΥΣΕΙΟ ΗΠΕΙΡΟΥ	ΗΜΕΡΟΜΗΝΙΑ: ΙΑΝΟΥΑΡΙΟΣ 2016
ΜΕΛΕΤΗΤΗΣ: ΧΡΗΣΤΟΣ ΤΣΑΚΟΥΜΗΣ ΑΡΧΙΤΕΚΤΟΝΑΣ - ΕΦ. Α. ΙΩΑΝΝΙΝΩΝ	ΑΡ. ΣΧΕΔΙΟΤ: 09

18DIAB000003248 2018-06-20

ΚΡΟ^ΘΗΚΕΣ 1, 2, 3, 4, 7, 8, 9, 10, 11, 12, 15, 16

ΧΩΡΟΣ ΦΩΤΙΣΜΟΥ ΤΗΣ ΠΡΟΘΗΚΗΣ

Τμήμα σταθερού υαλοπίνακα με Backpaint

Σταθερός υαλοπίνακας

2.2500
Μεταλλικά συρτάκια με χειρολαβή inox

2.0000
και γυάλινο κάλυμα (με αντανάκλαση)

0.7500
Τμήμα σταθερού υαλοπίνακα με Backpaint

2.5000

Αναρτώμενες εσωτερικές κατασκευές
εποπτικού από plexiglas αμμοβολής

1.1800

Επιφάνεια εκθεμάτων

0.8800

0.7000

ΧΩΡΟΣ ΚΛΙΜΑΤΙΣΜΟΥ ΤΗΣ ΠΡΟΘΗΚΗΣ

ΥΠΟΜΝΗΜΑ

- ΜΕΤΑΛΛΙΚΗ ΕΠΙΦΑΝΕΙΑ
- ΚΡΥΣΤΑΛΛΙΝΗ ΕΠΙΦΑΝΕΙΑ
- ΚΡΥΣΤΑΛΛΙΝΗ ΕΠΙΦΑΝΕΙΑ
ΜΕ ΑΜΜΟΒΟΛΗ ΕΣΩΤ.
- PLEXIGLAS ΑΜΜΟΒΟΛΗΣ
- ΙΝΟΧ

ΠΛΑΓΙΑ ΟΨΗ

ΣΗΜΕΙΩΣΗ:

Η ΠΡΟΣΒΑΣΗ ΣΤΟ ΕΣΩΤΕΡΙΚΟ ΤΟΥ ΕΚΘΕΣΙΑΚΟΥ ΧΩΡΟΥ ΤΗΣ ΠΡΟΘΗΚΗΣ ΘΑ ΠΡΕΠΕΙ ΝΑ ΓΙΝΕΤΑΙ ΑΝΟΙΓΟΝΤΑΣ ΤΗΝ ΚΡΥΣΤΑΛΛΙΝΗ ΘΥΡΑ.

ΤΚΟΤΡΝΕΙΟ ΚΑΙΑΕΙΑΣ, ΕΡΕΤΝΑΣ & ΘΡΗΣΚΕΤΜΑΤfIN
Ν.Α.Κ. - ΑΡΧΕΙΑ ΝΟΜΟΤ IfiANNINfIN ΙΣΤΟΡΙΚΟ
ΑΡΧΕΙΟ - ΜΟΤΣΕΙΟΗΚΕΙΡΟΤ

ΕΡΝΟ: ΕΚΘΕΣΗ ΙΣΤΟΡΙΚΟΥ ΑΡΧΕΙΟΥ - ΜΟΥΣΕΙΟΥ ΗΠΕΙΡΟΥ

ΙΣΤΟΡΙΚΟ ΑΡΧΕΙΟ - ΜΟΤΣΕΙΟ ΗΚΕΙΡΟΤ
ΜΟΤΣΕΙΟΝΡΑΒΙΚΗ ΜΕΛΕΤΗ ΤΕΤΧΟΣ
ΚΡΟ^ΘΗΚfIN

ΤΙΤΛΟΣ ΣΧΕΔΙΟΥ
ΠΛΑΓΙΑ ΟΨΗ ΠΡΟΘΗΚΗΣ
ΤΤΚΟΣ: Α

ΝΕΝΙΚΟΣ ΣΤΝΤΟΝΙΣΜΟΣ:

ΠΑΠΑΔΟΠΟΥΛΟΥ ΜΑΡΘΑ
ΑΡΧΕΙΟΝΟΜΟΣ, ΔΙΕΥΘΥΝΤΡΙΑ Γ.Α.Κ.- ΙΣΤΟΡΙΚΟ ΑΡΧΕΙΟ- ΜΟΥΣΕΙΟ ΗΠΕΙΡΟΥ

ΗΜΕΡΟΜΗΝΙΑ:
ΙΑΝΟΥΑΡΙΟΣ 2016

ΜΕΛΕΤΗΤΗΣ: ΧΡΗΣΤΟΣ ΤΣΑΚΟΥΜΗΣ
ΑΡΧΙΤΕΚΤΟΝΑΣ - ΕΦ. Α. ΙΩΑΝΝΙΝΙΝΩΝ

ΑΡ. ΣΧΕΔΙΟΥ: 10

18DIAB000003248 2018-06-20

ΚΡΟΘΗΚΕΣ 1, 2, 3, 4, 7, 8, 9, 10, 11, 12, 15, 16

ΣΗΜΕΙΩΣΗ :

Ο ΧΩΡΟΣ ΤΟΠΟΘΕΤΗΣΗΣ ΦΩΤΙΣΜΟΥ ΠΡΕΠΕΙ ΝΑ ΕΧΕΙ ΑΝΟΙΓΜΑΤΑ ΠΟΥ ΝΑ ΕΞΑΣΦΑΛΙΖΟΥΝ ΤΗΝ ΡΟΗ ΑΕΡΑ ΣΤΟΝ ΧΩΡΟ

SPOT LED με Dimmer

Πλακέτα LED σε προφίλ αλουμινίου

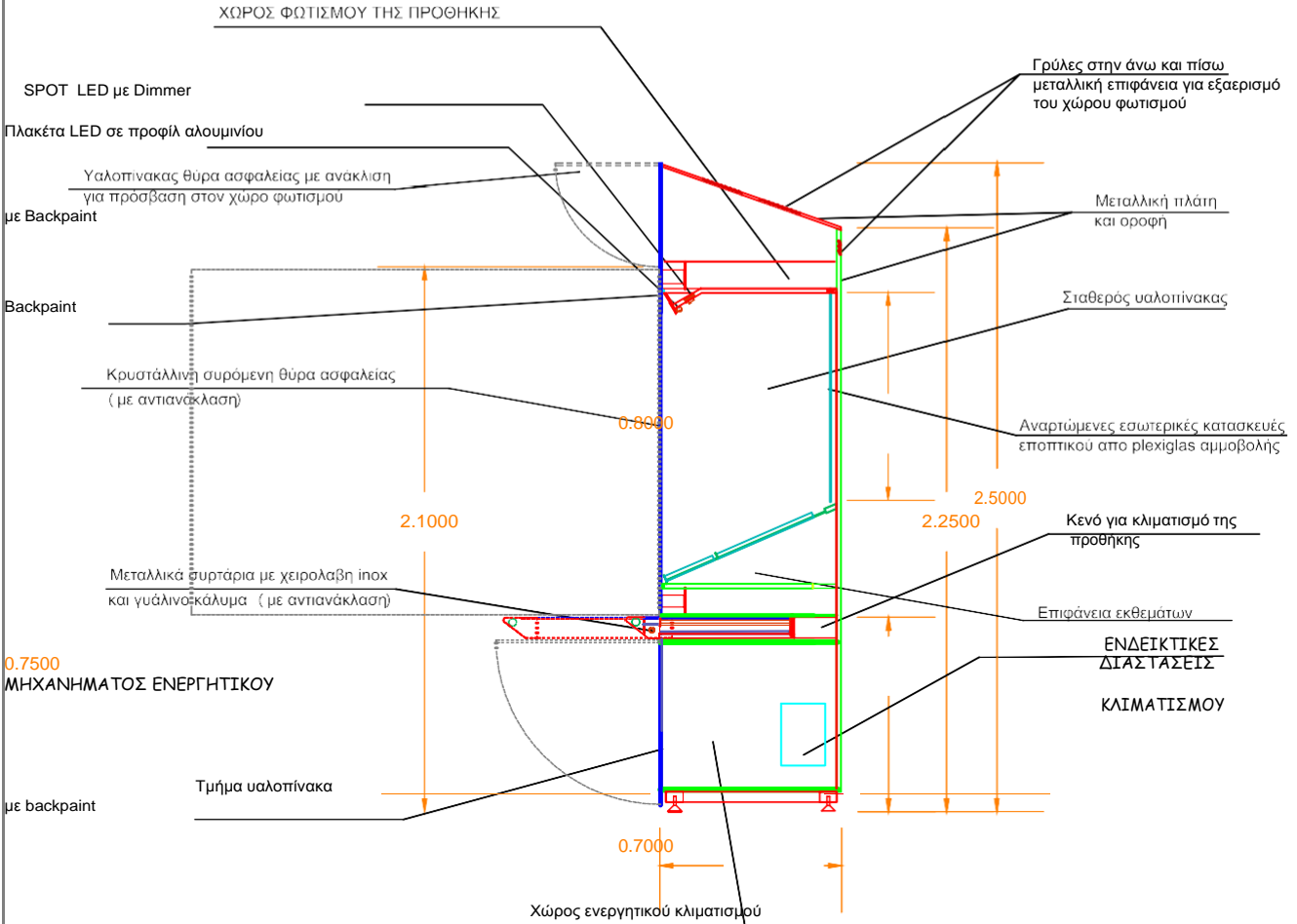

0.7500 ΜΗΧΑΝΗΜΑΤΟΣ ΕΝΕΡΓΗΤΙΚΟΥ

ΕΠΙΦΑΝΕΙΑ ΕΚΘΕΜΑΤΩΝ

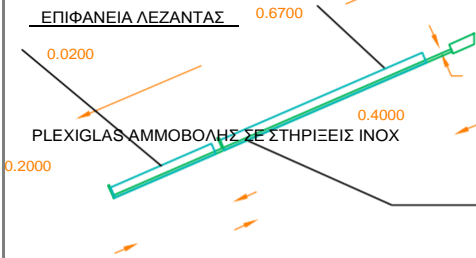

ΤΟΜΗ ΠΡΟΘΗΚΗΣ

ΣΗΜΕΙΩΣΗ:

Η ΠΡΟΣΒΑΣΗ ΣΤΟ ΕΣΩΤΕΡΙΚΟ ΤΟΥ ΕΚΘΕΣΙΑΚΟΥ ΧΩΡΟΥ ΤΗΣ ΠΡΟΘΗΚΗΣ ΘΑ ΠΡΕΠΕΙ ΝΑ ΓΙΝΕΤΑΙ ΑΝΟΙΓΟΝΤΑΣ ΤΗΝ ΚΡΥΣΤΑΛΛΙΝΗ ΘΥΡΑ.

ΥΠΟΜΝΗΜΑ

- ΜΕΤΑΛΛΙΚΗ ΕΠΙΦΑΝΕΙΑ
- ΚΡΥΣΤΑΛΛΙΝΗ ΕΠΙΦΑΝΕΙΑ
- ΚΡΥΣΤΑΛΛΙΝΗ ΕΠΙΦΑΝΕΙΑ ΜΕ ΑΜΜΟΒΟΛΗ ΕΣΩΤ.
- PLEXIGLAS ΑΜΜΟΒΟΛΗΣ
- INOX
-

ΤΚΟΤΡΝΕΙΟ ΚΑΙΑΕΙΑΣ, ΕΡΕΤΝΑΣ & ΘΡΗΣΚΕΤΜΑΤfiN
N.A.K. - ΑΡΧΕΙΑ ΝΟΜΟΤ IfiANNINfiN ΙΣΤΟΡΙΚΟ
ΑΡΧΕΙΟ - ΜΟΤΣΕΙΟΗΚΕΙΡΟΤ

ΕΡΝΟ: ΕΚΘΕΣΗ ΙΣΤΟΡΙΚΟΥ ΑΡΧΕΙΟΥ - ΜΟΥΣΕΙΟΥ ΗΠΕΙΡΟΥ

ΙΣΤΟΡΙΚΟ ΑΡΧΕΙΟ - ΜΟΤΣΕΙΟ ΗΚΕΙΡΟΤ
ΜΟΤΣΕΙΟΝΡΑΒΙΚΗ ΜΕΛΕΤΗ ΤΕΤΧΟΣ
ΚΡΟΘΗΚfiN

ΤΙΤΛΟΣ ΣΧΕΔΙΟΥ
 ΤΟΜΗ ΠΡΟΘΗΚΗΣ
 ΤΤΚΟΣ: Α

ΝΕΝΙΚΟΣ ΣΤΝΤΟΝΙΣΜΟΣ:
 ΠΑΤΠΑΔΟΠΟΥΛΟΥ ΜΑΡΘΑ
 ΑΡΧΙΤΕΚΤΟΝΟΜΟΣ, ΔΙΕΥΘΥΝΤΡΙΑ Γ.Α.Κ.- ΙΣΤΟΡΙΚΟ ΑΡΧΕΙΟ- ΜΟΥΣΕΙΟ ΗΠΕΙΡΟΥ

ΗΜΕΡΟΜΗΝΙΑ:
 ΙΑΝΟΥΑΡΙΟΣ 2016

ΜΕΛΕΤΗΤΗΣ: ΧΡΗΣΤΟΣ ΤΣΑΚΟΥΜΗΣ
 ΑΡΧΙΤΕΚΤΟΝΑΣ - ΕΦ. Α. ΙΩΑΝΝΙΝΩΝ

ΑΡ. ΣΧΕΔΙΟΥ: 11

18DIAB000003248 2018-06-20

ΠΡΟΘΗΚΕΣ 1, 2, 3, 4, 7, 8, 9, 10, 11, 12, 15, 16

ΥΠΟΜΝΗΜΑ

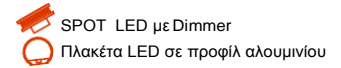

Υαλοπίνακας θύρα ασφαλείας με ανάκλιση για πρόσβαση στον χώρο φωτισμού

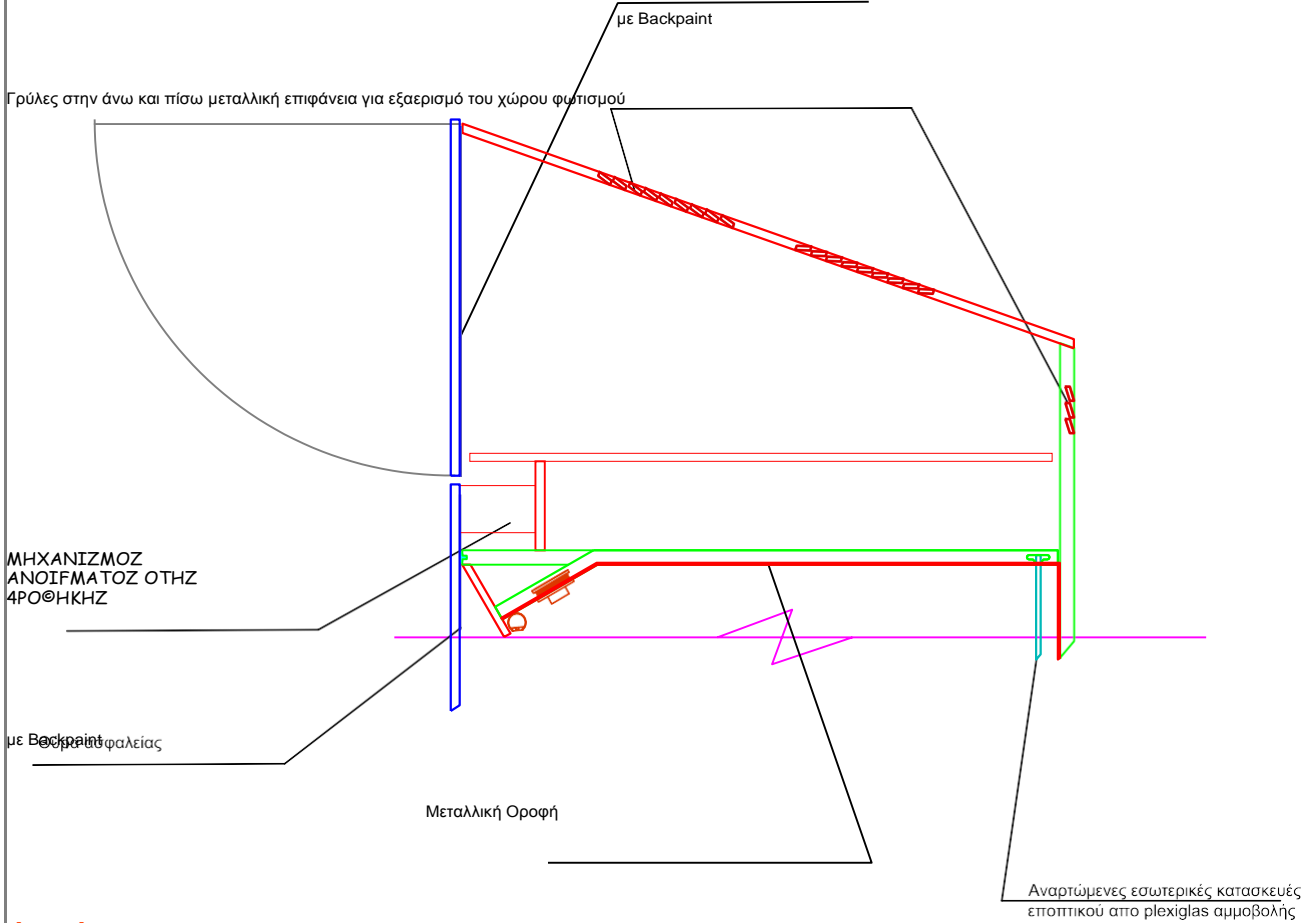

Λ1, ΛΕΠΤΟΜΕΡΕΙΑ ΟΡΟΦΗΣ

ΧΩΡΙΣ ΚΛΙΜΑΚΑ

ΥΠΟΜΝΗΜΑ

ΜΕΤΑΛΛΙΚΗ ΕΠΙΦΑΝΕΙΑ

ΚΡΥΣΤΑΛΛΙΝΗ ΕΠΙΦΑΝΕΙΑ

ΚΡΥΣΤΑΛΛΙΝΗ ΕΠΙΦΑΝΕΙΑ ΜΕ ΑΜΜΟΒΟΛΗ ΕΣΩΤ.

PLEXIGLAS ΑΜΜΟΒΟΛΗΣ

ΥΠΟΥΡΓΕΙΟ ΠΑΙΔΕΙΑΣ, ΕΡΕΥΝΑΣ & ΘΡΗΣΚΕΥΜΑΤΩΝ
Γ.Α.Κ. - ΑΡΧΕΙΑ ΝΟΜΟΥ ΙΩΑΝΝΙΝΩΝ
ΙΣΤΟΡΙΚΟ ΑΡΧΕΙΟ - ΜΟΥΣΕΙΟ ΗΠΕΙΡΟΥ

ΕΡΓΟ: ΕΚΘΕΣΗ ΙΣΤΟΡΙΚΟΥ ΑΡΧΕΙΟΥ - ΜΟΥΣΕΙΟΥ ΗΠΕΙΡΟΥ

ΙΣΤΟΡΙΚΟ ΑΡΧΕΙΟ - ΜΟΥΣΕΙΟ ΗΠΕΙΡΟΥ
ΜΟΥΣΕΙΟΓΡΑΦΙΚΗ ΜΕΛΕΤΗ ΤΕΥΧΟΣ
ΠΡΟΘΗΚΩΝ

ΤΙΤΛΟΣ ΣΧΕΔΙΟΥ ΤΟΜΗ
4ΡΟΘΗΚΗΖ ΧΥΡΟΖ
ΘΥΤΙΖΜΟΥ
ΤΥΠΟΣ: Α

ΓΕΝΙΚΟΣ ΣΥΝΤΟΝΙΣΜΟΣ:
444ΑΑ04ΟΥΚΟΥ ΜΑΡΘΑ
ΑΡΧΕΙΟΝΟΜΟΣ, ΔΙΕΥΘΥΝΤΡΙΑ Γ.Α.Κ. - ΙΣΤΟΡΙΚΟ ΑΡΧΕΙΟ - ΜΟΥΣΕΙΟ ΗΠΕΙΡΟΥ

ΗΜΕΡΟΜΗΝΙΑ:
ΙΑΝΟΥΑΡΙΟΣ 2016

ΜΕΛΕΤΗΤΗΣ: ΧΡΗΤΟΖ ΤΖΑΚΟΥΜΗΖ
ΑΡΧΙΤΕΚΤΟΝΑΖ - ΕΘ. Α. ΙΩΑΝΝΙΝΩΝ

ΑΡ. ΣΧΕΔΙΟΥ: 12

18DIAB000003248 2018-06-20

ΠΡΟΘΗΚΕΣ 1, 2, 3, 4, 7, 8, 9, 10, 11, 12, 15, 16

ΥΠΟΜΝΗΜΑ

Πλακέτα LED σε προφίλ αλουμινίου

ΜΗΧΑΝΙΣΜΟΣ

ΟΤΗΖ 4ΡΟΘΗΚΗΖ

ΑΝΟΙΓΜΑΤΟΖ

Κρυστάλλινη συρόμενη θύρα ασφαλείας
(με αντανάκλαση)

Τμήμα υαλοπίνακα
εσωτερικά με αμβρολή

Κενό για κλιματισμό της
προθήκης

Θύρα ασφαλείας

με Backpaint

ΑΙΑΖΤΑΖΕΙΖ ΜΗΧΑΝΗΜΑΤΟΖ ΕΝΕΡΓΗΤΙΚΟΖ ΚΚΙΜΑΤΙΖΜΟΖ

ΕΝΑΕΙΚΤΙΚΕΖ

Λ2, ΛΕΠΤΟΜΕΡΕΙΑ ΒΑΖΗΣ

ΧΩΡΙΣ ΚΛΙΜΑΚΑ

ΥΠΟΜΝΗΜΑ

ΜΕΤΑΛΛΙΚΗ ΕΠΙΦΑΝΕΙΑ

ΚΡΥΣΤΑΛΛΙΝΗ ΕΠΙΦΑΝΕΙΑ

ΚΡΥΣΤΑΛΛΙΝΗ ΕΠΙΦΑΝΕΙΑ ΜΕ ΑΜΜΟΒΟΛΗ
ΕΣΩΤ.

PLEXIGLAS ΑΜΜΟΒΟΛΗΣ

ΥΠΟΥΡΓΕΙΟ ΠΑΙΔΕΙΑΣ, ΕΡΕΥΝΑΣ & ΘΡΗΣΚΕΥΜΑΤΩΝ
Γ.Α.Κ. - ΑΡΧΕΙΑ ΝΟΜΟΥ ΙΩΑΝΝΙΝΩΝ
ΙΣΤΟΡΙΚΟ ΑΡΧΕΙΟ - ΜΟΥΣΕΙΟ ΗΠΕΙΡΟΥ

ΕΡΓΟ: ΕΚΘΕΣΗ ΙΣΤΟΡΙΚΟΥ ΑΡΧΕΙΟΥ - ΜΟΥΣΕΙΟΥ ΗΠΕΙΡΟΥ

ΙΣΤΟΡΙΚΟ ΑΡΧΕΙΟ - ΜΟΥΣΕΙΟ ΗΠΕΙΡΟΥ
ΜΟΥΣΕΙΟΓΡΑΦΙΚΗ ΜΕΛΕΤΗ ΤΕΥΧΟΣ
ΠΡΟΘΗΚΩΝ

ΤΙΤΛΟΣ ΣΧΕΔΙΟΥ ΤΟΜΗ
4ΡΟΘΗΚΗΖ ΧΥΡΟΖ ΒΑΖΗΖ
ΤΥΠΟΣ: Α

ΓΕΝΙΚΟΣ ΣΥΝΤΟΝΙΣΜΟΣ:
444ΑΑ04ΟΥΚΟΥ ΜΑΡΘΑ
ΑΡΧΕΙΟΝΟΜΟΣ, ΔΙΕΥΘΥΝΤΡΙΑ Γ.Α.Κ.- ΙΣΤΟΡΙΚΟ ΑΡΧΕΙΟ- ΜΟΥΣΕΙΟ ΗΠΕΙΡΟΥ

ΗΜΕΡΟΜΗΝΙΑ:
ΙΑΝΟΥΑΡΙΟΣ 2016

ΜΕΛΕΤΗΤΗΣ: ΧΡΗΣΤΟΣ ΤΖΑΚΟΥΜΗΖ
ΑΡΧΙΤΕΚΤΟΝΑΖ - ΕΘ. Α. ΙΩΑΝΝΙΝΩΝ

ΑΡ. ΣΧΕΔΙΟΥ: 13

  Πλακέτα LED σε προφίλ αλουμινίου

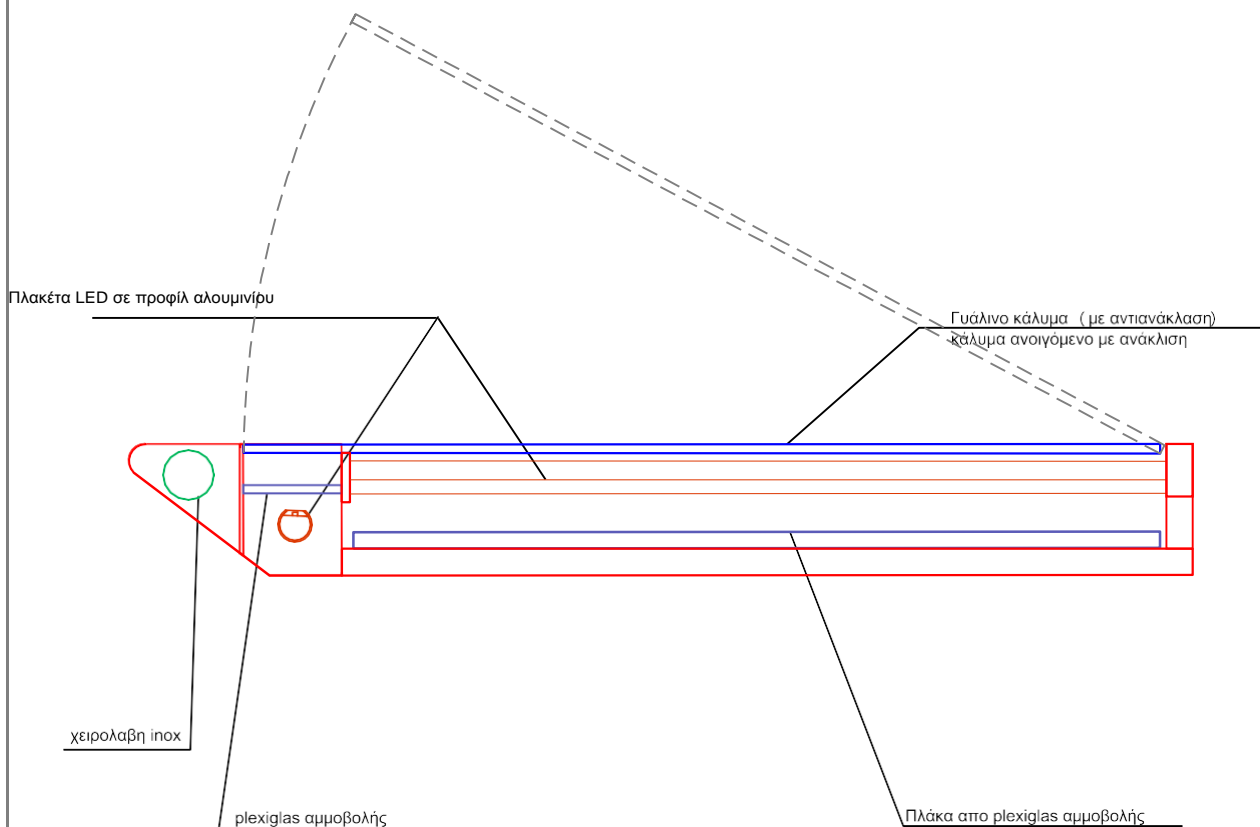

Λ3, ΛΕΠΤΟΜΕΡΕΙΑ ΣΥΡΤΑΡΙΟΥ

ΧΩΡΙΣ ΚΛΙΜΑΚΑ

ΥΠΟΜΝΗΜΑ

ΜΕΤΑΛΛΙΚΗ ΕΠΙΦΑΝΕΙΑ

ΚΡΥΣΤΑΛΛΙΝΗ ΕΠΙΦΑΝΕΙΑ

PLEXIGLAS ΑΜΜΟΒΟΛΗΣ

INOX

ΥΠΟΥΡΓΕΙΟ ΠΑΙΔΕΙΑΣ, ΕΡΕΥΝΑΣ & ΘΡΗΣΚΕΥΜΑΤΩΝ
Γ.Α.Κ. - ΑΡΧΕΙΑ ΝΟΜΟΥ ΙΩΑΝΝΙΝΩΝ
ΙΣΤΟΡΙΚΟ ΑΡΧΕΙΟ - ΜΟΥΣΕΙΟ ΗΠΕΙΡΟΥ

ΕΡΓΟ: ΕΚΘΕΣΗ ΙΣΤΟΡΙΚΟΥ ΑΡΧΕΙΟΥ - ΜΟΥΣΕΙΟΥ ΗΠΕΙΡΟΥ

ΙΣΤΟΡΙΚΟ ΑΡΧΕΙΟ - ΜΟΥΣΕΙΟ ΗΠΕΙΡΟΥ
ΜΟΥΣΕΙΟΓΡΑΦΙΚΗ ΜΕΛΕΤΗ ΤΕΥΧΟΣ
ΠΡΟΘΗΚΩΝ

ΤΙΤΛΟΣ ΣΧΕΔΙΟΥ
ΣΥΡΤΑΡΙ 4ΡΟΘΗΚΗΣ
ΤΥΠΟΣ: Α1, Α2, Α3

ΓΕΝΙΚΟΣ ΣΥΝΤΟΝΙΣΜΟΣ:
444ΑΑ04ΟΥΚΟΥ ΜΑΡΘΑ
ΑΡΧΕΙΟΝΟΜΟΣ, ΔΙΕΥΘΥΝΤΡΙΑ Γ.Α.Κ.- ΙΣΤΟΡΙΚΟ ΑΡΧΕΙΟ- ΜΟΥΣΕΙΟ ΗΠΕΙΡΟΥ

ΗΜΕΡΟΜΗΝΙΑ:
ΙΑΝΟΥΑΡΙΟΣ 2016

ΜΕΛΕΤΗΤΗΣ: ΧΡΗΣΤΟΣ ΤΖΑΚΟΥΜΗΣ
ΑΡΧΙΤΕΚΤΟΝΑΣ - ΕΘ. Α. ΙΩΑΝΝΙΝΩΝ

ΑΡ. ΣΧΕΔΙΟΥ: **14**

18DIAB000003248 2018-06-20

ΠΡΟΘΗΚΕΣ 1, 2, 3, 4, 7, 8, 9, 10, 11, 12, 15, 16

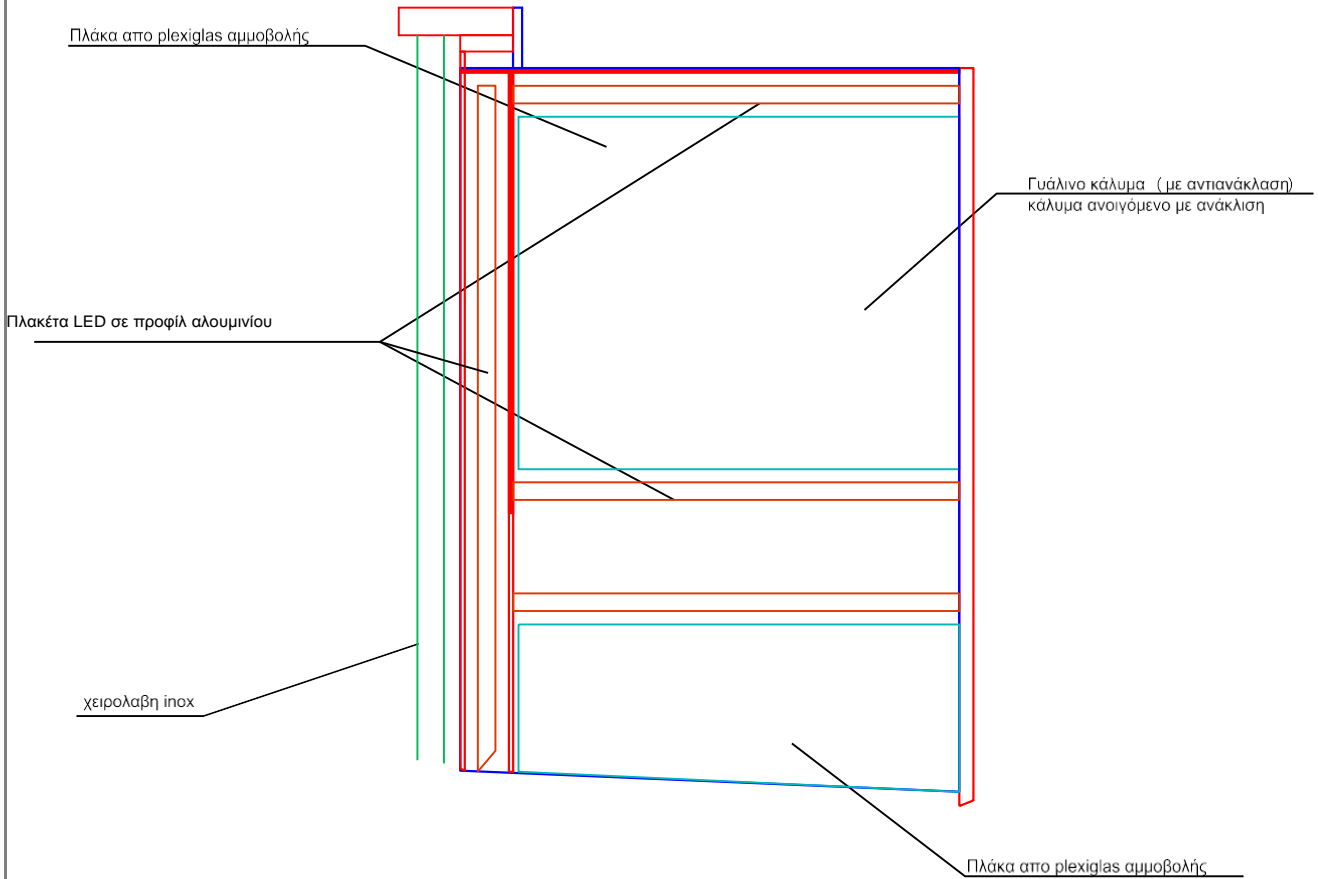

Λ3, ΛΕΠΤΟΜΕΡΕΙΑ ΣΥΡΤΑΡΙΟΥ

ΧΩΡΙΣ ΚΛΙΜΑΚΑ

ΥΠΟΜΝΗΜΑ

ΜΕΤΑΛΛΙΚΗ ΕΠΙΦΑΝΕΙΑ

ΚΡΥΣΤΑΛΛΙΝΗ ΕΠΙΦΑΝΕΙΑ

PLEXIGLAS

INOX

ΥΠΟΥΡΓΕΙΟ ΠΑΙΔΕΙΑΣ, ΕΡΕΥΝΑΣ & ΘΡΗΣΚΕΥΜΑΤΩΝ
Γ.Α.Κ. - ΑΡΧΕΙΑ ΝΟΜΟΥ ΙΩΑΝΝΙΝΩΝ
ΙΣΤΟΡΙΚΟ ΑΡΧΕΙΟ - ΜΟΥΣΕΙΟ ΗΠΕΙΡΟΥ

ΕΡΓΟ: ΕΚΘΕΣΗ ΙΣΤΟΡΙΚΟΥ ΑΡΧΕΙΟΥ - ΜΟΥΣΕΙΟΥ ΗΠΕΙΡΟΥ

ΙΣΤΟΡΙΚΟ ΑΡΧΕΙΟ - ΜΟΥΣΕΙΟ ΗΠΕΙΡΟΥ
ΜΟΥΣΕΙΟΓΡΑΦΙΚΗ ΜΕΛΕΤΗ ΤΕΥΧΟΣ
ΠΡΟΘΗΚΩΝ

ΤΙΤΛΟΣ ΣΧΕΔΙΟΥ
ΣΥΡΤΑΡΙ 4ΡΟΘΗΚΗΖ
ΤΥΠΟΣ: Α1, Α2, Α3

ΓΕΝΙΚΟΣ ΣΥΝΤΟΝΙΣΜΟΣ:
444ΑΑ04ΟΥΚΟΥ ΜΑΡΘΑ
ΑΡΧΕΙΟΝΟΜΟΣ, ΔΙΕΥΘΥΝΤΡΙΑ Γ.Α.Κ.- ΙΣΤΟΡΙΚΟ ΑΡΧΕΙΟ- ΜΟΥΣΕΙΟ ΗΠΕΙΡΟΥ

ΗΜΕΡΟΜΗΝΙΑ:
ΙΑΝΟΥΑΡΙΟΣ 2016

ΜΕΛΕΤΗΤΗΣ: ΧΡΗΣΤΟΣ ΤΖΑΚΟΥΜΗΣ
ΑΡΧΙΤΕΚΤΟΝΑΣ - ΕΘ. Α. ΙΩΑΝΝΙΝΩΝ

ΑΡ. ΣΧΕΔΙΟΥ: 15

ΠΡΟΘΗΚΕΣ 5, 6, 13, 14,

ΥΠΟΜΝΗΜΑ

ΦΑΚΟΙ ΣΕ ΤΥΒΕ-ΑΠΟΛΗΞΗ ΟΠΤΙΚΗΣ ΙΝΑΣ ΡΥΘΜΙΖΟΜΕΝΗΣ ΔΕΣΜΗΣ ΚΑΙ ΓΩΝΙΑΣ

ΦΩΤΕΙΝΗ ΠΗΓΗ ΟΠΤΙΚΩΝ ΙΝΩΝ 230V, 100W ΜΕ ΕΝΣΩΜΑΤΩΜΕΝΟ

ΑΝΕΜΙΣΤΗΡΑ

Περιμετρικά Αρμός 1 cm για

Επιρρύτιξη ασφαλιστικού συστήματος από Plexiglas διμυροζύγ

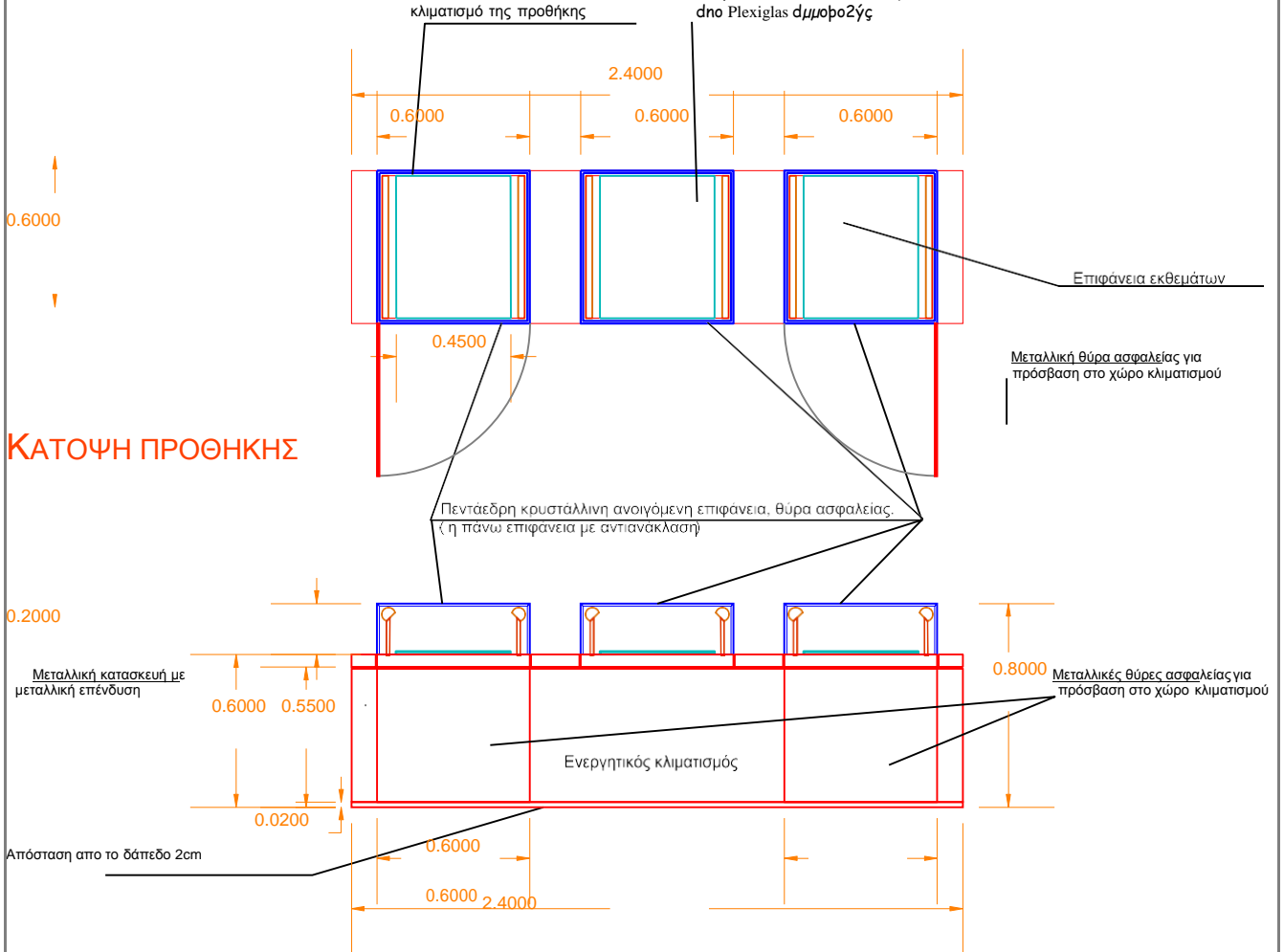

ΥΠΟΜΝΗΜΑ

ΜΕΤΑΛΛΙΚΗ ΕΠΙΦΑΝΕΙΑ
4ΡΟΖΟΤΗ

ΚΡΥΣΤΑΛΛΙΝΗ ΕΠΙΦΑΝΕΙΑ ΜΕ ΑΜΜΟΒΟΛΗ ΕΣΩΤ.

PLEXIGLAS ΑΜΜΟΒΟΛΗΣ INOX

- ΚΡΥΣΤΑΛΛΙΝΗ ΕΠΙΦΑΝΕΙΑ
-
-
-

ΣΗΜΕΙΩΣΗ:

Η ΠΡΟΣΒΑΣΗ ΣΤΟ ΕΣΩΤΕΡΙΚΟ ΤΟΥ ΕΚΘΕΣΙΑΚΟΥ ΧΩΡΟΥ ΤΗΣ ΠΡΟΘΗΚΗΣ ΘΑ ΠΡΕΠΕΙ ΝΑ ΓΙΝΕΤΑΙ ΑΝΟΙΓΟΝΤΑΣ ΤΟ ΚΡΥΣΤΑΛΛΙΝΟ ΤΜΗΜΑ ΤΗΣ ΠΡΟΘΗΚΗΣ ΟΠΩΣ ΣΤΟ ΣΧΕΔΙΟ.

ΥΠΟΥΡΓΕΙΟ ΠΑΙΔΕΙΑΣ, ΕΡΕΥΝΑΣ & ΘΡΗΣΚΕΥΜΑΤΩΝ
Γ.Α.Κ. - ΑΡΧΕΙΑ ΝΟΜΟΥ ΙΩΑΝΝΙΝΩΝ
ΙΣΤΟΡΙΚΟ ΑΡΧΕΙΟ - ΜΟΥΣΕΙΟ ΗΠΕΙΡΟΥ

ΕΡΓΟ: ΕΚΘΕΣΗ ΙΣΤΟΡΙΚΟΥ ΑΡΧΕΙΟΥ - ΜΟΥΣΕΙΟΥ ΗΠΕΙΡΟΥ

ΙΣΤΟΡΙΚΟ ΑΡΧΕΙΟ - ΜΟΥΣΕΙΟ ΗΠΕΙΡΟΥ
ΜΟΥΣΕΙΟΓΡΑΦΙΚΗ ΜΕΛΕΤΗ ΤΕΥΧΟΣ
ΠΡΟΘΗΚΩΝ

ΤΙΤΛΟΣ ΣΧΕΔΙΟΥ ΚΑΤΟΤΗ,
ΟΤΗ 4ΡΟΖΟΤΗΚΗΖ
ΤΥΠΟΣ: Β

ΓΕΝΙΚΟΣ ΣΥΝΤΟΝΙΣΜΟΣ:
444ΑΑ04ΟΥΚΟΥ ΜΑΡΘΑ
ΑΡΧΕΙΟΝΟΜΟΣ, ΔΙΕΥΘΥΝΤΡΙΑ Γ.Α.Κ.- ΙΣΤΟΡΙΚΟ ΑΡΧΕΙΟ- ΜΟΥΣΕΙΟ ΗΠΕΙΡΟΥ

ΗΜΕΡΟΜΗΝΙΑ:
ΙΑΝΟΥΑΡΙΟΣ 2016

ΜΕΛΕΤΗΤΗΣ: ΧΡΗΣΤΟΣ ΤΖΑΚΟΥΜΗΖ
ΑΡΧΙΤΕΚΤΟΝΑΣ - ΕΘ. Α. ΙΩΑΝΝΙΝΩΝ

ΑΡ. ΣΧΕΔΙΟΥ: 16

ΠΡΟΘΗΚΕΣ 5, 6, 13, 14,

ΥΠΟΜΝΗΜΑ

ΦΑΚΟΙ ΣΕ ΤΥΒΕ-ΑΠΟΛΗΞΗ ΟΠΤΙΚΗΣ ΙΝΑΣ
 ΡΥΘΜΙΖΟΜΕΝΗΣ ΔΕΣΜΗΣ ΚΑΙ ΓΩΝΙΑΣ
 ΦΩΤΕΙΝΗ ΠΗΓΗ ΟΠΤΙΚΩΝ ΙΝΩΝ
 ΣΤΟΥΣ ΠΑΝΩ ΜΕ ΕΝΣΩΜΑΤΩΜΕΝΟ
 ΑΝΕΜΙΣΤΗΡΑ

ΕΝΑΕΙΚΤΙΚΕΣ
 ΑΙΑΖΤΑΞΕΙΣ ΧΥΡΟΥ
 ΘΥΤΙΣΜΟΥ
 Τηλεσκοπικό σύστημα ανοίγματος με αμορτισέρ

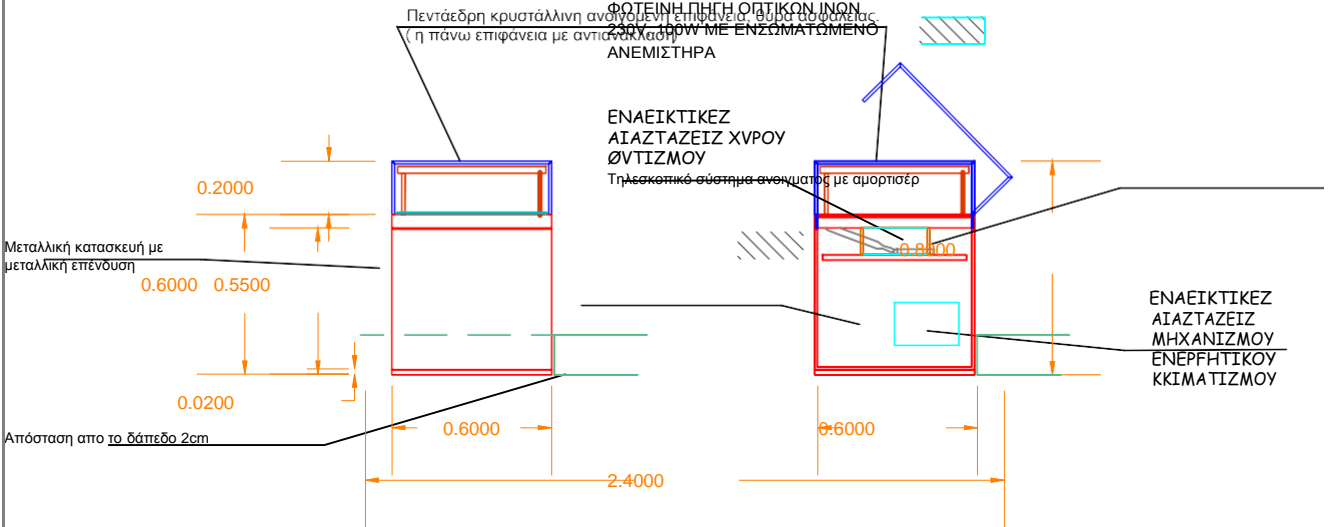

4ΚΑΦΙΑ ΟΤΗ

ΤΟΜΗ

Πεντάεδρη κρυστάλλινη ανοιγόμενη επιφάνεια, θύρα ασφαλείας. (η πάνω επιφάνεια με αντανάκλαση)

Αρμός για κλιματισμό της προθήκης

Τηλεσκοπικό σύστημα ανοίγματος με αμορτισέρ

ΕΝΑΕΙΚΤΙΚΕΣ ΑΙΑΖΤΑΞΕΙΣ ΜΗΧΑΝΙΣΜΟΥ ΕΝΕΡΓΗΤΙΚΟΥ ΚΚΙΜΑΤΙΣΜΟΥ

Ενεργητικός κλιματισμός

ΛΕΠΤΟΜΕΡΕΙΑ ΚΛΙΜΑΤΙΣΜΟΥ

ΧΩΡΙΣ ΚΛΙΜΑΚΑ

ΥΠΟΜΝΗΜΑ

- ΜΕΤΑΛΛΙΚΗ ΕΠΙΦΑΝΕΙΑ
- ΚΡΥΣΤΑΛΛΙΝΗ ΕΠΙΦΑΝΕΙΑ
- ΚΡΥΣΤΑΛΛΙΝΗ ΕΠΙΦΑΝΕΙΑ ΜΕ ΑΜΜΟΒΟΛΗ ΕΣΩΤ.
- PLEXIGLAS ΑΜΜΟΒΟΛΗΣ
- INOX

ΣΗΜΕΙΩΣΗ :

Ο ΧΩΡΟΣ ΤΟΠΟΘΕΤΗΣΗΣ ΤΗΣ ΦΩΤΕΙΝΗΣ ΠΗΓΗΣ ΠΡΕΠΕΙ ΝΑ ΕΧΕΙ ΑΝΟΙΓΜΑΤΑ ΠΟΥ ΝΑ ΕΞΑΣΦΑΛΙΖΟΥΝ ΤΗΝ ΡΟΗ ΑΕΡΑ ΣΤΟΝ ΧΩΡΟ, ΓΙΑ ΤΗΝ ΨΥΞΗ ΤΗΣ ΠΗΓΗΣ

ΣΗΜΕΙΩΣΗ:

Η ΠΡΟΣΒΑΣΗ ΣΤΟ ΕΣΩΤΕΡΙΚΟ ΤΟΥ ΕΚΘΕΣΙΑΚΟΥ ΧΩΡΟΥ ΤΗΣ ΠΡΟΘΗΚΗΣ ΘΑ ΠΡΕΠΕΙ ΝΑ ΓΙΝΕΤΑΙ ΑΝΟΙΓΟΝΤΑΣ ΤΟ ΚΡΥΣΤΑΛΛΙΝΟ ΤΜΗΜΑ ΤΗΣ ΠΡΟΘΗΚΗΣ ΟΠΩΣ ΣΤΟ ΣΧΕΔΙΟ.

ΥΠΟΥΡΓΕΙΟ ΠΑΙΔΕΙΑΣ, ΕΡΕΥΝΑΣ & ΘΡΗΣΚΕΥΜΑΤΩΝ
Γ.Α.Κ. - ΑΡΧΕΙΑ ΝΟΜΟΥ ΙΩΑΝΝΙΝΩΝ
ΙΣΤΟΡΙΚΟ ΑΡΧΕΙΟ - ΜΟΥΣΕΙΟ ΗΠΕΙΡΟΥ

ΕΡΓΟ: ΕΚΘΕΣΗ ΙΣΤΟΡΙΚΟΥ ΑΡΧΕΙΟΥ - ΜΟΥΣΕΙΟΥ ΗΠΕΙΡΟΥ

ΙΣΤΟΡΙΚΟ ΑΡΧΕΙΟ - ΜΟΥΣΕΙΟ ΗΠΕΙΡΟΥ
ΜΟΥΣΕΙΟΓΡΑΦΙΚΗ ΜΕΛΕΤΗ ΤΕΥΧΟΣ
ΠΡΟΘΗΚΩΝ

ΤΙΤΛΟΣ ΣΧΕΔΙΟΥ
 4ΚΑΦΙΑ ΟΤΗ, ΤΟΜΗ
 4ΡΘΘΗΚΗΣ
 ΤΥΠΟΣ: Β

ΓΕΝΙΚΟΣ ΣΥΝΤΟΝΙΣΜΟΣ:
 444ΑΑ04ΟΥΚΟΥ ΜΑΡΘΑ
 ΑΡΧΕΙΟΝΟΜΟΣ, ΔΙΕΥΘΥΝΤΡΙΑ Γ.Α.Κ.- ΙΣΤΟΡΙΚΟ ΑΡΧΕΙΟ- ΜΟΥΣΕΙΟ ΗΠΕΙΡΟΥ

ΗΜΕΡΟΜΗΝΙΑ:
 ΙΑΝΟΥΑΡΙΟΣ 2016

ΜΕΛΕΤΗΤΗΣ: ΧΡΗΣΤΟΣ ΤΖΑΚΟΥΜΗΣ
 ΑΡΧΙΤΕΚΤΟΝΑΣ - ΕΘ. Α. ΙΩΑΝΝΙΝΩΝ

ΑΡ. ΣΧΕΔΙΟΥ: **17**

ΜΟΥΣΕΙΟΛΟΓΙΚΗ ΜΕΛΕΤΗ

ΙΣΤΟΡΙΚΟΥ ΑΡΧΕΙΟΥ - ΜΟΥΣΕΙΟ ΗΠΕΙΡΟΥ

2. ΣΧΕΔΙΑ ΒΑΘΡΩΝ

BAOPA

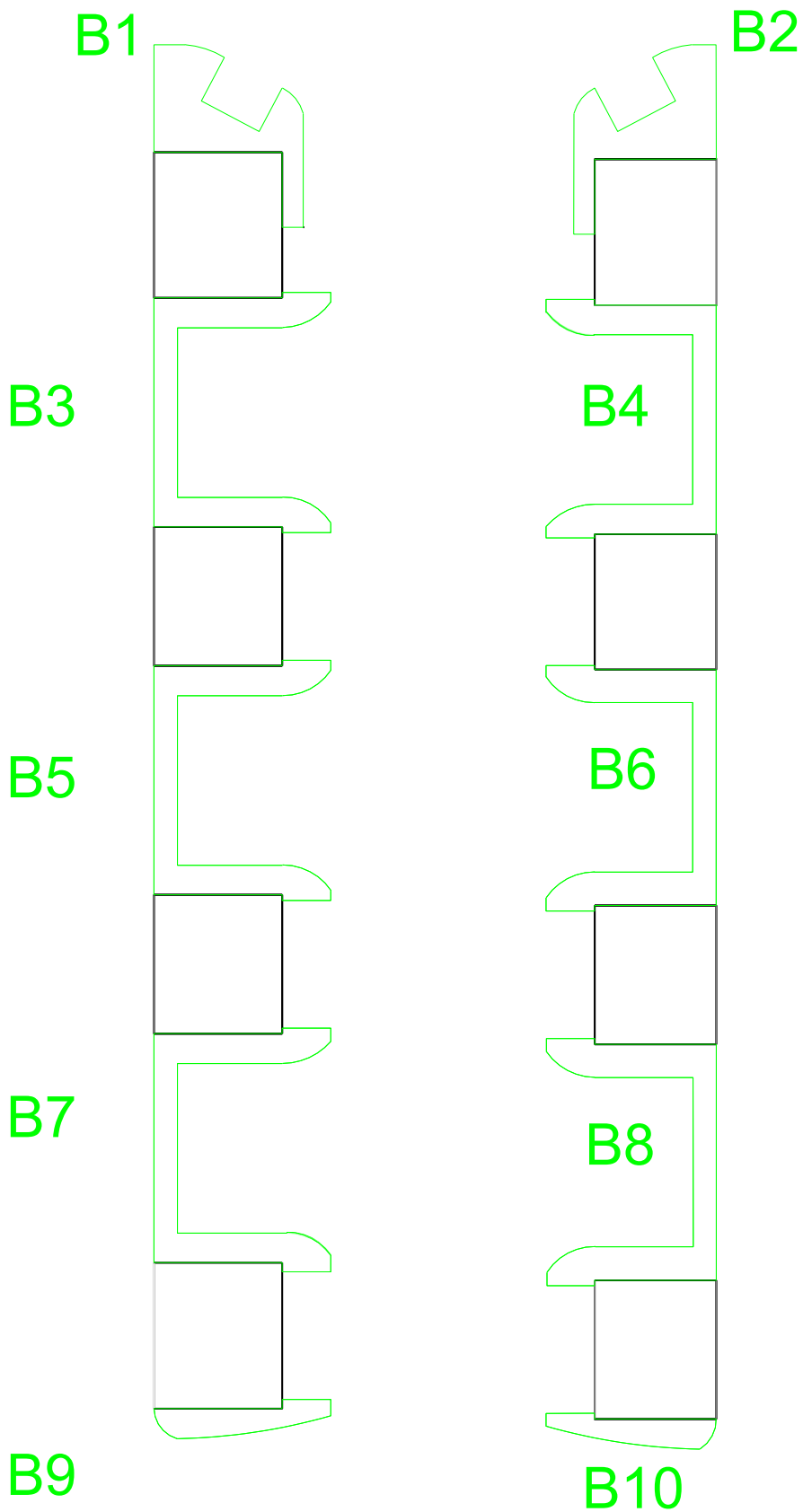

ΒΑΘΡΑ

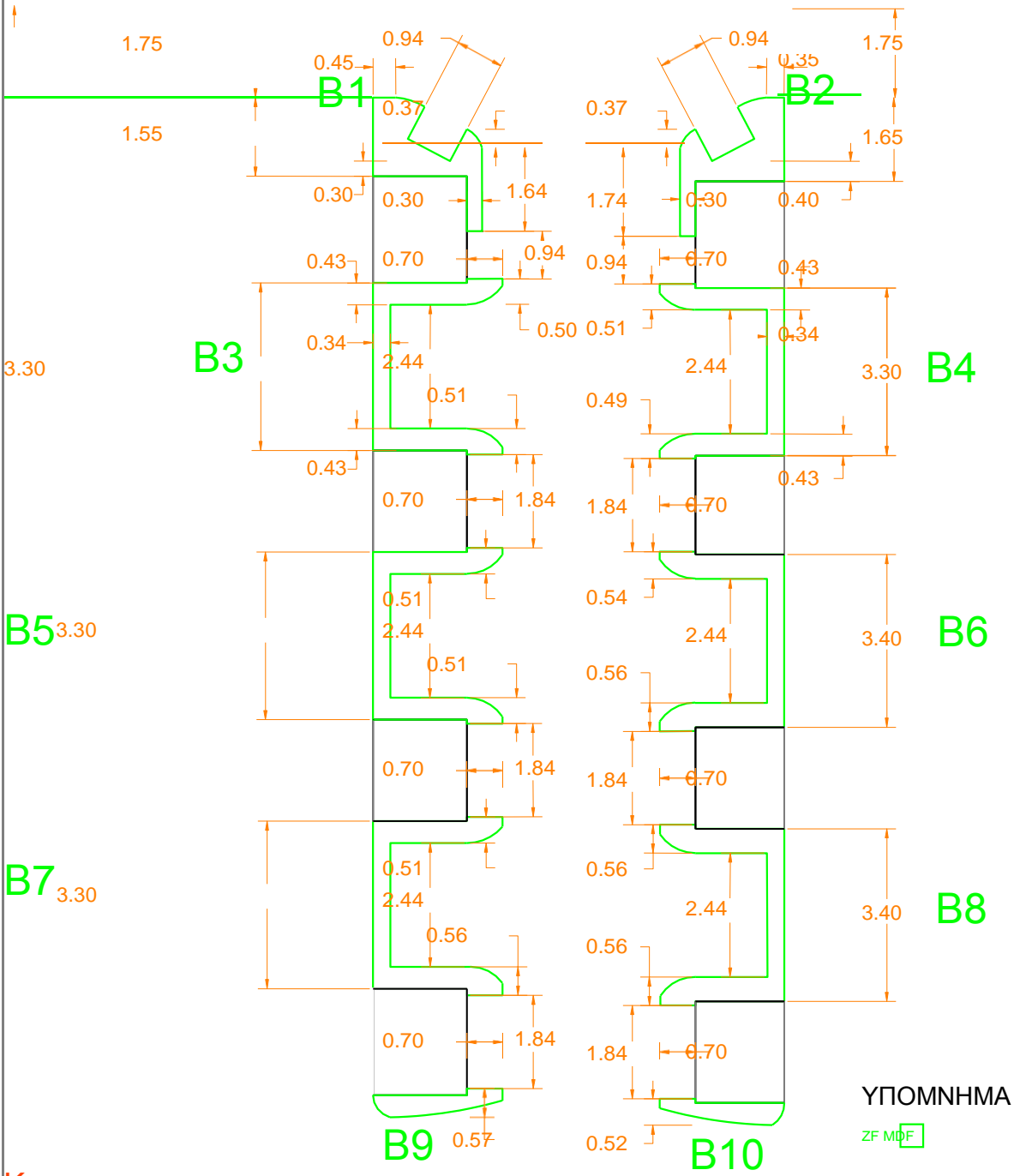

ΚΑΤΟΨΗ ΒΑΘΡΩΝ

ΥΠΟΜΝΗΜΑ

ZF ΜΦΕ

ΥΠΟΥΡΓΕΙΟ ΠΑΙΔΕΙΑΣ, ΕΡΕΥΝΑΣ & ΘΡΗΣΚΕΥΜΑΤΩΝ Γ.Α.Κ. - ΑΡΧΕΙΑ ΝΟΜΟΥ ΙΩΑΝΝΙΝΩΝ ΙΣΤΟΡΙΚΟ ΑΡΧΕΙΟ - ΜΟΥΣΕΙΟ ΗΠΕΙΡΟΥ	
ΕΡΓΟ: ΕΚΘΕΣΗ ΙΣΤΟΡΙΚΟΥ ΑΡΧΕΙΟΥ - ΜΟΥΣΕΙΟΥ ΗΠΕΙΡΟΥ	
ΙΣΤΟΡΙΚΟ ΑΡΧΕΙΟ - ΜΟΥΣΕΙΟ ΗΠΕΙΡΟΥ ΜΟΥΣΕΙΟΓΡΑΦΙΚΗ ΜΕΛΕΤΗ ΤΕΥΧΟΣ ΠΡΟΘΗΚΩΝ	ΤΙΤΛΟΣ ΣΧΕΔΙΟΥ ΚΑΤΟΨΗ ΒΑΘΡΩΝ
ΓΕΝΙΚΟΣ ΣΥΝΤΟΝΙΣΜΟΣ: 444ΑΑ04ΟΥΚΟΥ ΜΑΡΘΑ ΑΡΧΕΙΟΝΟΜΟΣ, ΔΙΕΥΘΥΝΤΡΙΑ Γ.Α.Κ.- ΙΣΤΟΡΙΚΟ ΑΡΧΕΙΟ- ΜΟΥΣΕΙΟ ΗΠΕΙΡΟΥ	ΗΜΕΡΟΜΗΝΙΑ: ΙΑΝΟΥΑΡΙΟΣ 2016
ΜΕΛΕΤΗΤΗΣ: ΧΡΗΣΤΟΣ ΤΖΑΚΟΥΜΗΣ ΑΡΧΙΤΕΚΤΟΝΑΣ - ΕΘ. Α. ΙΩΑΝΝΙΝΩΝ	ΑΡ. ΣΧΕΔΙΟΥ: 018

ΒΑΘΡΑ

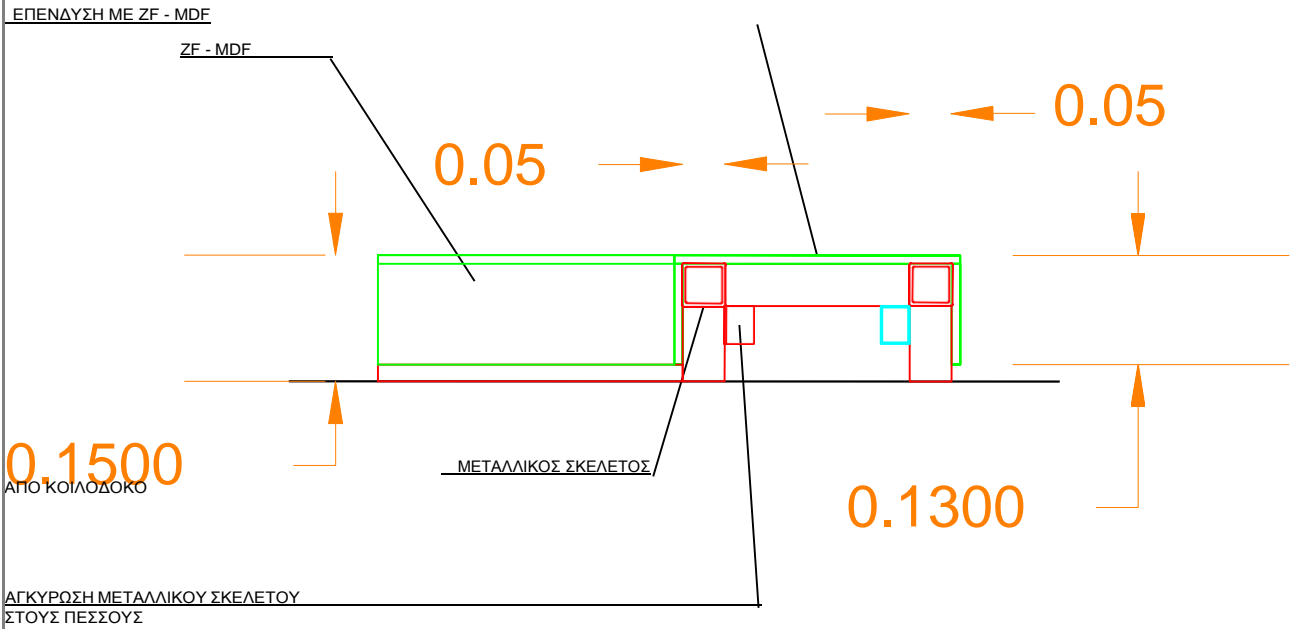
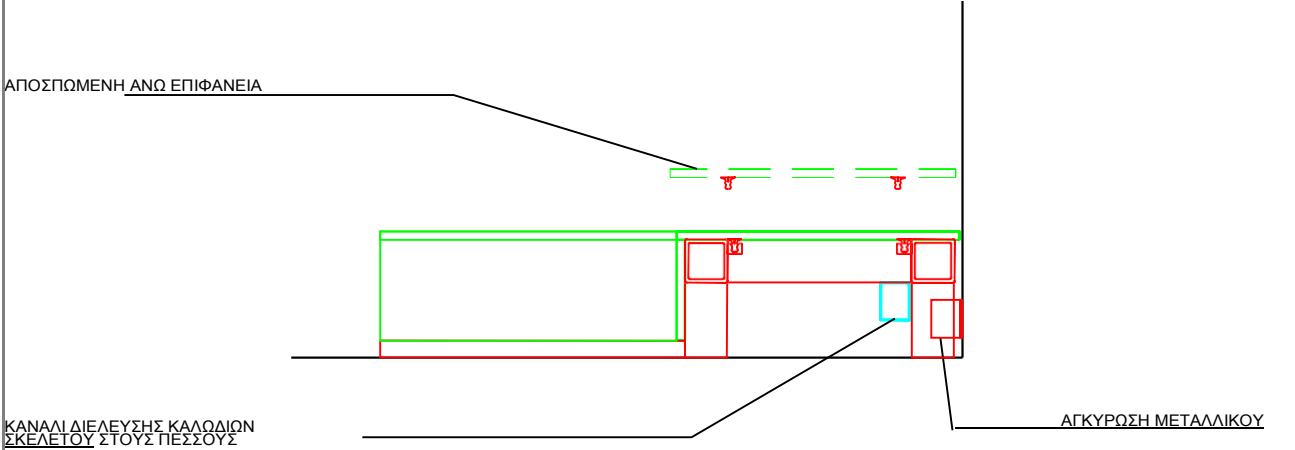

ΚΑΝΑΛΙ ΔΙΕΛΕΥΣΗΣ ΚΑΛΩΔΙΩΝ

ΤΟΜΗ ΒΑΘΡΩΝ

ΥΠΟΜΝΗΜΑ

ΓΑΛΒΑΝΙΣΜΕΝΗ ΚΟΙΛΟΔΟΚΟΣ

ΖΦ MDF

ΥΠΟΥΡΓΕΙΟ ΠΑΙΔΕΙΑΣ, ΕΡΕΥΝΑΣ & ΘΡΗΣΚΕΥΜΑΤΩΝ Γ.Α.Κ. - ΑΡΧΕΙΑ ΝΟΜΟΥ ΙΩΑΝΝΙΝΩΝ ΙΣΤΟΡΙΚΟ ΑΡΧΕΙΟ - ΜΟΥΣΕΙΟ ΗΠΕΙΡΟΥ		
ΕΡΓΟ: ΕΚΘΕΣΗ ΙΣΤΟΡΙΚΟΥ ΑΡΧΕΙΟΥ - ΜΟΥΣΕΙΟΥ ΗΠΕΙΡΟΥ		
ΙΣΤΟΡΙΚΟ ΑΡΧΕΙΟ - ΜΟΥΣΕΙΟ ΗΠΕΙΡΟΥ ΜΟΥΣΕΙΟΓΡΑΦΙΚΗ ΜΕΛΕΤΗ ΤΕΥΧΟΣ ΠΡΟΘΗΚΩΝ	ΤΙΤΛΟΣ ΕΝΔΕΙΚΤΙΚΗ ΒΑΘΡΩΝ	ΣΧΕΔΙΟΥ ΤΟΜΗ
ΓΕΝΙΚΟΣ ΣΥΝΤΟΝΙΣΜΟΣ: 444ΑΑ04ΟΥΚΟΥ ΜΑΡΘΑ ΑΡΧΕΙΟΝΟΜΟΣ, ΔΙΕΥΘΥΝΤΡΙΑ Γ.Α.Κ.- ΙΣΤΟΡΙΚΟ ΑΡΧΕΙΟ- ΜΟΥΣΕΙΟ ΗΠΕΙΡΟΥ		
ΜΕΛΕΤΗΤΗΣ: ΧΡΗΣΤΟΣ ΤΖΑΚΟΥΜΗΣ ΑΡΧΙΤΕΚΤΟΝΑΣ - ΕΘ. Α. ΙΩΑΝΝΙΝΩΝ		
		ΗΜΕΡΟΜΗΝΙΑ: ΙΑΝΟΥΑΡΙΟΣ 2016
		ΑΡ. ΣΧΕΔΙΟΥ: 019

ΜΟΥΣΕΙΟΓΡΑΦΙΚΗ ΜΕΛΕΤΗ

ΙΣΤΟΡΙΚΟΥ ΑΡΧΕΙΟΥ - ΜΟΥΣΕΙΟ ΗΠΕΙΡΟΥ

3. ΣΧΕΔΙΑ ΕΙΔΙΚΩΝ ΚΑΤΑΣΚΕΥΩΝ

ΕΙΔΙΚΕΣ ΚΑΤΑΣΚΕΥΕΣ

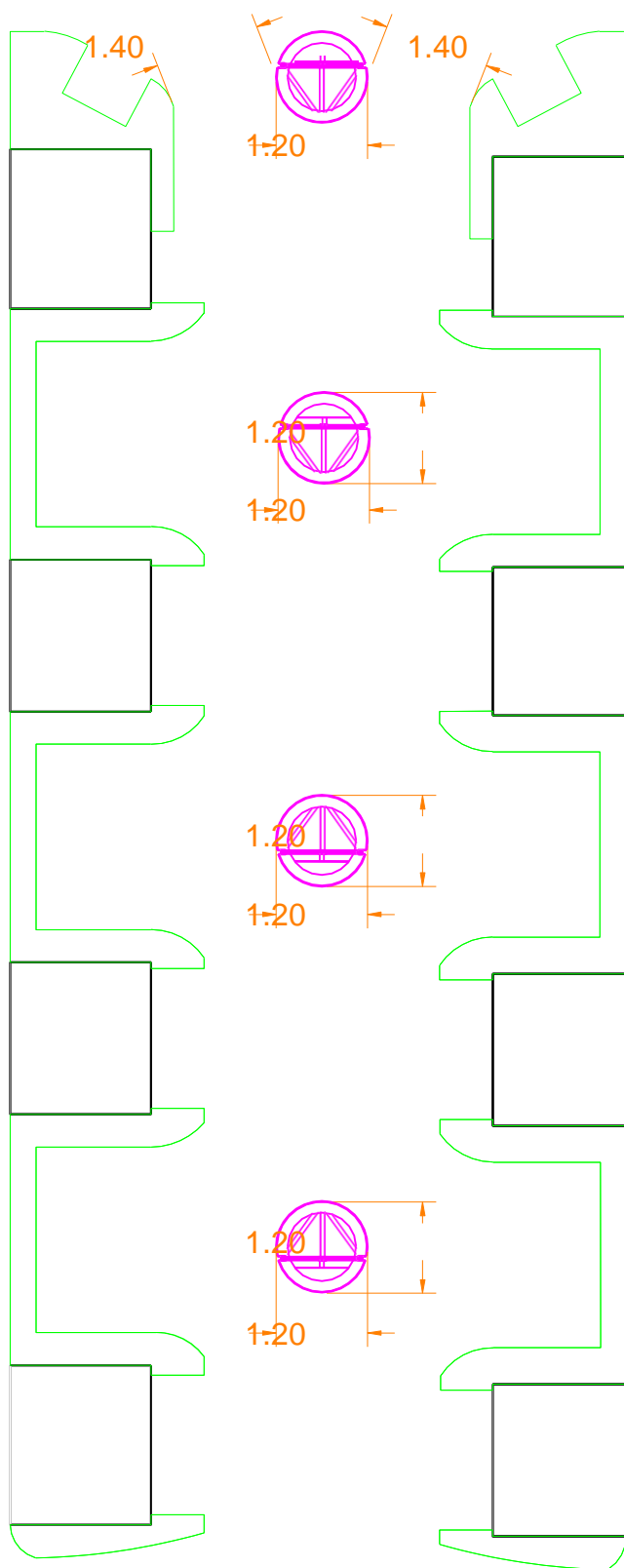

ΕΙΔΙΚΕΣ ΚΑΤΑΣΚΕΥΕΣ 1, 2, 3, 4

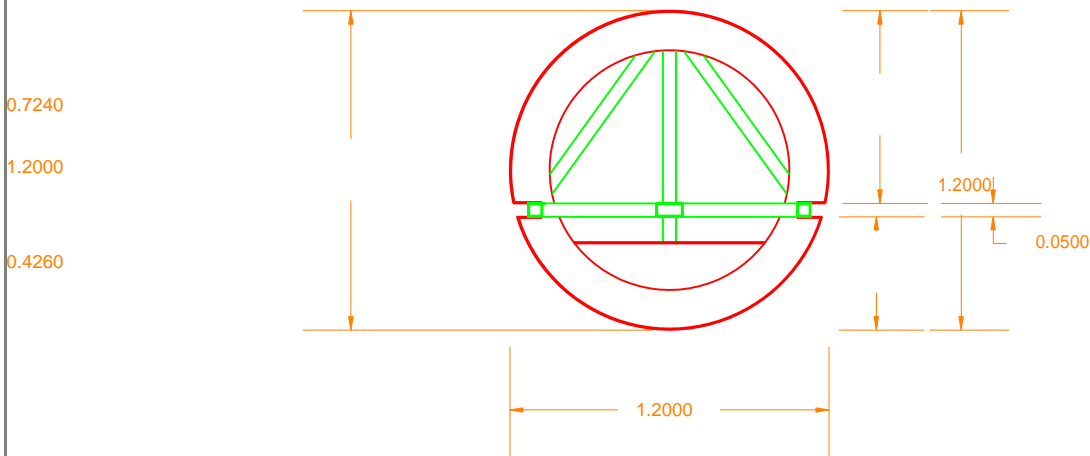

ΚΑΤΟΨΗ

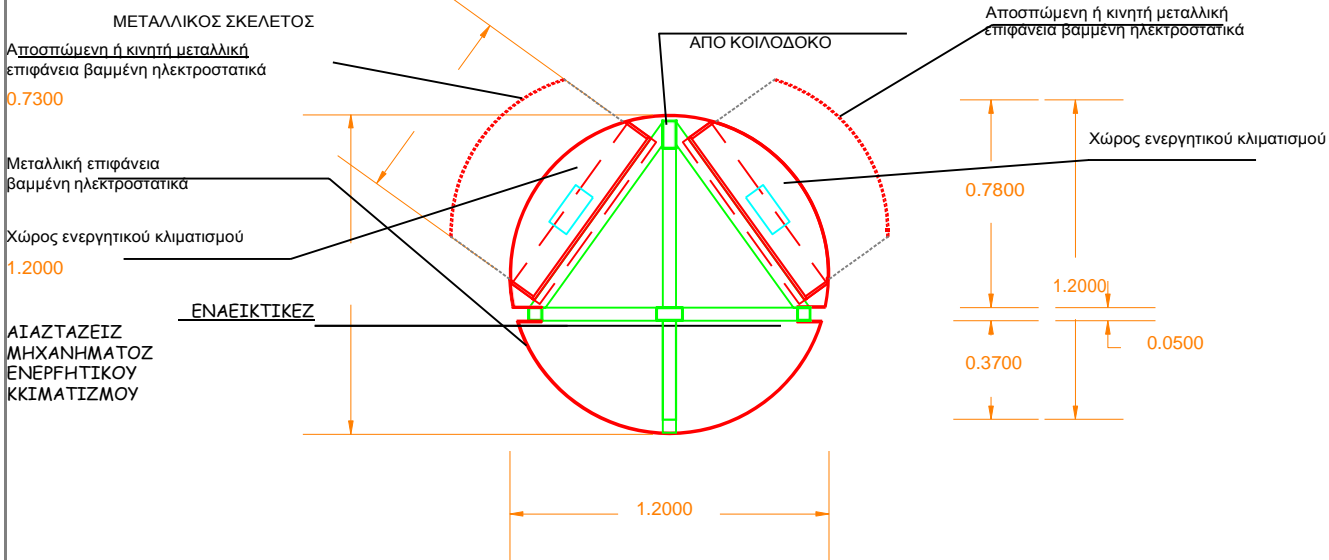

ΟΡΙΖΟΝΤΙΑ ΤΟΜΗ

ΥΠΟΜΝΗΜΑ

ΓΑΛΒΑΝΙΣΜΕΝΗ ΚΟΙΛΟΔΟΚΟΣ ΜΕΤΑΛΛΙΚΗ ΕΠΙΦΑΝΕΙΑ



ΥΠΟΥΡΓΕΙΟ ΠΑΙΔΕΙΑΣ, ΕΡΕΥΝΑΣ & ΘΡΗΣΚΕΥΜΑΤΩΝ
Γ.Α.Κ. - ΑΡΧΕΙΑ ΝΟΜΟΥ ΙΩΑΝΝΙΝΩΝ
ΙΣΤΟΡΙΚΟ ΑΡΧΕΙΟ - ΜΟΥΣΕΙΟ ΗΠΕΙΡΟΥ

ΕΡΓΟ: ΕΚΘΕΣΗ ΙΣΤΟΡΙΚΟΥ ΑΡΧΕΙΟΥ - ΜΟΥΣΕΙΟΥ ΗΠΕΙΡΟΥ

ΙΣΤΟΡΙΚΟ ΑΡΧΕΙΟ - ΜΟΥΣΕΙΟ ΗΠΕΙΡΟΥ
ΜΟΥΣΕΙΟΓΡΑΦΙΚΗ ΜΕΛΕΤΗ ΤΕΥΧΟΣ
ΠΡΟΘΗΚΩΝ

ΤΙΤΛΟΣ ΣΧΕΔΙΟΥ
ΚΑΤΟΤΗ
ΕΙΔΙΚΗΣ ΚΑΤΑΣΚΕΥΗΣ

ΓΕΝΙΚΟΣ ΣΥΝΤΟΝΙΣΜΟΣ:
444ΑΑ040ΥΚΟΥ ΜΑΡΘΑ
ΑΡΧΕΙΟΝΟΜΟΣ, ΔΙΕΥΘΥΝΤΡΙΑ Γ.Α.Κ.- ΙΣΤΟΡΙΚΟ ΑΡΧΕΙΟ- ΜΟΥΣΕΙΟ ΗΠΕΙΡΟΥ

ΗΜΕΡΟΜΗΝΙΑ:
ΙΑΝΟΥΑΡΙΟΣ 2016

ΜΕΛΕΤΗΤΗΣ: ΧΡΗΣΤΟΣ ΤΖΑΚΟΥΜΗΣ
ΑΡΧΙΤΕΚΤΟΝΑΣ - ΕΘ. Α. ΙΩΑΝΝΙΝΩΝ

ΑΡ. ΣΧΕΔΙΟΥ: **020**

ΕΙΔΙΚΕΣ ΚΑΤΑΣΚΕΥΕΣ 1, 2, 3, 4

 DIMMABLE LED LIGHT TUBE
ΡΥΘΜΙΖΟΜΕΝΗΣ ΔΕΣΜΗΣ ΚΑΙ ΓΩΝΙΑΣ

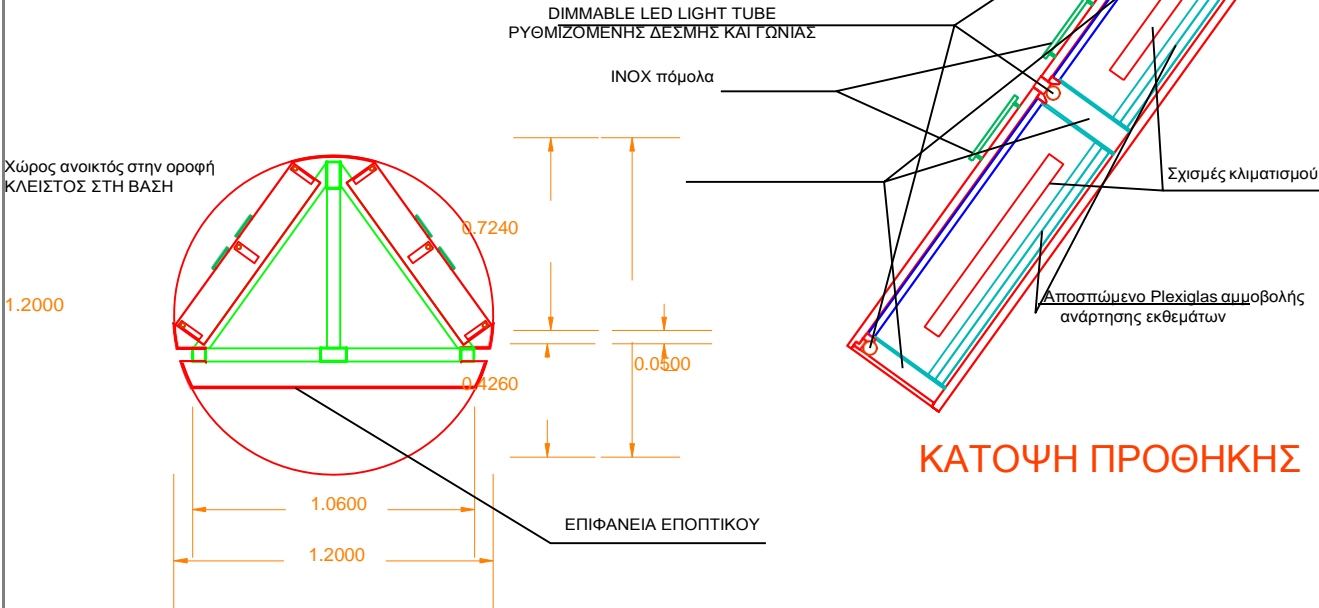
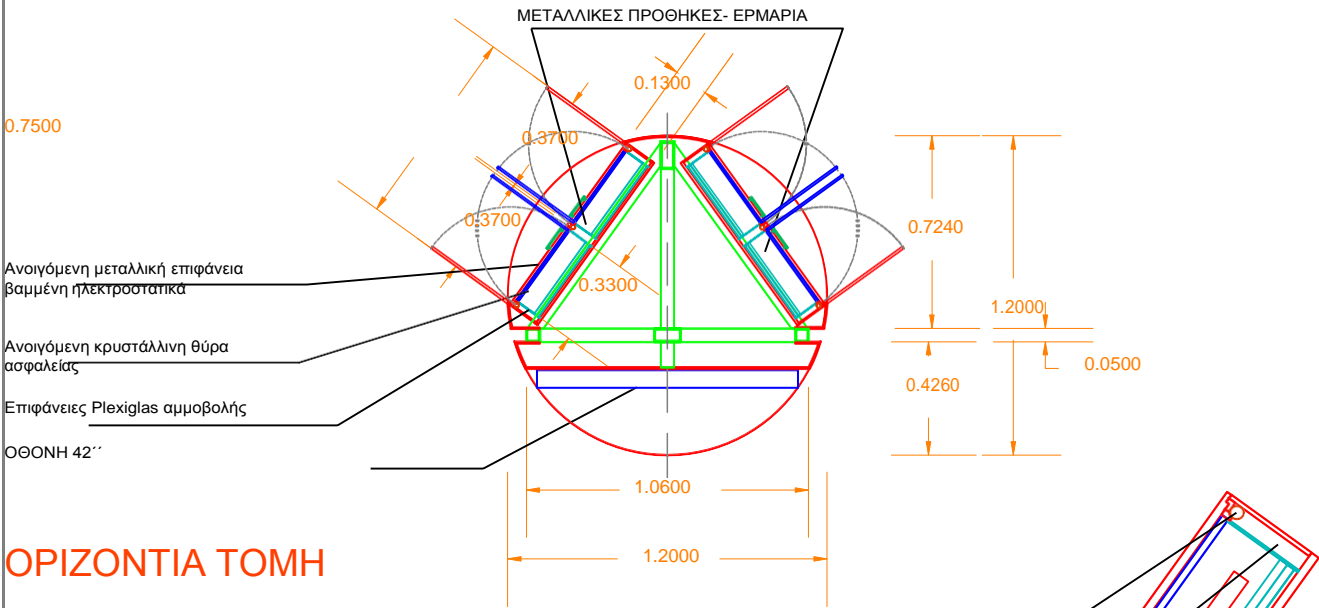

ΥΠΟΜΝΗΜΑ

- ΓΑΛΒΑΝΙΣΜΕΝΗ ΚΟΙΛΟΔΟΚΟΣ
- ΜΕΤΑΛΛΙΚΗ ΕΠΙΦΑΝΕΙΑ
- PLEXIGLAS ΑΜΜΟΒΟΛΗΣ INOX

ΥΠΟΥΡΓΕΙΟ ΠΑΙΔΕΙΑΣ, ΕΡΕΥΝΑΣ & ΘΡΗΣΚΕΥΜΑΤΩΝ
Γ.Α.Κ. - ΑΡΧΕΙΑ ΝΟΜΟΥ ΙΩΑΝΝΙΝΩΝ
ΙΣΤΟΡΙΚΟ ΑΡΧΕΙΟ - ΜΟΥΣΕΙΟ ΗΠΕΙΡΟΥ

ΕΡΓΟ: ΕΚΘΕΣΗ ΙΣΤΟΡΙΚΟΥ ΑΡΧΕΙΟΥ - ΜΟΥΣΕΙΟΥ ΗΠΕΙΡΟΥ

ΙΣΤΟΡΙΚΟ ΑΡΧΕΙΟ - ΜΟΥΣΕΙΟ ΗΠΕΙΡΟΥ
ΜΟΥΣΕΙΟΓΡΑΦΙΚΗ ΜΕΛΕΤΗ ΤΕΥΧΟΣ
ΠΡΟΘΗΚΩΝ

ΤΙΤΛΟΣ ΣΧΕΔΙΟΥ
ΚΑΤΟΤΗ
ΕΙΔΙΚΗΣ ΚΑΤΑΣΚΕΥΗΣ

ΓΕΝΙΚΟΣ ΣΥΝΤΟΝΙΣΜΟΣ:
444ΑΑ040ΥΚΟΥ ΜΑΡΘΑ
ΑΡΧΕΙΟΝΟΜΟΣ, ΔΙΕΥΘΥΝΤΡΙΑ Γ.Α.Κ.- ΙΣΤΟΡΙΚΟ ΑΡΧΕΙΟ- ΜΟΥΣΕΙΟ ΗΠΕΙΡΟΥ

ΗΜΕΡΟΜΗΝΙΑ:
ΙΑΝΟΥΑΡΙΟΣ 2016

ΜΕΛΕΤΗΤΗΣ: ΧΡΗΣΤΟΣ ΤΖΑΚΟΥΜΗΣ
ΑΡΧΙΤΕΚΤΟΝΑΣ - ΕΘ. Α. ΙΩΑΝΝΙΝΩΝ

ΑΡ. ΣΧΕΔΙΟΥ: **021**

ΕΙΔΙΚΕΣ ΚΑΤΑΣΚΕΥΕΣ 1, 2, 3, 4

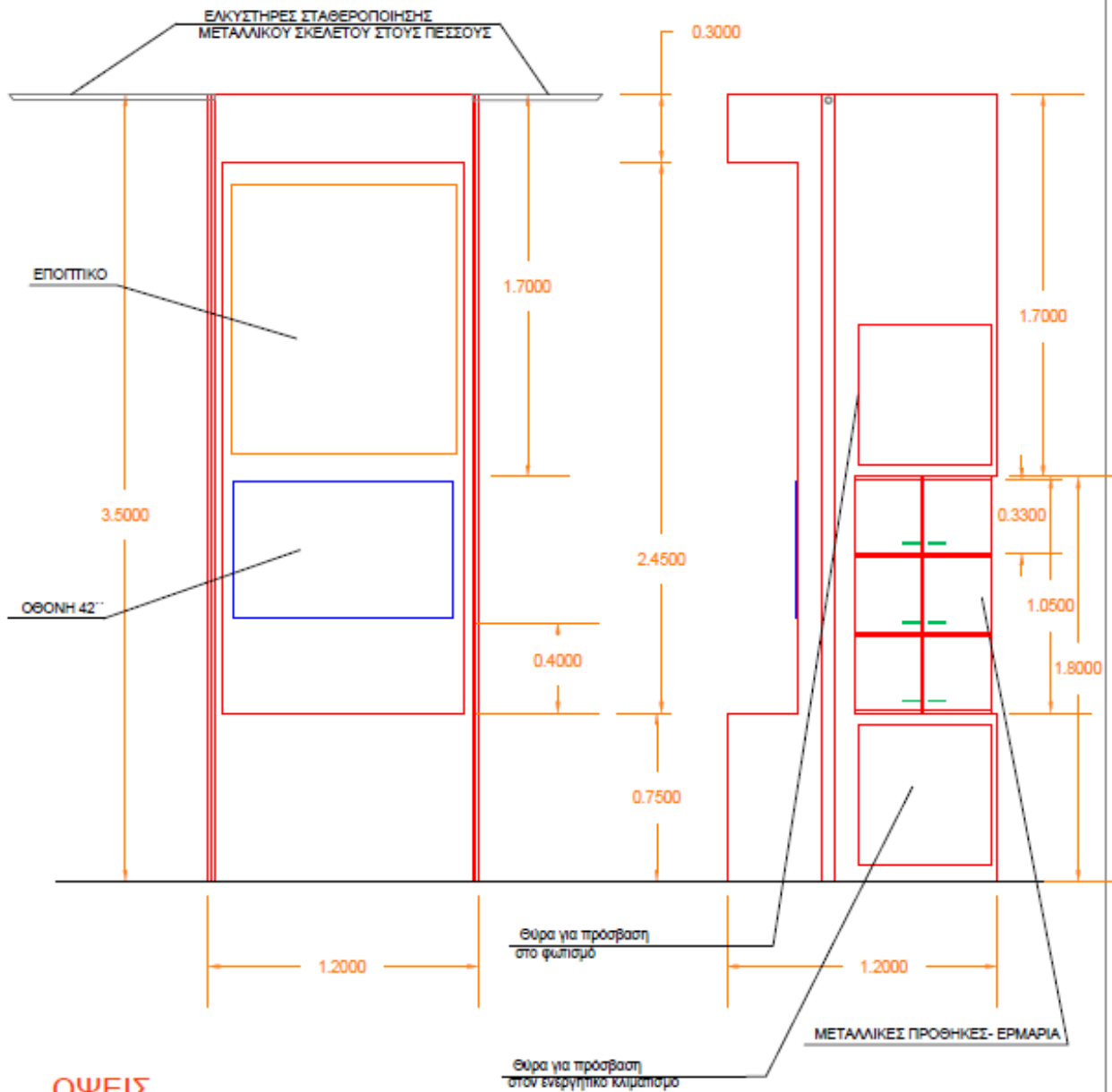

ΟΨΕΙΣ

- ΥΠΟΜΝΗΜΑ**
- ΓΑΛΒΑΝΙΣΜΕΝΗ ΚΟΙΛΩΔΟΚΟΣ
 - ΜΕΤΑΛΛΙΚΗ ΕΠΙΦΑΝΕΙΑ
 - INOX

ΥΠΟΥΡΓΕΙΟ ΠΑΙΔΕΙΑΣ, ΕΡΕΥΝΑΣ & ΘΡΗΣΚΕΥΜΑΤΩΝ Γ.Α.Κ. - ΑΡΧΕΙΑ ΝΟΜΟΥ ΙΩΑΝΝΙΝΩΝ ΙΣΤΟΡΙΚΟ ΑΡΧΕΙΟ - ΜΟΥΣΕΙΟ ΗΠΕΙΡΟΥ	
ΕΡΓΟ: ΕΚΘΕΣΗ ΙΣΤΟΡΙΚΟΥ ΑΡΧΕΙΟΥ - ΜΟΥΣΕΙΟΥ ΗΠΕΙΡΟΥ	
ΙΣΤΟΡΙΚΟ ΑΡΧΕΙΟ - ΜΟΥΣΕΙΟ ΗΠΕΙΡΟΥ ΜΟΥΣΕΙΟΓΡΑΦΙΚΗ ΜΕΛΕΤΗ ΤΕΥΧΟΣ ΠΡΟΘΗΚΩΝ	ΤΥΤΛΟΣ ΣΧΕΔΙΟΥ ΟΡΘΗ ΕΙΔΙΚΗΣ ΚΑΤΑΣΚΕΥΗΣ
ΓΕΝΙΚΟΣ ΣΥΝΤΟΝΙΣΜΟΣ ΠΑΠΑΔΟΠΟΥΛΟΥ ΜΑΡΙΑ ΑΡΧΙΤΕΚΤΟΝΟΣ ΔΕΥΤΕΡΙΑ Γ.Α.Κ.-ΙΣΤΟΡΙΚΟ ΑΡΧΕΙΟ-ΜΟΥΣΕΙΟ ΗΠΕΙΡΟΥ	ΗΜΕΡΟΜΗΝΙΑ: ΙΑΝΟΥΑΡΙΟΣ 2018
ΜΕΛΕΤΗΤΗΣ: ΣΠΗΛΙΟΣ ΤΣΑΚΟΥΡΗΣ ΑΡΧΙΤΕΚΤΟΝΑΣ - ΘΕ. Α. ΙΩΑΝΝΙΝΩΝ	ΑΡ. ΣΧΕΔΙΟΥ: 022

ΕΙΔΙΚΕΣ ΚΑΤΑΣΚΕΥΕΣ 1, 2, 3, 4

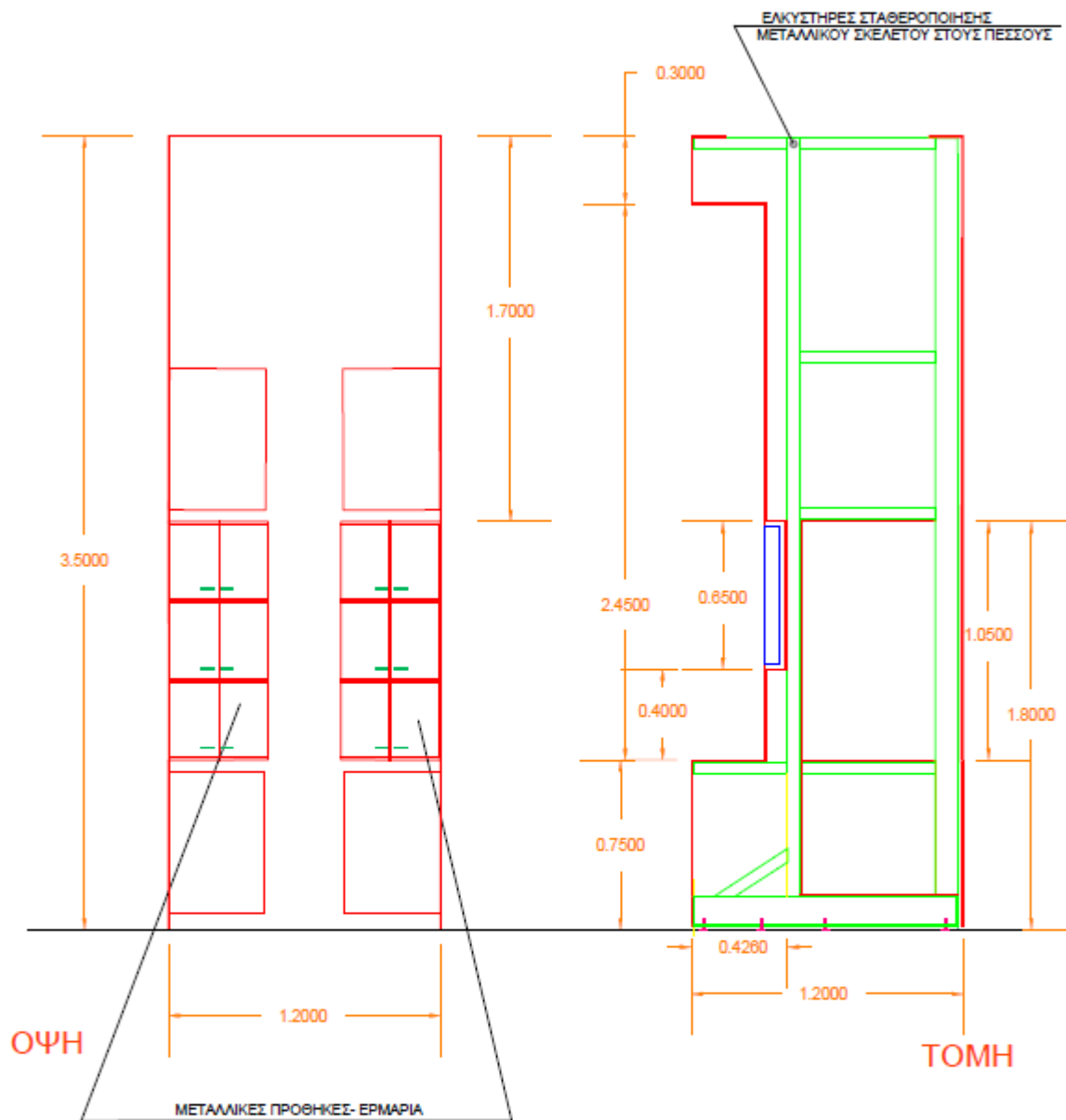

- ΥΠΟΜΝΗΜΑ**
- ΓΑΛΒΑΝΙΣΜΕΝΗ ΚΟΙΛΟΔΟΚΟΣ
 - ▤ ΜΕΤΑΛΛΙΚΗ ΕΠΙΦΑΝΕΙΑ
 - INOX

ΥΠΟΥΡΓΕΙΟ ΠΑΙΔΕΙΑΣ, ΕΡΕΥΝΑΣ & ΘΡΗΣΚΕΥΜΑΤΩΝ Γ.Α.Κ. - ΑΡΧΑΙΑ ΝΟΜΟΥ ΙΩΑΝΝΙΝΩΝ ΙΣΤΟΡΙΚΟ ΑΡΧΕΙΟ - ΜΟΥΣΕΙΟ ΗΠΕΙΡΟΥ	
ΕΡΓΟ: ΕΚΘΕΣΗ ΙΣΤΟΡΙΚΟΥ ΑΡΧΕΙΟΥ - ΜΟΥΣΕΙΟΥ ΗΠΕΙΡΟΥ	
ΙΣΤΟΡΙΚΟ ΑΡΧΕΙΟ - ΜΟΥΣΕΙΟ ΗΠΕΙΡΟΥ ΜΟΥΣΕΙΟΓΡΑΦΙΚΗ ΜΕΛΕΤΗ ΤΕΥΧΟΣ ΠΡΟΘΗΚΩΝ	ΤΙΤΛΟΣ ΣΧΕΔΙΟΥ ΟΨΗ & ΤΟΜΗ ΕΙΔΙΚΗΣ ΚΑΤΑΣΚΕΥΗΣ
ΓΕΝΙΚΟΣ ΣΥΝΤΟΝΙΣΜΟΣ ΠΑΠΑΔΟΠΟΥΛΟΥ ΜΑΡΙΑ ΑΡΧΙΤΕΚΤΟΝΟΣ, ΔΙΕΥΘΥΝΤΡΙΑ Γ.Α.Κ. - ΙΣΤΟΡΙΚΟ ΑΡΧΕΙΟ - ΜΟΥΣΕΙΟ ΗΠΕΙΡΟΥ	ΗΜΕΡΟΜΗΝΙΑ ΙΑΝΟΥΑΡΙΟΣ 2014
ΜΕΛΕΤΗΤΗΣ: ΣΠΗΛΙΟΣ ΤΣΑΚΟΥΡΗΣ ΑΡΧΙΤΕΚΤΟΝΑΣ - ΠΘ Α. ΙΩΑΝΝΙΝΩΝ	ΑΡ. ΣΧΕΔΙΟΥ: 023

ΚΑΤΑΣΚΕΥΕΣ ΕΠΟΠΤΙΚΟΥ ΥΛΙΚΟΥ

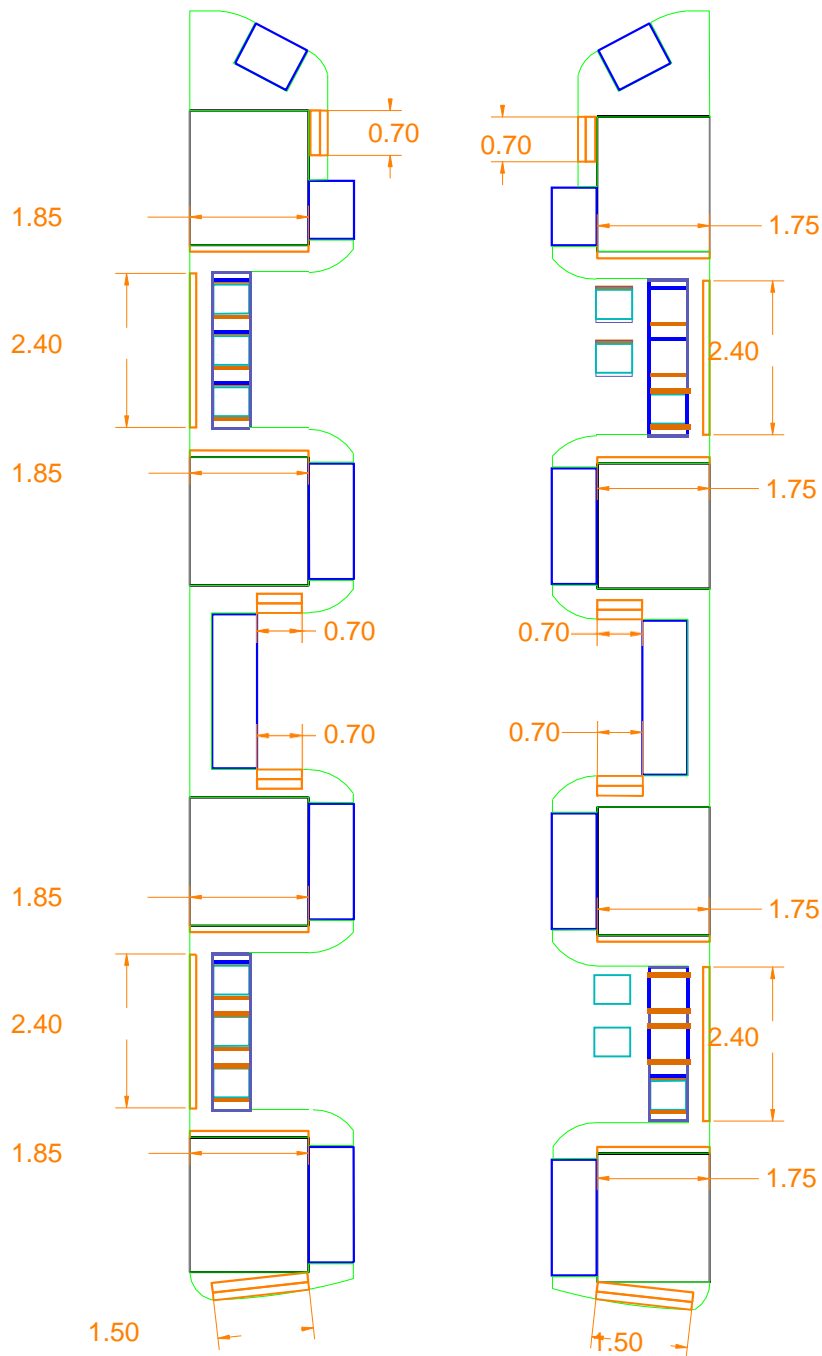

ΚΑΤΟΨΗ

ΥΠΟΥΡΓΕΙΟ ΠΑΙΔΕΙΑΣ, ΕΡΕΥΝΑΣ & ΘΡΗΣΚΕΥΜΑΤΩΝ
Γ.Α.Κ. - ΑΡΧΕΙΑ ΝΟΜΟΥ ΙΩΑΝΝΙΝΩΝ
ΙΣΤΟΡΙΚΟ ΑΡΧΕΙΟ - ΜΟΥΣΕΙΟ ΗΠΕΙΡΟΥ

ΕΡΓΟ: ΕΚΘΕΣΗ ΙΣΤΟΡΙΚΟΥ ΑΡΧΕΙΟΥ - ΜΟΥΣΕΙΟΥ ΗΠΕΙΡΟΥ



ΙΣΤΟΡΙΚΟ ΑΡΧΕΙΟ - ΜΟΥΣΕΙΟ ΗΠΕΙΡΟΥ ΜΟΥΣΕΙΟΓΡΑΦΙΚΗ ΜΕΛΕΤΗ ΤΕΥΧΟΣ ΠΡΟΘΗΚΩΝ	ΤΙΤΛΟΣ ΣΧΕΔΙΟΥ ΚΑΤΟΨΗ ΚΑΤΑΣΚΕΥΩΝ Ε404ΤΙΚΟΥ
--	---

ΓΕΝΙΚΟΣ ΣΥΝΤΟΝΙΣΜΟΣ: 444ΑΑ04ΟΥΚΟΥ ΜΑΡΘΑ ΑΡΧΕΙΟΝΟΜΟΣ, ΔΙΕΥΘΥΝΤΡΙΑ Γ.Α.Κ.- ΙΣΤΟΡΙΚΟ ΑΡΧΕΙΟ- ΜΟΥΣΕΙΟ ΗΠΕΙΡΟΥ	ΗΜΕΡΟΜΗΝΙΑ: ΙΑΝΟΥΑΡΙΟΣ 2016
ΜΕΛΕΤΗΤΗΣ: ΧΡΗΣΤΟΣ ΤΖΑΚΟΥΜΗΣ ΑΡΧΙΤΕΚΤΟΝΑΣ - ΕΘ. Α. ΙΩΑΝΝΙΝΩΝ	ΑΡ. ΣΧΕΔΙΟΥ: 024

18DIAB000003248 2018-06-20

ΚΑΤΑΣΚΕΥΕΣ ΕΠΟΠΤΙΚΟΥ ΥΛΙΚΟΥ 1, 5, 6, 15, 16, 20

ΥΠΟΜΝΗΜΑ

 DIMMABLE LED LIGHT TUBE
 ΡΥΘΜΙΖΟΜΕΝΗΣ ΔΕΣΜΗΣ ΚΑΙ ΓΩΝΙΑΣ

Μεταλλική κατασκευή
 Αλουμινίου

Ανοιγόμενες μεταλλικές πλάγιες όψεις πρόσβασης στον χώρο φωτισμού
 Χώρος Φωτισμού
 Φωτιστικά LED

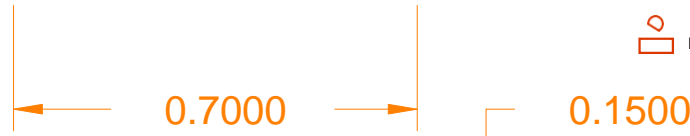

Μεταλλική Βάση Αγκύρωσης

Σταθερή επιφάνεια τοποθέτησης εποπτικού

PLEXIGLAS ΥΠΟΛΕΥΚΟ

ΚΑΤΟΨΗ

Γρύλες στην άνω μεταλλική επιφάνεια για εξαερισμό του χώρου

DIMMABLE LED LIGHT TUBE

Σταθερή επιφάνεια τοποθέτησης εποπτικού
 PLEXIGLAS ΥΠΟΛΕΥΚΟ

Γρύλες στην βάση της πίσω μεταλλικής επιφάνειας για εξαερισμό του χώρου

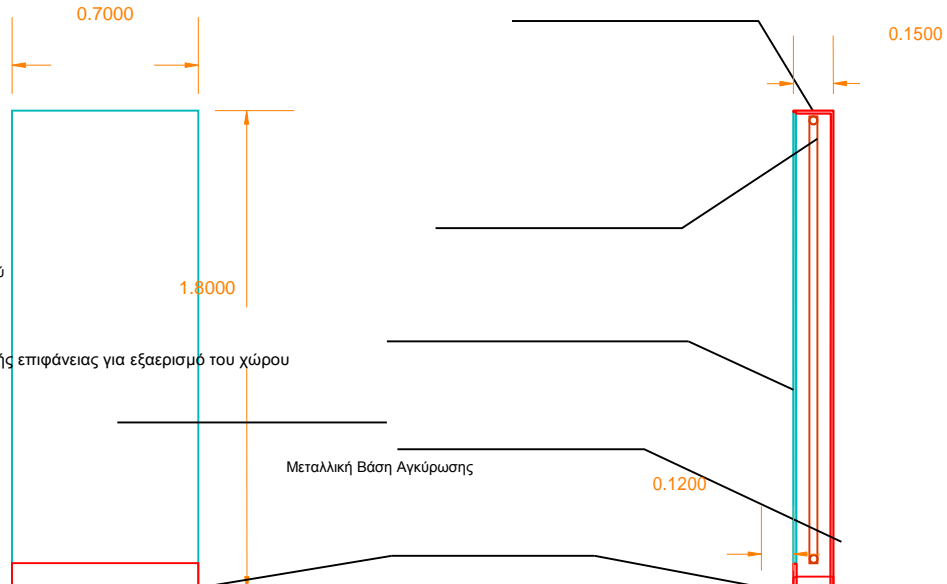

Μεταλλική Βάση Αγκύρωσης

0.1000

Αγκύρωση στον σκελετό των βάθρων

ΟΨΗ

ΤΟΜΗ

ΥΠΟΜΝΗΜΑ

ΜΕΤΑΛΛΙΚΗ ΕΠΙΦΑΝΕΙΑ

PLEXIGLAS ΥΠΟΛΕΥΚΟ

ZF MDF

ΥΠΟΥΡΓΕΙΟ ΠΑΙΔΕΙΑΣ, ΕΡΕΥΝΑΣ & ΘΡΗΣΚΕΥΜΑΤΩΝ
Γ.Α.Κ. - ΑΡΧΕΙΑ ΝΟΜΟΥ ΙΩΑΝΝΙΝΩΝ
ΙΣΤΟΡΙΚΟ ΑΡΧΕΙΟ - ΜΟΥΣΕΙΟ ΗΠΕΙΡΟΥ

ΕΡΓΟ: ΕΚΘΕΣΗ ΙΣΤΟΡΙΚΟΥ ΑΡΧΕΙΟΥ - ΜΟΥΣΕΙΟΥ ΗΠΕΙΡΟΥ

ΙΣΤΟΡΙΚΟ ΑΡΧΕΙΟ - ΜΟΥΣΕΙΟ ΗΠΕΙΡΟΥ
ΜΟΥΣΕΙΟΓΡΑΦΙΚΗ ΜΕΛΕΤΗ ΤΕΥΧΟΣ
ΠΡΟΘΗΚΩΝ

ΤΙΤΛΟΣ ΣΧΕΔΙΟΥ
 ΚΑΤΟΨΗ ΤΟΜΗ
 ΚΑΤΑΣΚΕΥΩΝ Ε404ΤΙΚΟΥ

ΓΕΝΙΚΟΣ ΣΥΝΤΟΝΙΣΜΟΣ:
 444ΑΑ04ΟΥΚΟΥ ΜΑΡΘΑ
 ΑΡΧΕΙΟΝΟΜΟΣ, ΔΙΕΥΘΥΝΤΡΙΑ Γ.Α.Κ.- ΙΣΤΟΡΙΚΟ ΑΡΧΕΙΟ- ΜΟΥΣΕΙΟ ΗΠΕΙΡΟΥ

ΗΜΕΡΟΜΗΝΙΑ:
 ΙΑΝΟΥΑΡΙΟΣ 2016



ΜΕΛΕΤΗΤΗΣ: ΧΡΗΣΤΟΣ ΤΖΑΚΟΥΜΗΣ
 ΑΡΧΙΤΕΚΤΟΝΑΣ - ΕΘ. Α. ΙΩΑΝΝΙΝΩΝ

ΑΡ. ΣΧΕΔΙΟΥ: **025**

18DIAB000003248 2018-06-20

ΚΑΤΑΣΚΕΥΕΣ ΕΠΟΠΤΙΚΟΥ ΥΛΙΚΟΥ 10, 11

ΥΠΟΜΝΗΜΑ

-  DIMMABLE LED LIGHT TUBE
-  ΡΥΘΜΙΖΟΜΕΝΗΣ ΔΕΣΜΗΣ ΚΑΙ ΓΩΝΙΑΣ

Μεταλλική κατασκευή Αλουμινίου

1.5000

Ανοιγόμενες μεταλλικές πλάγιες όψεις πρόσβασης στον χώρο φωτισμού
Χώρος Φωτισμού Φωτιστικά LED

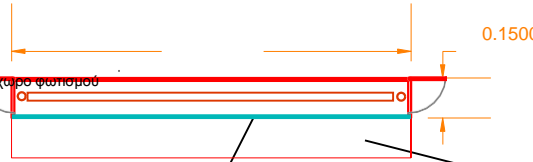

Μεταλλική Βάση Αγκύρωσης

Σταθερή επιφάνεια τοποθέτησης εποπτικού PLEXIGLAS ΥΠΟΛΕΥΚΟ

ΚΑΤΟΨΗ

Γρύλες στην άνω μεταλλική επιφάνεια για εξαερισμό του χώρου

DIMMABLE LED LIGHT TUBE

Σταθερή επιφάνεια τοποθέτησης εποπτικού PLEXIGLAS ΥΠΟΛΕΥΚΟ

1.8000

Γρύλες στην βάση της πίσω μεταλλικής επιφάνειας για εξαερισμό του χώρου

0.1000

Μεταλλική Βάση Αγκύρωσης

Αγκύρωση στον σκελετό των βάθρων

1.5000

ΟΨΗ

ΥΠΟΜΝΗΜΑ

ΜΕΤΑΛΛΙΚΗ ΕΠΙΦΑΝΕΙΑ

PLEXIGLAS ΥΠΟΛΕΥΚΟ

ZF MDF

ΥΠΟΥΡΓΕΙΟ ΠΑΙΔΕΙΑΣ, ΕΡΕΥΝΑΣ & ΘΡΗΣΚΕΥΜΑΤΩΝ
Γ.Α.Κ. - ΑΡΧΕΙΑ ΝΟΜΟΥ ΙΩΑΝΝΙΝΩΝ
ΙΣΤΟΡΙΚΟ ΑΡΧΕΙΟ - ΜΟΥΣΕΙΟ ΗΠΕΙΡΟΥ

ΕΡΓΟ: ΕΚΘΕΣΗ ΙΣΤΟΡΙΚΟΥ ΑΡΧΕΙΟΥ - ΜΟΥΣΕΙΟΥ ΗΠΕΙΡΟΥ

ΙΣΤΟΡΙΚΟ ΑΡΧΕΙΟ - ΜΟΥΣΕΙΟ ΗΠΕΙΡΟΥ
ΜΟΥΣΕΙΟΓΡΑΦΙΚΗ ΜΕΛΕΤΗ ΤΕΥΧΟΣ
ΠΡΟΘΗΚΩΝ

ΤΙΤΛΟΣ ΣΧΕΔΙΟΥ
ΚΑΤΟΤΗ ΟΤΗ ΤΟΜΗ
ΚΑΤΑΣΚΕΥΩΝ Ε404ΤΙΚΟΥ

ΓΕΝΙΚΟΣ ΣΥΝΤΟΝΙΣΜΟΣ:
444ΑΑ04ΟΥΚΟΥ ΜΑΡΘΑ
ΑΡΧΕΙΟΝΟΜΟΣ, ΔΙΕΥΘΥΝΤΡΙΑ Γ.Α.Κ.- ΙΣΤΟΡΙΚΟ ΑΡΧΕΙΟ- ΜΟΥΣΕΙΟ ΗΠΕΙΡΟΥ

ΗΜΕΡΟΜΗΝΙΑ:
ΙΑΝΟΥΑΡΙΟΣ 2016



ΜΕΛΕΤΗΤΗΣ: ΧΡΗΣΤΟΣ ΤΖΑΚΟΥΜΗΣ
ΑΡΧΙΤΕΚΤΟΝΑΣ - ΕΘ. Α. ΙΩΑΝΝΙΝΩΝ

ΑΡ. ΣΧΕΔΙΟΥ: **026**

18DIAB000003248 2018-06-20

ΚΑΤΑΣΚΕΥΕΣ ΕΠΟΠΤΙΚΟΥ ΥΛΙΚΟΥ 3, 8, 13, 18

ΥΠΟΜΝΗΜΑ

-  DIMMABLE LED LIGHT TUBE
-  ΡΥΘΜΙΖΟΜΕΝΗΣ ΔΕΣΜΗΣ ΚΑΙ ΓΩΝΙΑΣ

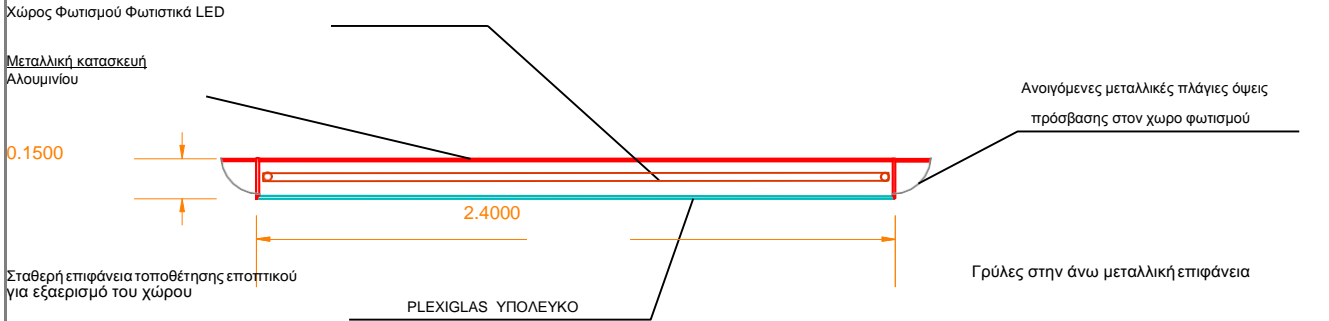

ΚΑΤΟΨΗ

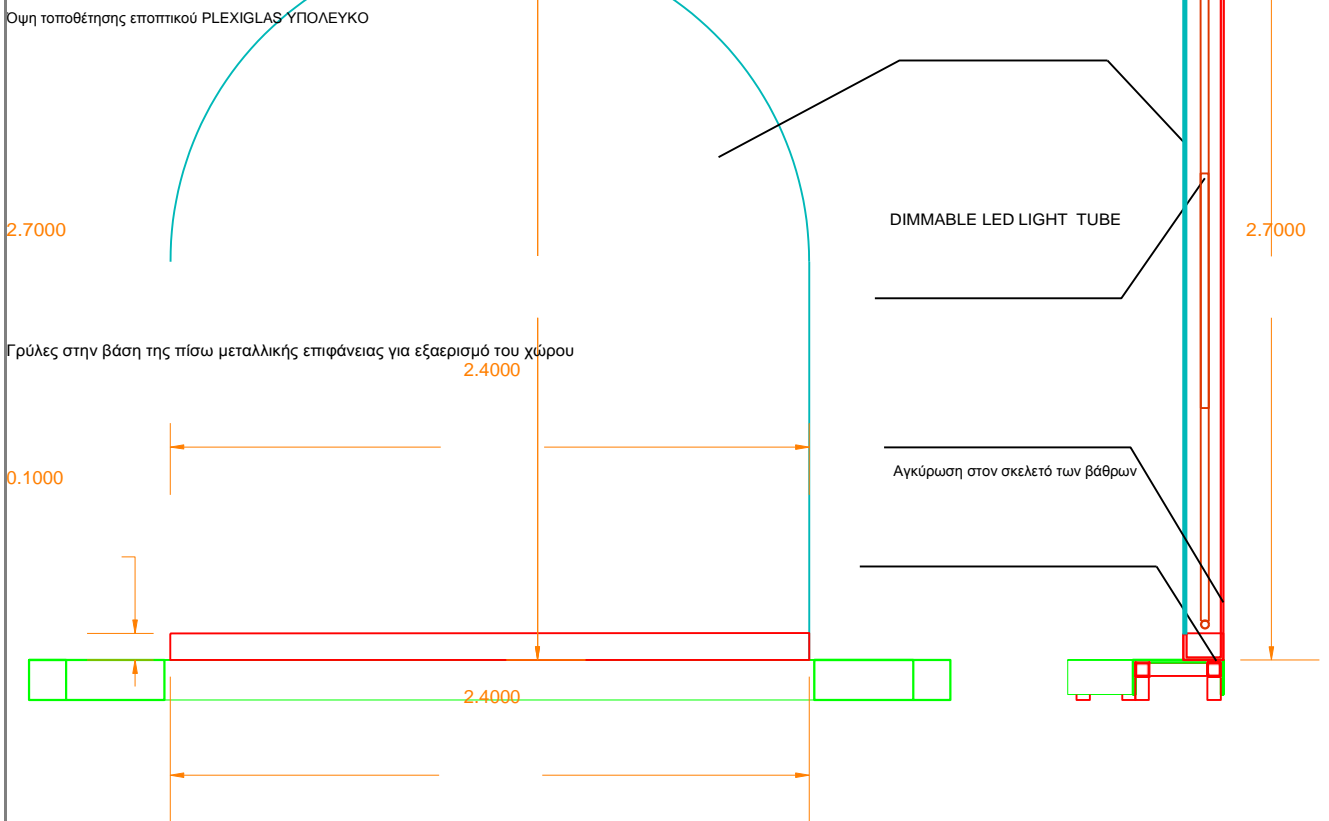

ΟΨΗ

ΥΠΟΜΝΗΜΑ

- ΜΕΤΑΛΛΙΚΗ ΕΠΙΦΑΝΕΙΑ 
- PLEXIGLAS ΥΠΟΛΕΥΚΟ 
- ZF MDF 

ΥΠΟΥΡΓΕΙΟ ΠΑΙΔΕΙΑΣ, ΕΡΕΥΝΑΣ & ΘΡΗΣΚΕΥΜΑΤΩΝ Γ.Α.Κ. - ΑΡΧΕΙΑ ΝΟΜΟΥ ΙΩΑΝΝΙΝΩΝ ΙΣΤΟΡΙΚΟ ΑΡΧΕΙΟ - ΜΟΥΣΕΙΟ ΗΠΕΙΡΟΥ	
ΕΡΓΟ: ΕΚΘΕΣΗ ΙΣΤΟΡΙΚΟΥ ΑΡΧΕΙΟΥ - ΜΟΥΣΕΙΟΥ ΗΠΕΙΡΟΥ	
ΙΣΤΟΡΙΚΟ ΑΡΧΕΙΟ - ΜΟΥΣΕΙΟ ΗΠΕΙΡΟΥ ΜΟΥΣΕΙΟΓΡΑΦΙΚΗ ΜΕΛΕΤΗ ΤΕΥΧΟΣ ΠΡΟΘΗΚΩΝ	ΤΙΤΛΟΣ ΣΧΕΔΙΟΥ ΚΑΤΟΤΗ ΟΤΗ ΤΟΜΗ ΚΑΤΑΣΚΕΥΩΝ Ε404ΤΙΚΟΥ
ΓΕΝΙΚΟΣ ΣΥΝΤΟΝΙΣΜΟΣ: 444ΑΑ04ΟΥΚΟΥ ΜΑΡΘΑ ΑΡΧΕΙΟΝΟΜΟΣ, ΔΙΕΥΘΥΝΤΡΙΑ Γ.Α.Κ.- ΙΣΤΟΡΙΚΟ ΑΡΧΕΙΟ- ΜΟΥΣΕΙΟ ΗΠΕΙΡΟΥ	ΗΜΕΡΟΜΗΝΙΑ: ΙΑΝΟΥΑΡΙΟΣ 2016
ΜΕΛΕΤΗΤΗΣ: ΧΡΗΣΤΟΣ ΤΖΑΚΟΥΜΗΣ ΑΡΧΙΤΕΚΤΟΝΑΣ - ΕΘ. Α. ΙΩΑΝΝΙΝΩΝ	ΑΡ. ΣΧΕΔΙΟΥ: 027

18DIAB000003248 2018-06-20

ΚΑΤΑΣΚΕΥΕΣ ΕΠΟΠΤΙΚΟΥ ΥΛΙΚΟΥ 2, 4, 7, 9, 12, 14, 17, 19

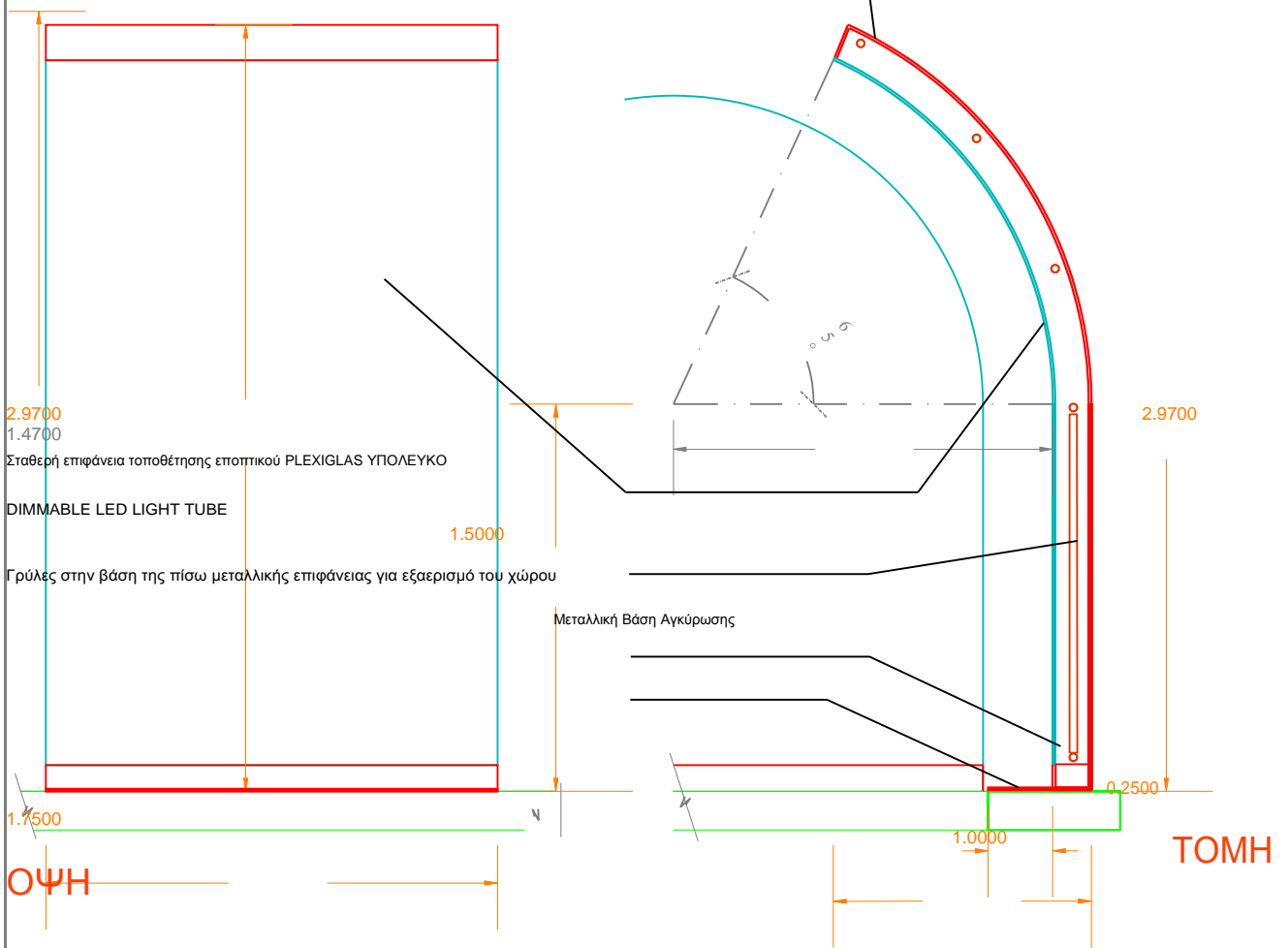
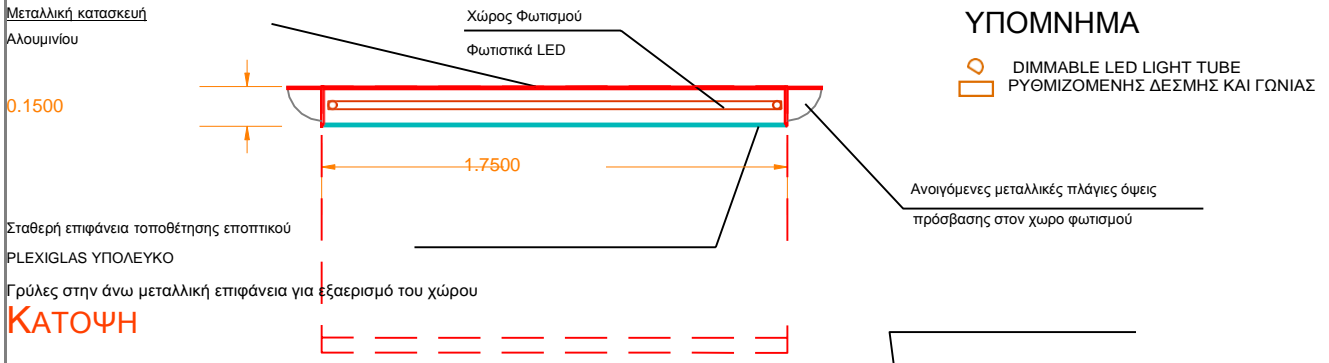

- ΥΠΟΜΝΗΜΑ**
- ΜΕΤΑΛΛΙΚΗ ΕΠΙΦΑΝΕΙΑ
 - PLEXIGLAS ΥΠΟΛΕΥΚΟ
 - ZF MDF

ΥΠΟΥΡΓΕΙΟ ΠΑΙΔΕΙΑΣ, ΕΡΕΥΝΑΣ & ΘΡΗΣΚΕΥΜΑΤΩΝ Γ.Α.Κ. - ΑΡΧΕΙΑ ΝΟΜΟΥ ΙΩΑΝΝΙΝΩΝ ΙΣΤΟΡΙΚΟ ΑΡΧΕΙΟ - ΜΟΥΣΕΙΟ ΗΠΕΙΡΟΥ	
ΕΡΓΟ: ΕΚΘΕΣΗ ΙΣΤΟΡΙΚΟΥ ΑΡΧΕΙΟΥ - ΜΟΥΣΕΙΟΥ ΗΠΕΙΡΟΥ	
ΙΣΤΟΡΙΚΟ ΑΡΧΕΙΟ - ΜΟΥΣΕΙΟ ΗΠΕΙΡΟΥ ΜΟΥΣΕΙΟΓΡΑΦΙΚΗ ΜΕΛΕΤΗ ΤΕΥΧΟΣ ΠΡΟΘΗΚΩΝ	ΤΙΤΛΟΣ ΣΧΕΔΙΟΥ ΚΑΤΟΤΗ ΟΤΗ ΤΟΜΗ ΚΑΤΑΣΚΕΥΩΝ Ε404ΤΙΚΟΥ
ΓΕΝΙΚΟΣ ΣΥΝΤΟΝΙΣΜΟΣ: 444ΑΑ04ΟΥΚΟΥ ΜΑΡΘΑ ΑΡΧΕΙΟΝΟΜΟΣ, ΔΙΕΥΘΥΝΤΡΙΑ Γ.Α.Κ.- ΙΣΤΟΡΙΚΟ ΑΡΧΕΙΟ- ΜΟΥΣΕΙΟ ΗΠΕΙΡΟΥ	ΗΜΕΡΟΜΗΝΙΑ: ΙΑΝΟΥΑΡΙΟΣ 2016
ΜΕΛΕΤΗΤΗΣ: ΧΡΗΣΤΟΣ ΤΖΑΚΟΥΜΗΣ ΑΡΧΙΤΕΚΤΟΝΑΣ - ΕΘ. Α. ΙΩΑΝΝΙΝΩΝ	ΑΡ. ΣΧΕΔΙΟΥ: 028

ΜΟΥΣΕΙΟΓΡΑΦΙΚΗ ΜΕΛΕΤΗ

ΙΣΤΟΡΙΚΟΥ ΑΡΧΕΙΟΥ - ΜΟΥΣΕΙΟ ΗΠΕΙΡΟΥ

4. ΣΧΕΔΙΑ ΚΑΤΑΣΚΕΥΩΝ ΔΙΑΜΟΡΦΩΣΗΣ

18ΔΙΑΒ000003248 2018-06-20

ΚΑΤΑΣΚΕΥΕΣ ΔΙΑΜΟΡΦΩΣΗΣ

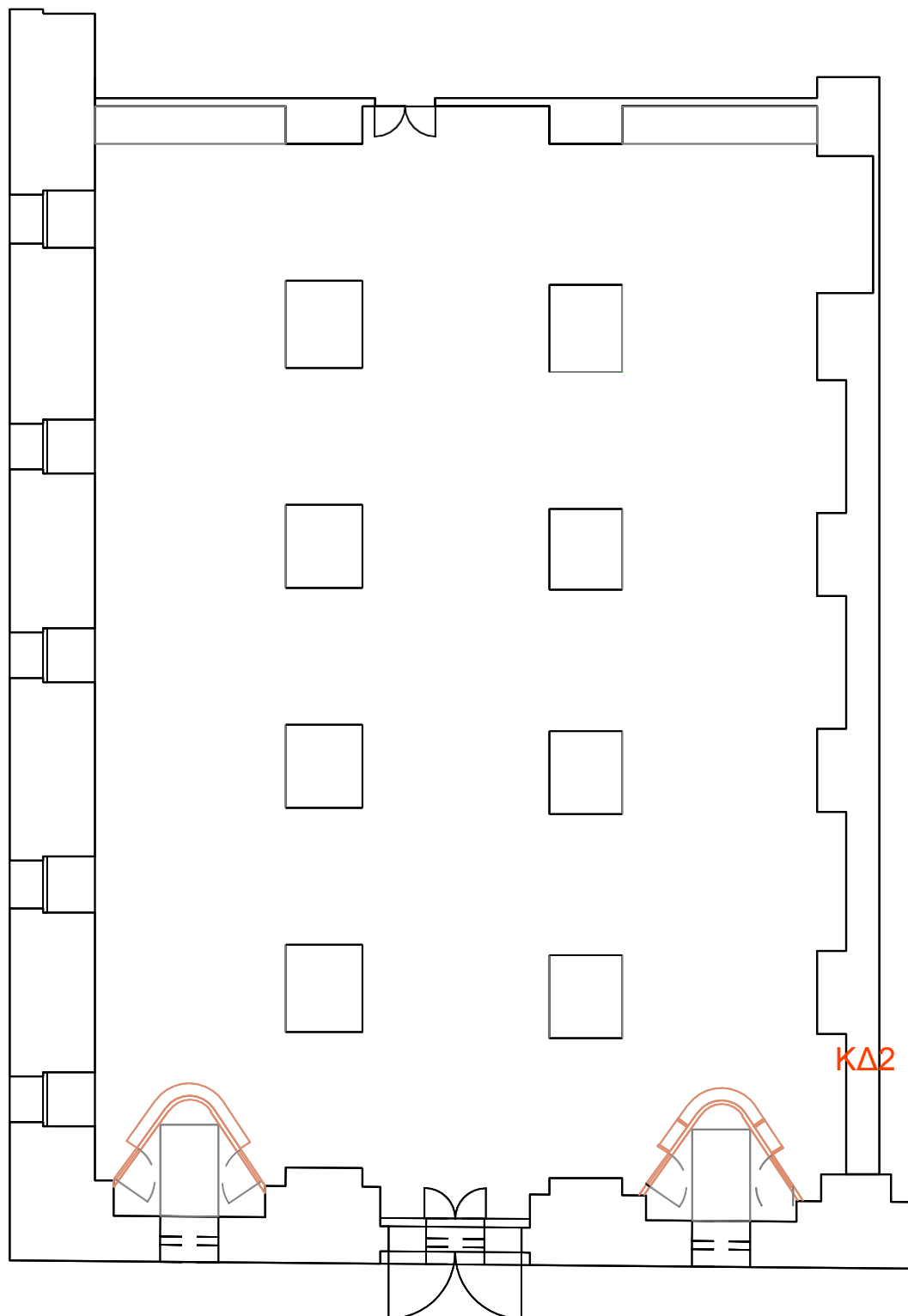

ΚΑΤΑΣΚΕΥΗ ΔΙΑΜΟΡΦΩΣΗΣ 1

ΣΗΜΕΙΩΣΗ :

Τοίχος ξηράς δόμησης, πάχους 10cm με **Ανδυσρωμάντο.γ**
υ:σοανίδα 60*12.5 χιλιοστών μονόπλευρα ή αμφίπλευρα όπου
 χρειάζεται σύμφωνα με
 τα σχέδια και ορθοστάτες ανά 60 cm.

Ανοιγόμενες θύρες με κλειδαριά για
 πρόσβαση στο εσωτερικό του χώρου

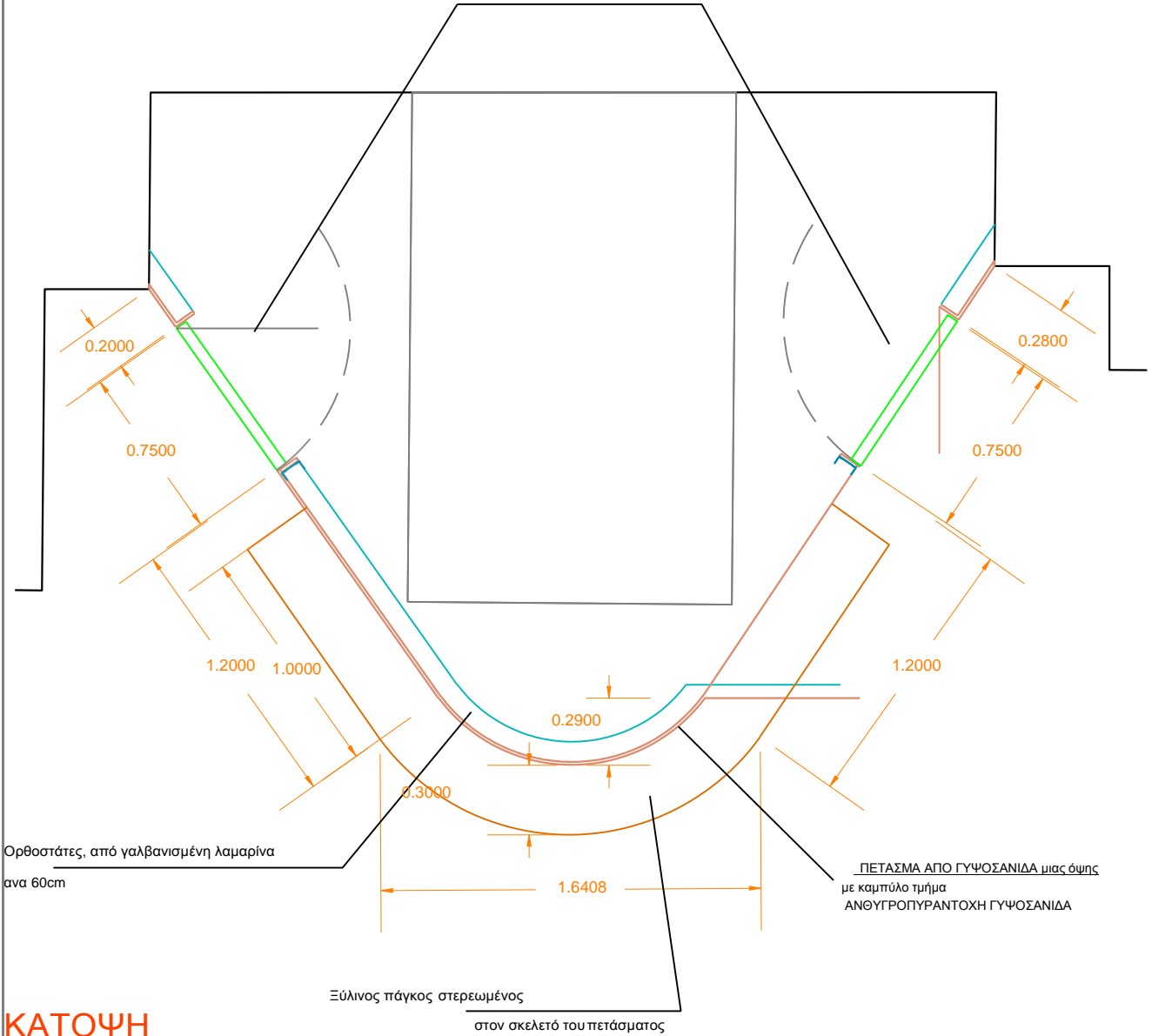

ΚΑΤΟΨΗ

ΥΠΟΜΝΗΜΑ

ZF MDF ΜΕ ΚΑΠΛΑΜΑ ΔΡΥΟΣ

ΑΝΘΥΓΡΟΠΥΡΑΝΤΟΧΗ ΓΥΦΟΣΑΝΙΔΑ ZF MDF



ΥΠΟΥΡΓΕΙΟ ΠΑΙΔΕΙΑΣ, ΕΡΕΥΝΑΣ & ΘΡΗΣΚΕΥΜΑΤΩΝ
Γ.Α.Κ. - ΑΡΧΕΙΑ ΝΟΜΟΥ ΙΩΑΝΝΙΝΩΝ
ΙΣΤΟΡΙΚΟ ΑΡΧΕΙΟ - ΜΟΥΣΕΙΟ ΗΠΕΙΡΟΥ

ΕΡΓΟ: ΕΚΘΕΣΗ ΙΣΤΟΡΙΚΟΥ ΑΡΧΕΙΟΥ - ΜΟΥΣΕΙΟΥ ΗΠΕΙΡΟΥ

ΙΣΤΟΡΙΚΟ ΑΡΧΕΙΟ - ΜΟΥΣΕΙΟ ΗΠΕΙΡΟΥ
ΜΟΥΣΕΙΟΓΡΑΦΙΚΗ ΜΕΛΕΤΗ ΤΕΥΧΟΣ
ΠΡΟΘΗΚΩΝ

ΤΙΤΛΟΣ ΣΧΕΔΙΟΥ
 ΚΑΤΟΨΗ
 ΚΑΤΑΣΚΕΥΗΣ
 ΔΙΑΜΟΡΦΩΣΗΣ 1

ΓΕΝΙΚΟΣ ΣΥΝΤΟΝΙΣΜΟΣ:
 444ΑΑ040ΥΚΟΥ ΜΑΡΘΑ
 ΑΡΧΕΙΟΝΟΜΟΣ, ΔΙΕΥΘΥΝΤΡΙΑ Γ.Α.Κ.- ΙΣΤΟΡΙΚΟ ΑΡΧΕΙΟ- ΜΟΥΣΕΙΟ ΗΠΕΙΡΟΥ

ΗΜΕΡΟΜΗΝΙΑ:
 ΙΑΝΟΥΑΡΙΟΣ 2016

ΜΕΛΕΤΗΤΗΣ: ΧΡΗΣΤΟΣ ΤΖΑΚΟΥΜΗΣ
 ΑΡΧΙΤΕΚΤΟΝΑΣ - ΕΘ. Α. ΙΩΑΝΝΙΝΩΝ

ΑΡ. ΣΧΕΔΙΟΥ: **029**

ΚΑΤΑΣΚΕΥΗ ΔΙΑΜΟΡΦΩΣΗΣ 1

ΣΗΜΕΙΩΣΗ :

Τοίχος ξηράς δόμησης, πάχους 10cm με **Ανδραγαρωγάντο.γ**
εισοανίδα 60*12.5 χιλιοστών μονόπλευρα ή αμφίπλευρα όπου
χρειάζεται σύμφωνα με τα σχέδια και ορθοστάτες ανά 60 cm.

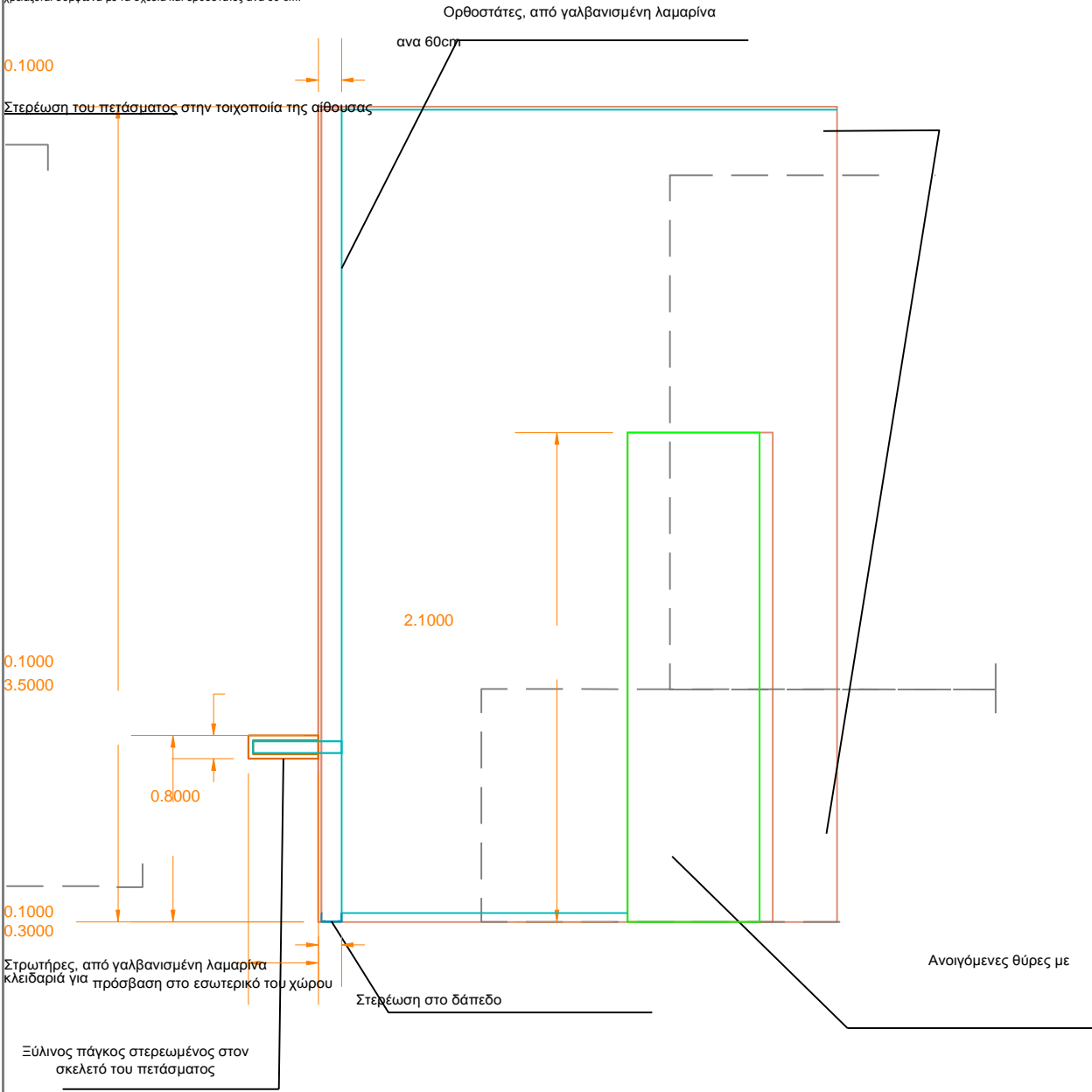

ΤΟΜΗ

ΥΠΟΜΝΗΜΑ

ZF MDF ΜΕ ΚΑΠΛΑΜΑ ΔΡΥΟΣ

ΑΝΘΥΓΡΟΠΥΡΗΑΝΤΟΧΗ ΓΥΦΟΣΑΝΙΔΑ ZF MDF



ΥΠΟΥΡΓΕΙΟ ΠΑΙΔΕΙΑΣ, ΕΡΕΥΝΑΣ & ΘΡΗΣΚΕΥΜΑΤΩΝ
Γ.Α.Κ. - ΑΡΧΕΙΑ ΝΟΜΟΥ ΙΩΑΝΝΙΝΩΝ
ΙΣΤΟΡΙΚΟ ΑΡΧΕΙΟ - ΜΟΥΣΕΙΟ ΗΠΕΙΡΟΥ

ΕΡΓΟ: ΕΚΘΕΣΗ ΙΣΤΟΡΙΚΟΥ ΑΡΧΕΙΟΥ - ΜΟΥΣΕΙΟΥ ΗΠΕΙΡΟΥ

ΙΣΤΟΡΙΚΟ ΑΡΧΕΙΟ - ΜΟΥΣΕΙΟ ΗΠΕΙΡΟΥ
ΜΟΥΣΕΙΟΓΡΑΦΙΚΗ ΜΕΛΕΤΗ ΤΕΥΧΟΣ
ΠΡΟΘΗΚΩΝ

ΤΙΤΛΟΣ ΣΧΕΔΙΟΥ
ΤΟΜΗ
ΚΑΤΑΣΚΕΥΗ
ΔΙΑΜΟΡΦΩΣΗΣ 1

ΓΕΝΙΚΟΣ ΣΥΝΤΟΝΙΣΜΟΣ:
444ΑΑ040ΥΚΟΥ ΜΑΡΘΑ
ΑΡΧΕΙΟΝΟΜΟΣ, ΔΙΕΥΘΥΝΤΡΙΑ Γ.Α.Κ.- ΙΣΤΟΡΙΚΟ ΑΡΧΕΙΟ- ΜΟΥΣΕΙΟ ΗΠΕΙΡΟΥ

ΗΜΕΡΟΜΗΝΙΑ:
ΙΑΝΟΥΑΡΙΟΣ 2016

ΜΕΛΕΤΗΤΗΣ: ΧΡΗΣΤΟΣ ΤΖΑΚΟΥΜΗΣ
ΑΡΧΙΤΕΚΤΟΝΑΣ - ΕΘ. Α. ΙΩΑΝΝΙΝΩΝ

ΑΡ. ΣΧΕΔΙΟΥ: **030**

18DIAB000003248 2018-06-20

ΚΑΤΑΣΚΕΥΗ ΔΙΑΜΟΡΦΩΣΗΣ 1

ΣΗΜΕΙΩΣΗ :

Τοίχος ξηράς δόμησης, πάχους 10cm με **Ανδυσρωμαγάντο.γ**
κυ:σοανίδα 60*12.5 χιλιοστών μονόπλευρα ή αμφίπλευρα όπου
χρειάζεται σύμφωνα με τα σχέδια και ορθοστάτες ανά 60 cm.

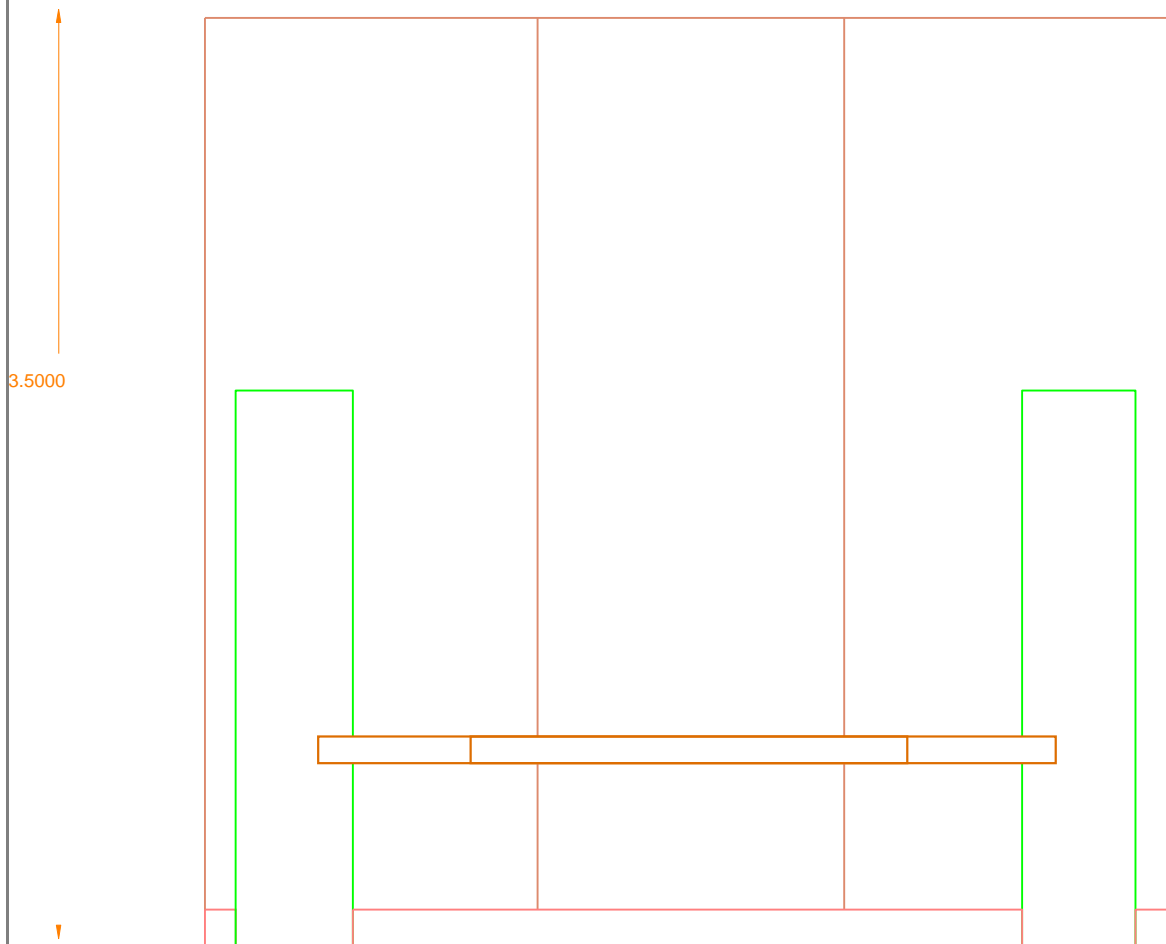

ΟΨΗ

ΥΠΟΜΝΗΜΑ

ZF MDF ΜΕ ΚΑΠΛΑΜΑ ΔΡΥΟΣ

ΑΝΘΥΓΡΟΠΥΡΗΑΝΤΟΧΗ ΓΥΦΟΣΑΝΙΔΑ ZF MDF



ΥΠΟΥΡΓΕΙΟ ΠΑΙΔΕΙΑΣ, ΕΡΕΥΝΑΣ & ΘΡΗΣΚΕΥΜΑΤΩΝ
Γ.Α.Κ. - ΑΡΧΕΙΑ ΝΟΜΟΥ ΙΩΑΝΝΙΝΩΝ
ΙΣΤΟΡΙΚΟ ΑΡΧΕΙΟ - ΜΟΥΣΕΙΟ ΗΠΕΙΡΟΥ

ΕΡΓΟ: ΕΚΘΕΣΗ ΙΣΤΟΡΙΚΟΥ ΑΡΧΕΙΟΥ - ΜΟΥΣΕΙΟΥ ΗΠΕΙΡΟΥ

ΙΣΤΟΡΙΚΟ ΑΡΧΕΙΟ - ΜΟΥΣΕΙΟ ΗΠΕΙΡΟΥ
ΜΟΥΣΕΙΟΓΡΑΦΙΚΗ ΜΕΛΕΤΗ ΤΕΥΧΟΣ
ΠΡΟΘΗΚΩΝ

ΤΙΤΛΟΣ ΣΧΕΔΙΟΥ
ΟΤΗ
ΚΑΤΑΣΚΕΥΗΣ
ΔΙΑΜΟΡΦΩΣΗΣ 1

ΓΕΝΙΚΟΣ ΣΥΝΤΟΝΙΣΜΟΣ:
444ΑΑ04ΟΥΚΟΥ ΜΑΡΘΑ
ΑΡΧΕΙΟΝΟΜΟΣ, ΔΙΕΥΘΥΝΤΡΙΑ Γ.Α.Κ.- ΙΣΤΟΡΙΚΟ ΑΡΧΕΙΟ- ΜΟΥΣΕΙΟ ΗΠΕΙΡΟΥ

ΗΜΕΡΟΜΗΝΙΑ:
ΙΑΝΟΥΑΡΙΟΣ 2016

ΜΕΛΕΤΗΤΗΣ: ΧΡΗΣΤΟΣ ΤΖΑΚΟΥΜΗΣ
ΑΡΧΙΤΕΚΤΟΝΑΣ - ΕΘ. Α. ΙΩΑΝΝΙΝΩΝ

ΑΡ. ΣΧΕΔΙΟΥ: **031**

ΚΑΤΑΣΚΕΥΗ ΔΙΑΜΟΡΦΩΣΗΣ 2

ΣΗΜΕΙΩΣΗ :

Τοίχος ξηράς δόμησης, πάχους 10cm με Αν&υαρωμαίντο.γ συ:ροανίδα 60'12.5 χιλιστών μονόπλευρα ή αμφίπλευρα όπου χρειάζεται σύμφωνα με τα σχέδια και ορθοστάτες ανά 60 cm.

Ανοιγόμενες θύρες με κλειδαριά για πρόσβαση στο εσωτερικό του χώρου

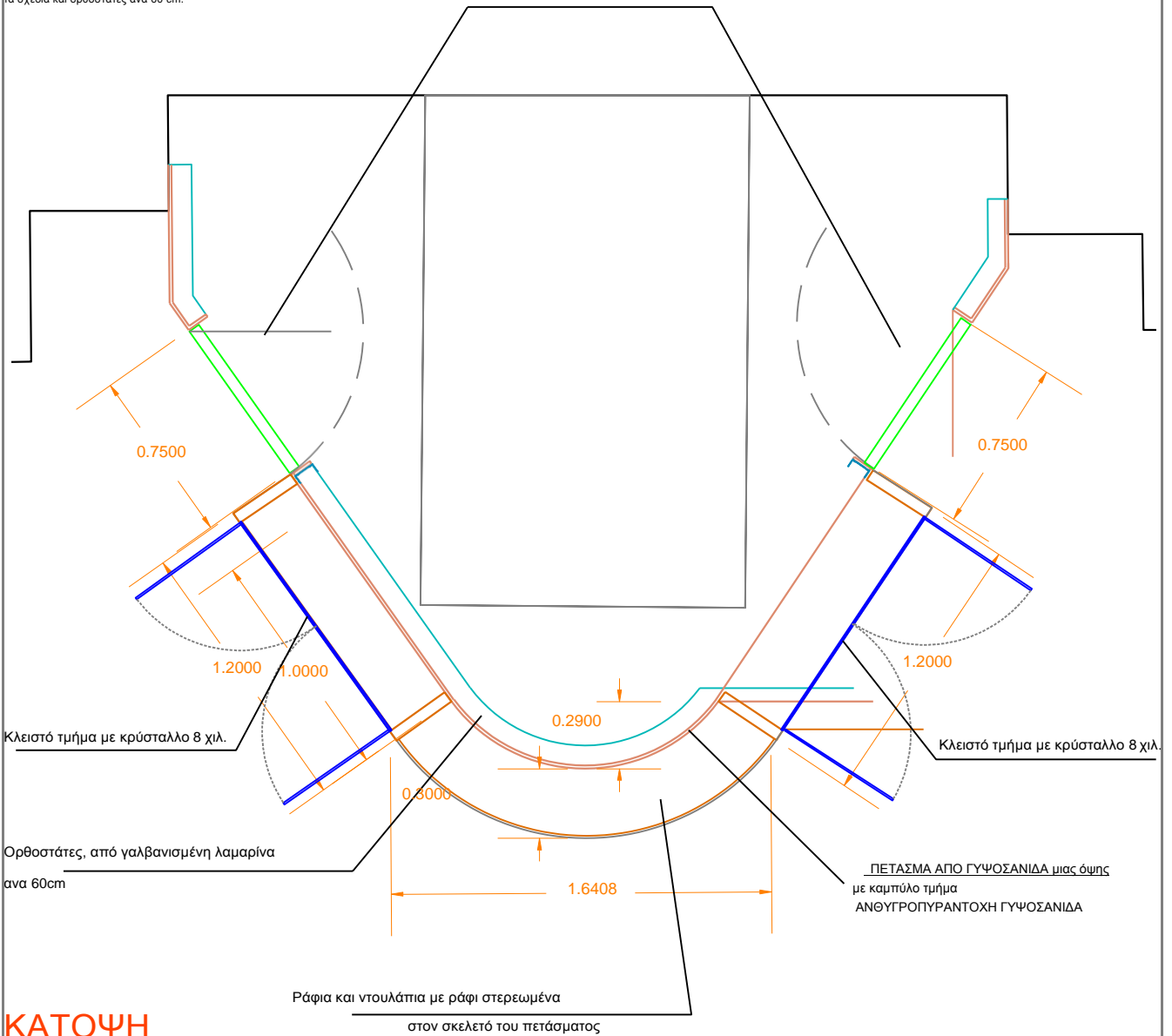

ΚΑΤΟΨΗ

ΥΠΟΜΝΗΜΑ

ZF MDF ΜΕ ΚΑΠΛΑΜΑ ΔΡΥΟΣ

ΑΝΘΥΓΡΟΠΥΡΑΝΤΟΧΗ ΓΥΦΟΣΑΝΙΔΑ ZF MDF



ΥΠΟΥΡΓΕΙΟ ΠΑΙΔΕΙΑΣ, ΕΡΕΥΝΑΣ & ΘΡΗΣΚΕΥΜΑΤΩΝ
Γ.Α.Κ. - ΑΡΧΕΙΑ ΝΟΜΟΥ ΙΩΑΝΝΙΝΩΝ
ΙΣΤΟΡΙΚΟ ΑΡΧΕΙΟ - ΜΟΥΣΕΙΟ ΗΠΕΙΡΟΥ

ΕΡΓΟ: ΕΚΘΕΣΗ ΙΣΤΟΡΙΚΟΥ ΑΡΧΕΙΟΥ - ΜΟΥΣΕΙΟΥ ΗΠΕΙΡΟΥ

ΙΣΤΟΡΙΚΟ ΑΡΧΕΙΟ - ΜΟΥΣΕΙΟ ΗΠΕΙΡΟΥ
ΜΟΥΣΕΙΟΓΡΑΦΙΚΗ ΜΕΛΕΤΗ ΤΕΥΧΟΣ
ΠΡΟΘΗΚΩΝ

ΤΙΤΛΟΣ ΣΧΕΔΙΟΥ
ΚΑΤΟΨΗ
ΚΑΤΑΣΚΕΥΗΣ
ΔΙΑΜΟΡΦΩΣΗΣ 2

ΓΕΝΙΚΟΣ ΣΥΝΤΟΝΙΣΜΟΣ:
 444ΑΑ040ΥΚΟΥ ΜΑΡΘΑ
 ΑΡΧΕΙΟΝΟΜΟΣ, ΔΙΕΥΘΥΝΤΡΙΑ Γ.Α.Κ.- ΙΣΤΟΡΙΚΟ ΑΡΧΕΙΟ- ΜΟΥΣΕΙΟ ΗΠΕΙΡΟΥ

ΗΜΕΡΟΜΗΝΙΑ:
 ΙΑΝΟΥΑΡΙΟΣ 2016

ΜΕΛΕΤΗΤΗΣ: ΧΡΗΣΤΟΣ ΤΖΑΚΟΥΜΗΣ
 ΑΡΧΙΤΕΚΤΟΝΑΣ - ΕΘ. Α. ΙΩΑΝΝΙΝΩΝ

ΑΡ. ΣΧΕΔΙΟΥ: 032

ΚΑΤΑΣΚΕΥΗ ΔΙΑΜΟΡΦΩΣΗΣ 2

ΣΗΜΕΙΩΣΗ :

Τοίχος ξηράς δόμησης, πάχους 10cm με Αν&υ&αρωματίζονται με ορεινία 60*12.5 χιλιοστών μονόπλευρα ή αμφίπλευρα όπου χρειάζεται σύμφωνα με τα σχέδια και ορθοστάτες ανά 60 cm ανά 60cm

Στερέωση του πετάσματος στην τοιχοποιία της αίθουσας

Ορθοστάτες, από γαλβανισμένη λαμαρίνα

Στρωτήρες, από γαλβανισμένη λαμαρίνα

Στερέωση στο δάπεδο

Ράφια και ντουλάπια με ράφι στερεωμένα στον σκελετό του πετάσματος

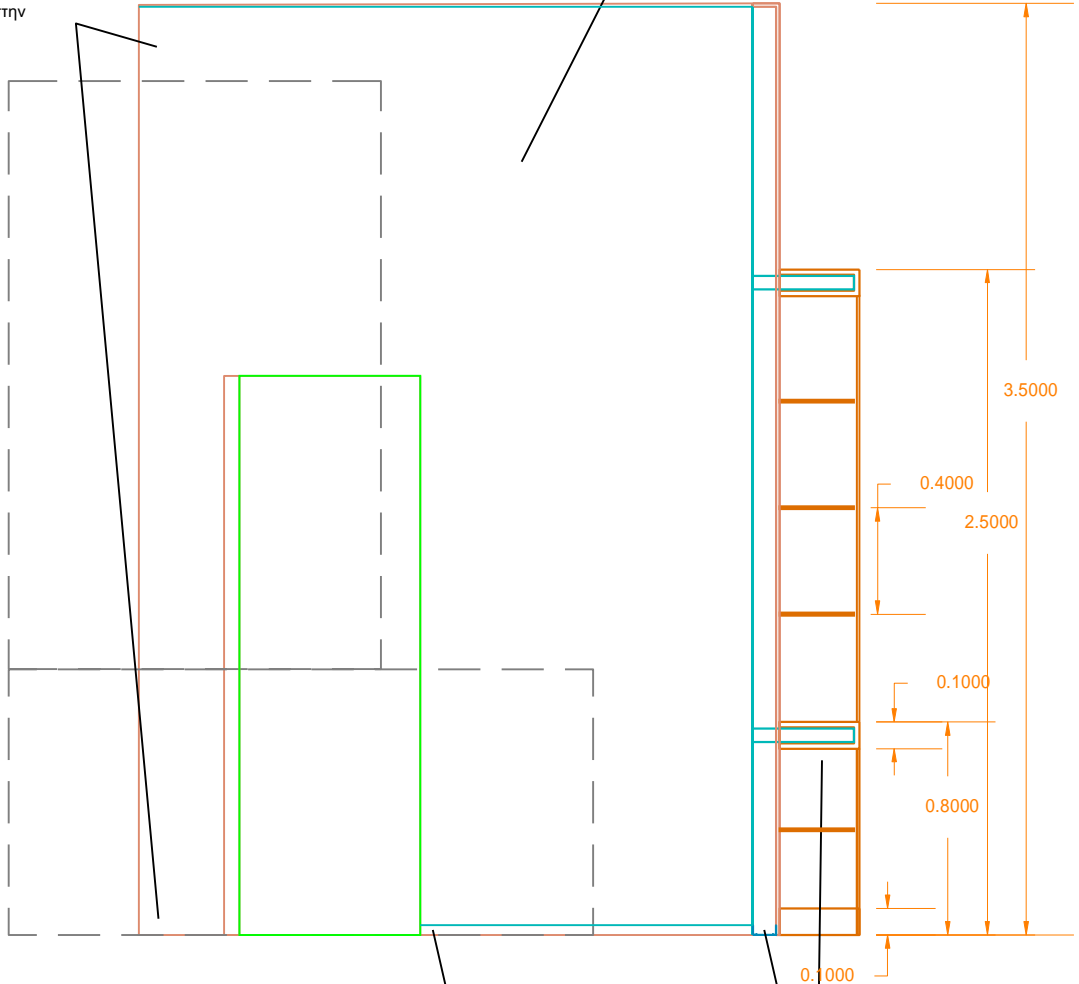

ΤΟΜΗ

ΥΠΟΥΡΓΕΙΟ ΠΑΙΔΕΙΑΣ, ΕΡΕΥΝΑΣ & ΘΡΗΣΚΕΥΜΑΤΩΝ
Γ.Α.Κ. - ΑΡΧΕΙΑ ΝΟΜΟΥ ΙΩΑΝΝΙΝΩΝ
ΙΣΤΟΡΙΚΟ ΑΡΧΕΙΟ - ΜΟΥΣΕΙΟ ΗΠΕΙΡΟΥ

ΕΡΓΟ: ΕΚΘΕΣΗ ΙΣΤΟΡΙΚΟΥ ΑΡΧΕΙΟΥ - ΜΟΥΣΕΙΟΥ ΗΠΕΙΡΟΥ

ΙΣΤΟΡΙΚΟ ΑΡΧΕΙΟ - ΜΟΥΣΕΙΟ ΗΠΕΙΡΟΥ
ΜΟΥΣΕΙΟΓΡΑΦΙΚΗ ΜΕΛΕΤΗ ΤΕΥΧΟΣ
ΠΡΟΘΗΚΩΝ

ΤΙΤΛΟΣ ΣΧΕΔΙΟΥ
 ΤΟΜΗ
 ΚΑΤΑΣΚΕΥΗ
 ΔΙΑΜΟΡΦΩΣΗΣ 2

ΓΕΝΙΚΟΣ ΣΥΝΤΟΝΙΣΜΟΣ:
 444ΑΑ040ΥΚΟΥ ΜΑΡΘΑ
 ΑΡΧΕΙΟΝΟΜΟΣ, ΔΙΕΥΘΥΝΤΡΙΑ Γ.Α.Κ.- ΙΣΤΟΡΙΚΟ ΑΡΧΕΙΟ- ΜΟΥΣΕΙΟ ΗΠΕΙΡΟΥ

ΗΜΕΡΟΜΗΝΙΑ:
 ΙΑΝΟΥΑΡΙΟΣ 2016

ΜΕΛΕΤΗΤΗΣ: ΧΡΗΣΤΟΣ ΤΖΑΚΟΥΜΗΣ
 ΑΡΧΙΤΕΚΤΟΝΑΣ - ΕΘ. Α. ΙΩΑΝΝΙΝΩΝ

ΑΡ. ΣΧΕΔΙΟΥ: **033**

ΥΠΟΜΝΗΜΑ

ZF MDF ΜΕ ΚΑΠΛΑΜΑ ΔΡΥΟΣ

ΑΝΘΥΓΡΟΠΥΡΗΑΝΤΟΧΗ ΓΥΦΟΣΑΝΙΔΑ ZF MDF



18DIAB000003248 2018-06-20

ΚΑΤΑΣΚΕΥΗ ΔΙΑΜΟΡΦΩΣΗΣ 2

ΣΗΜΕΙΩΣΗ :

Τοίχος ξηράς δόμησης, πάχους 10cm με **Ανδυσρωμαγάντο.γ**
κυβοειδή 60*12.5 χιλιοστών μονόπλευρα ή αμφίπλευρα όπου
χρειάζεται σύμφωνα με τα σχέδια και ορθοστάτες ανά 60 cm.

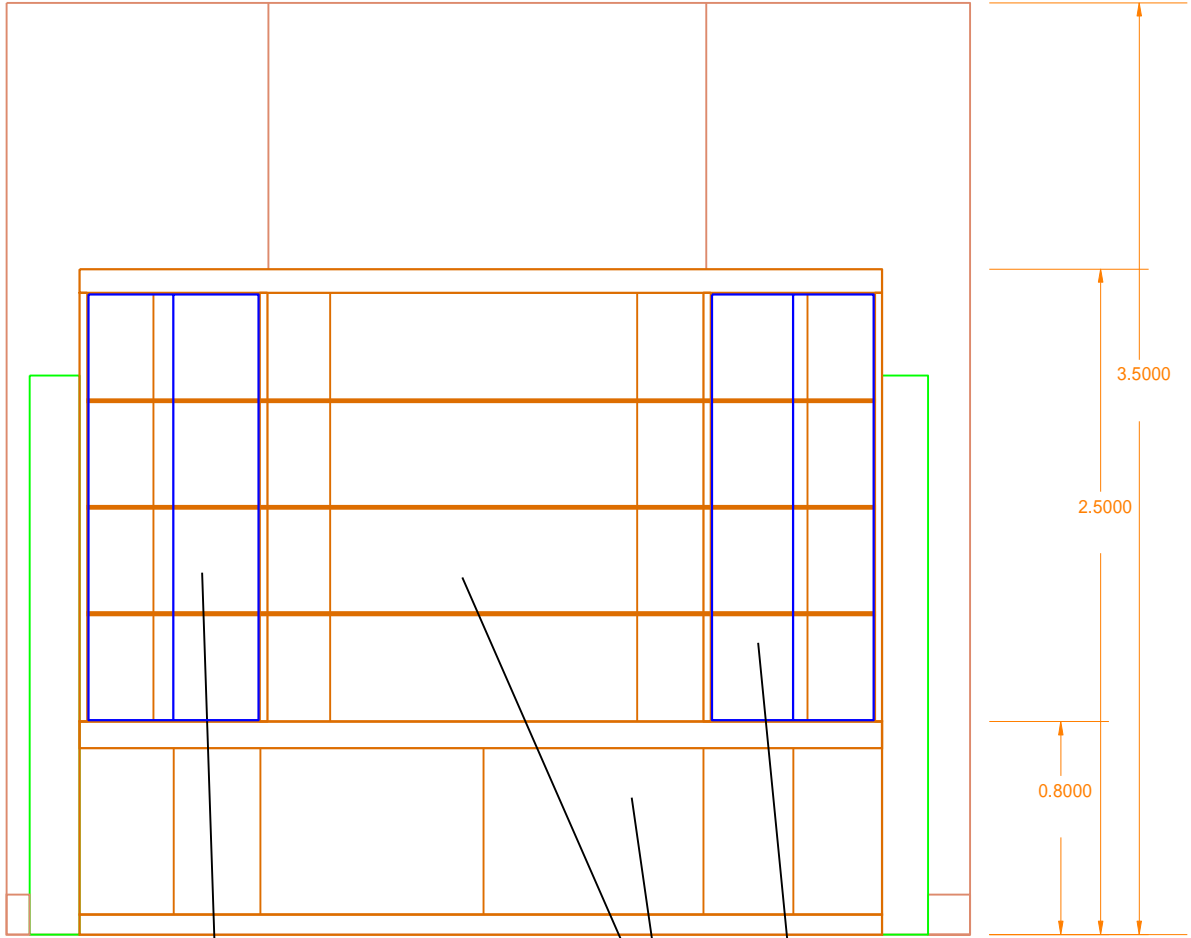

Κλειστό τμήμα με κρύσταλλο 8 χιλ.

Ράφια και ντουλάπια με ράφι

Κλειστό τμήμα με κρύσταλλο 8 χιλ.

ΟΨΗ

ΥΠΟΜΝΗΜΑ

ZF MDF με κάπλαμα δρυός

ΑΝΘΥΓΡΟΠΥΡΗΑΝΤΟΧΗ ΓΥΦΟΣΑΝΙΔΑ ZF MDF



ΥΠΟΥΡΓΕΙΟ ΠΑΙΔΕΙΑΣ, ΕΡΕΥΝΑΣ & ΘΡΗΣΚΕΥΜΑΤΩΝ
Γ.Α.Κ. - ΑΡΧΕΙΑ ΝΟΜΟΥ ΙΩΑΝΝΙΝΩΝ
ΙΣΤΟΡΙΚΟ ΑΡΧΕΙΟ - ΜΟΥΣΕΙΟ ΗΠΕΙΡΟΥ

ΕΡΓΟ: ΕΚΘΕΣΗ ΙΣΤΟΡΙΚΟΥ ΑΡΧΕΙΟΥ - ΜΟΥΣΕΙΟΥ ΗΠΕΙΡΟΥ

ΙΣΤΟΡΙΚΟ ΑΡΧΕΙΟ - ΜΟΥΣΕΙΟ ΗΠΕΙΡΟΥ
ΜΟΥΣΕΙΟΓΡΑΦΙΚΗ ΜΕΛΕΤΗ ΤΕΥΧΟΣ
ΠΡΟΘΗΚΩΝ

ΤΙΤΛΟΣ ΣΧΕΔΙΟΥ
ΟΤΗ
ΚΑΤΑΣΚΕΥΗΣ
ΔΙΑΜΟΡΦΩΣΗΣ 2

ΓΕΝΙΚΟΣ ΣΥΝΤΟΝΙΣΜΟΣ:
444ΑΑ040ΥΚΟΥ ΜΑΡΘΑ
ΑΡΧΕΙΟΝΟΜΟΣ, ΔΙΕΥΘΥΝΤΡΙΑ Γ.Α.Κ.- ΙΣΤΟΡΙΚΟ ΑΡΧΕΙΟ- ΜΟΥΣΕΙΟ ΗΠΕΙΡΟΥ

ΗΜΕΡΟΜΗΝΙΑ:
ΙΑΝΟΥΑΡΙΟΣ 2016

ΜΕΛΕΤΗΤΗΣ: ΧΡΗΣΤΟΣ ΤΖΑΚΟΥΜΗΣ
ΑΡΧΙΤΕΚΤΟΝΑΣ - ΕΘ. Α. ΙΩΑΝΝΙΝΩΝ

ΑΡ. ΣΧΕΔΙΟΥ: **034**

ΜΟΥΣΕΙΟΓΡΑΦΙΚΗ ΜΕΛΕΤΗ

ΙΣΤΟΡΙΚΟΥ ΑΡΧΕΙΟΥ - ΜΟΥΣΕΙΟ ΗΠΕΙΡΟΥ

5. ΣΧΕΔΙΑ ΚΑΤΑΣΚΕΥΩΝ ΠΟΛΥΜΕΣΙΚΩΝ ΕΦΑΡΜΟΓΩΝ

ΚΑΤΑΣΚΕΥΕΣ ΟΘΟΝΩΝ ΑΦΗΣ

ΟΑ1

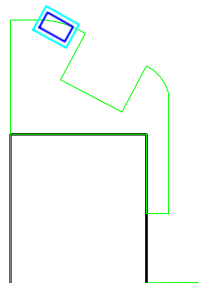

ΟΑ2

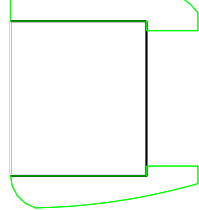
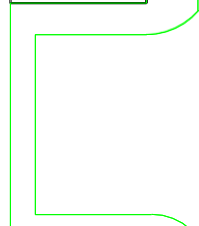
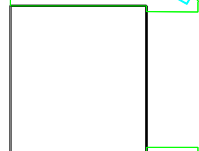
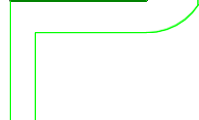
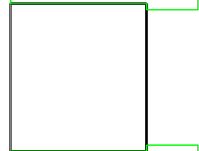
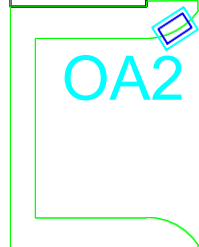

ΟΑ4

ΟΑ5

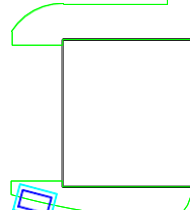
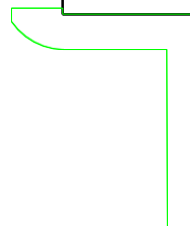
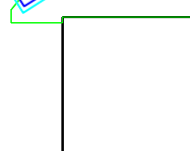
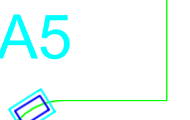
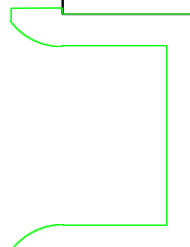
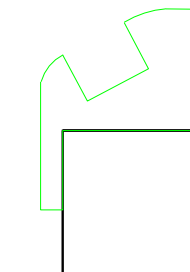

18ΔΙΑΒ000003248 2018-06-20

ΚΑΤΑΣΚΕΥΗ ΟΘΟΝΗΣ ΑΦΗΣ ΟΑ1, ΟΑ2, ΟΑ3, ΟΑ4, ΟΑ5

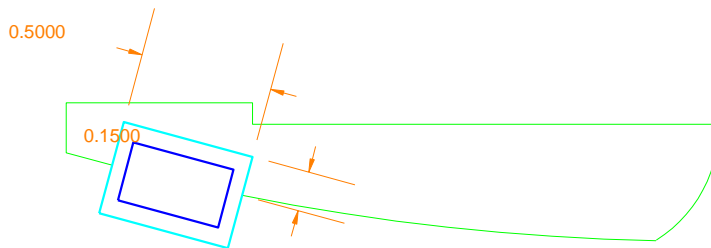
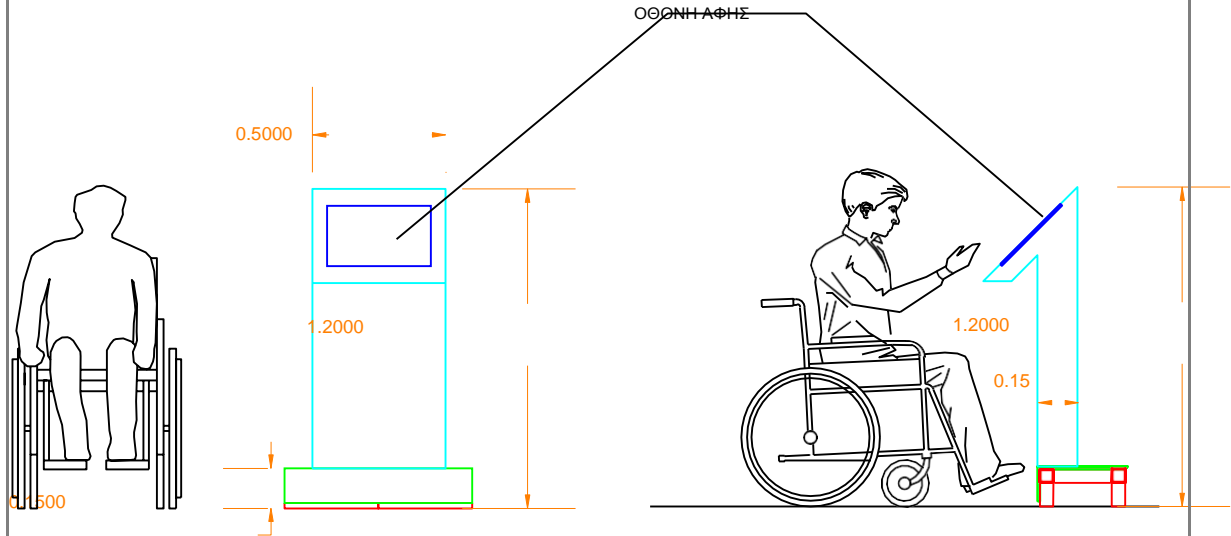

ΥΠΟΜΝΗΜΑ

□ ΖΦ ΜDΦ

ΥΠΟΥΡΓΕΙΟ ΠΑΙΔΕΙΑΣ, ΕΡΕΥΝΑΣ &
ΘΡΗΣΚΕΥΜΑΤΩΝ Γ.Α.Κ. - ΑΡΧΕΙΑ ΝΟΜΟΥ
ΙΩΑΝΝΙΝΩΝ
ΙΣΤΟΡΙΚΟ ΑΡΧΕΙΟ - ΜΟΥΣΕΙΟ ΗΠΕΙΡΟΥ

ΕΡΓΟ: ΕΚΘΕΣΗ ΙΣΤΟΡΙΚΟΥ ΑΡΧΕΙΟΥ - ΜΟΥΣΕΙΟΥ ΗΠΕΙΡΟΥ

ΙΣΤΟΡΙΚΟ ΑΡΧΕΙΟ - ΜΟΥΣΕΙΟ ΗΠΕΙΡΟΥ
ΜΟΥΣΕΙΟΓΡΑΦΙΚΗ ΜΕΛΕΤΗ
ΤΕΥΧΟΣ ΠΡΟΘΗΚΩΝ

ΤΙΤΛΟΣ ΣΧΕΔΙΟΥ
ΚΑΤΟΧΗ
ΚΑΤΑΣΚΕΥΩΝ
ΟΘΟΝΗΣ ΑΦΗΣ

ΓΕΝΙΚΟΣ ΣΥΝΤΟΝΙΣΜΟΣ:

4444Α040ΥΚΟΥ ΜΑΡΘΑ
ΑΡΧΕΙΟΝΟΜΟΣ, ΔΙΕΥΘΥΝΤΡΙΑ Γ.Α.Κ. - ΙΣΤΟΡΙΚΟ ΑΡΧΕΙΟ - ΜΟΥΣΕΙΟ
ΗΠΕΙΡΟΥ

ΗΜΕΡΟΜΗΝΙΑ:
ΙΑΝΟΥΑΡΙΟΣ 2016

ΜΕΛΕΤΗΤΗΣ: ΧΡΗΣΤΟΣ ΤΖΑΚΟΥΜΙΔΗΣ
ΑΡΧΙΤΕΚΤΟΝΑΣ - ΕΘ. Α. ΙΩΑΝΝΙΝΩΝ

ΑΡ. ΣΧΕΔΙΟΥ: **035**

ΠΑΡΑΡΤΗΜΑ ΙV: ΤΟΠΟΣ ΠΑΡΑΔΟΣΗΣ ΤΩΝ ΕΙΔΩΝ

Γ.Α.Κ. - Ιστορικό Αρχείο Ηπείρου - Μουσείο Ηπείρου, Δ. Φιλοσόφου & Γλυκήδων, Τ.Κ. 45221, Ιωάννινα

ΠΑΡΑΡΤΗΜΑ V: ΥΠΟΔΕΙΓΜΑΤΑ ΕΓΓΥΗΣΕΩΝ (ΕΓΓΥΗΤΙΚΩΝ ΕΠΙΣΤΟΛΩΝ)

Εγγύηση Συμμετοχής

ΕΚΔΟΤΗΣ.....

Ημερομηνία έκδοσης.....

Προς: Διεύθυνση Τεχνικών Υπηρεσιών. του ΥΠ.Π.Ε.Θ.

Ανδρέα Παπανδρέου 37, 151 80 - Μαρούσι

Εγγυητική επιστολή μας υπ' αριθμ. για ευρώ.....

Με την παρούσα εγγυόμαστε, ανέκκλητα και ανεπιφύλακτα παραιτούμενοι του δικαιώματος της διαιρέσεως και διζήσεως, υπέρ

{Σε περίπτωση μεμονωμένης εταιρίας: της Εταιρίας οδός αριθμός ... ΤΚ},

{ή σε περίπτωση Ένωσης ή Κοινοπραξίας: των Εταιριών

α)..... οδός..... αριθμός.....ΤΚ.....

β)..... οδός..... αριθμός.....ΤΚ.....

γ)..... οδός..... αριθμός.....ΤΚ.....

μελών της Ένωσης ή Κοινοπραξίας, ατομικά για κάθε μια από αυτές και ως αλληλέγγυα και εις ολόκληρο υπόχρεων μεταξύ τους εκ της ιδιότητάς τους ως μελών της Ένωσης ή Κοινοπραξίας,}

και μέχρι του ποσού των ευρώ....., για τη συμμετοχή στο διενεργούμενο διαγωνισμό της (συμπληρώνετε την ημερομηνία διενέργειας του διαγωνισμού)..... με αντικείμενο (συμπληρώνετε τον τίτλο του έργου) συνολικής αξίας (συμπληρώνετε τον προϋπολογισμό με διευκρίνιση εάν περιλαμβάνει ή όχι τον ΦΠΑ) σύμφωνα με τη με αριθμό..... Διακήρυξή σας.

Η παρούσα εγγύηση καλύπτει καθ' όλο το χρόνο ισχύος της μόνο τις από τη συμμετοχή στον ανωτέρω διαγωνισμό απορρέουσες υποχρεώσεις

{Σε περίπτωση μεμονωμένης εταιρίας: της εν λόγω Εταιρίας.}

{ή σε περίπτωση Ένωσης ή Κοινοπραξίας: των Εταιριών της Ένωσης ή Κοινοπραξίας ατομικά για κάθε μια από αυτές και ως αλληλέγγυα και εις ολόκληρο υπόχρεων μεταξύ τους εκ της ιδιότητάς τους ως μελών της Ένωσης ή Κοινοπραξίας.}

Το ανωτέρω ποσό της εγγύησης τηρείται στη διάθεσή σας, το οποίο και υποχρεούμαστε να σας καταβάλουμε ολικά ή μερικά χωρίς καμία από μέρους μας αντίρρηση ή ένσταση και χωρίς να ερευνηθεί το βάσιμο ή μη της απαίτησής σας, μέσα σε πέντε (05) ημέρες από την έγγραφη ειδοποίησή σας.

Η παρούσα ισχύει μέχρι και την(Σημείωση προς την Τράπεζα: ο χρόνος ισχύος πρέπει να είναι μεγαλύτερος τουλάχιστον κατά τριάντα (30) ημέρες του χρόνου ισχύος της Προσφοράς).

Αποδεχόμαστε να παρατείνουμε την ισχύ της εγγύησης, ύστερα από έγγραφη δήλωσή σας, με την προϋπόθεση ότι το σχετικό αίτημα σας θα μας υποβληθεί πριν από την ημερομηνία λήξης της.

Σε περίπτωση κατάπτωσης της εγγύησης, το ποσό της κατάπτωσης υπόκειται στο εκάστοτε ισχύον πάγιο τέλος χαρτοσήμου.

Βεβαιούμε ότι όλες οι ισχύουσες Εγγυητικές Επιστολές της Τράπεζάς μας, οι οποίες έχουν χορηγηθεί στο Δημόσιο, στα Ν.Π.Δ.Δ. και στα Ν.Π.Ι.Δ., συμπεριλαμβανομένης και της παρούσης, δεν ξεπερνάνε το όριο το οποίο έχει καθοριστεί βάσει νόμου για την Τράπεζά μας.

(Εξουσιοδοτημένη υπογραφή)

Ημερομηνία έκδοσης.....

Προς: Διεύθυνση Τεχνικών Υπηρεσιών. του ΥΠ.Π.Ε.Θ.

Ανδρέα Παπανδρέου 37, 151 80 - Μαρούσι

Εγγυητική επιστολή μας υπ' αριθμ. για ευρώ.....

Με την παρούσα εγγυόμαστε, ανέκκλητα και ανεπιφύλακτα παραιτούμενοι του δικαιώματος της διαιρέσεως και διζήσεως, υπέρ

{Σε περίπτωση μεμονωμένης εταιρίας : της Εταιρίας Οδός Αριθμός Τ.Κ.}

{ή σε περίπτωση Ένωσης ή Κοινοπραξίας : των Εταιριών

α) οδός αριθμός Τ.Κ.

β) οδός αριθμός Τ.Κ.

γ) οδός αριθμός Τ.Κ.

μελών της Ένωσης ή Κοινοπραξίας, ατομικά για κάθε μία από αυτές και ως αλληλέγγυα και εις ολόκληρο υπόχρεων μεταξύ τους εκ της ιδιότητάς τους ως μελών της Ένωσης ή Κοινοπραξίας},

και μέχρι του ποσού των ευρώ....., για την καλή εκτέλεση της σύμβασης με αριθμό..... που αφορά στο διαγωνισμό της (συμπληρώνετε την ημερομηνία διενέργειας του διαγωνισμού) με αντικείμενο (συμπληρώνετε τον τίτλο του έργου) συνολικής αξίας (συμπληρώνετε το συνολικό συμβατικό τίμημα με διευκρίνιση εάν περιλαμβάνει ή όχι τον ΦΠΑ), σύμφωνα με τη με αριθμό..... Διακήρυξή σας.

Το ανωτέρω ποσό της εγγύησης τηρείται στη διάθεσή σας, το οποίο και υποχρεούμαστε να σας καταβάλουμε ολικά ή μερικά χωρίς καμία από μέρους μας αντίρρηση ή ένσταση και χωρίς να ερευνηθεί το βάσιμο ή μη της απαίτησής σας, μέσα σε πέντε (05) ημέρες από την έγγραφη ειδοποίησή σας.

Η παρούσα είναι αορίστου διάρκειας και ισχύει μέχρις ότου αυτή μας επιστραφεί ή μέχρις ότου λάβουμε έγγραφη δήλωσή σας ότι μπορούμε να θεωρήσουμε την Τράπεζά μας απαλλαγμένη από κάθε σχετική υποχρέωση.

Σε περίπτωση κατάπτωσης της εγγύησης, το ποσό της κατάπτωσης υπόκειται στο εκάστοτε ισχύον πάγιο τέλος χαρτοσήμου.

Βεβαιούμε ότι όλες οι ισχύουσες Εγγυητικές Επιστολές της Τράπεζάς μας, οι οποίες έχουν χορηγηθεί στο Δημόσιο, στα Ν.Π.Δ.Δ. και στα Ν.Π.Ι.Δ., συμπεριλαμβανομένης και της παρούσης, δεν ξεπερνάνε το όριο το οποίο έχει καθοριστεί βάσει νόμου για την Τράπεζά μας.

(Εξουσιοδοτημένη υπογραφή)

Ημερομηνία έκδοσης.....

Προς: Διεύθυνση Τεχνικών Υπηρεσιών. του ΥΠ.Π.Ε.Θ.

Ανδρέα Παπανδρέου 37, 151 80 - Μαρούσι

Εγγυητική επιστολή μας υπ' αριθμ. για ευρώ.....

Με την παρούσα εγγυόμαστε ανέκκλητα και ανεπιφύλακτα παραιτούμενοι του δικαιώματος της διαιρέσεως και διζήσεως υπέρ

{Σε περίπτωση μεμονωμένης εταιρίας : της Εταιρίας Οδός Αριθμός Τ.Κ.}

{ή σε περίπτωση Ένωσης ή Κοινοπραξίας : των Εταιριών

α) οδός αριθμός Τ.Κ.

β) οδός αριθμός Τ.Κ.

γ) οδός αριθμός Τ.Κ.

μελών της Ένωσης ή Κοινοπραξίας, ατομικά για κάθε μια από αυτές και ως αλληλέγγυα και εις ολόκληρο υπόχρεων μεταξύ τους εκ της ιδιότητάς τους ως μελών της Ένωσης ή Κοινοπραξίας.} για την λήψη προκαταβολής για τη χορήγηση του% της συμβατικής αξίας μη συμπεριλαμβανομένου του ΦΠΑ, ευρώ σύμφωνα με τη σύμβαση με αριθμό..... και τη Διακήρυξή σας με αριθμό....., στο πλαίσιο του διαγωνισμού της (συμπληρώνετε την ημερομηνία διενέργειας του διαγωνισμού) για εκτέλεση του έργου (συμπληρώνετε τον τίτλο του έργου) συνολικής αξίας (συμπληρώνετε το συνολικό συμβατικό τίμημα με διευκρίνιση εάν περιλαμβάνει ή όχι τον ΦΠΑ), και μέχρι του ποσού των ευρώ (συμπληρώνετε το ποσό το οποίο καλύπτει η συγκεκριμένη εγγυητική επιστολή) πλέον τόκων επί της προκαταβολής αυτής που θα καταλογισθούν σε βάρος της Εταιρίας ή, σε περίπτωση Ένωσης ή Κοινοπραξίας, υπέρ των Εταιριών της Ένωσης ή Κοινοπραξίας, υπέρ της οποίας εγγυόμαστε σε εφαρμογή των σχετικών άρθρων του Κανονισμού Προμηθειών της Αναθέτουσας Αρχής, στο οποίο και μόνο περιορίζεται η εγγύησή μας.

Το ανωτέρω ποσό της εγγύησης τηρείται στη διάθεσή σας, το οποίο και υποχρεούμαστε να σας καταβάλουμε ολικά ή μερικά χωρίς καμία από μέρους μας αντίρρηση ή ένσταση και χωρίς να ερευνηθεί το βάσιμο ή μη της απαίτησής σας, μέσα σε τρεις (3) ημέρες από την έγγραφη ειδοποίησή σας. Η παρούσα ισχύει για τουλάχιστον (2) δύο μήνες μετά την προθεσμία οριστικής παραλαβής του έργου και μέχρις ότου αυτή μας επιστραφεί ή μέχρις ότου λάβουμε έγγραφη δήλωσή σας ότι μπορούμε να θεωρήσουμε την Τράπεζά μας απαλλαγμένη από κάθε σχετική υποχρέωση.

Σε περίπτωση κατάπτωσης της εγγύησης, το ποσό της κατάπτωσης υπόκειται στο εκάστοτε ισχύον πάγιο τέλος χαρτοσήμου.

(Εξουσιοδοτημένη υπογραφή)

Ημερομηνία έκδοσης.....

Προς: Διεύθυνση Τεχνικών Υπηρεσιών. του ΥΠ.Π.Ε.Θ.

Εγγυητική επιστολή μας υπ' αρ. για ευρώ.....

Με την παρούσα εγγυόμαστε, ανέκκλητα και ανεπιφύλακτα παραιτούμενοι του δικαιώματος της διαιρέσεως και διζήσεως, υπέρ

{Σε περίπτωση μεμονωμένης εταιρίας : της Εταιρίας Οδός Αριθμός Τ.Κ.}

{ή σε περίπτωση Ένωσης ή Κοινοπραξίας : των Εταιριών

α) οδός αριθμός Τ.Κ.

β) οδός αριθμός Τ.Κ.

γ) οδός αριθμός Τ.Κ.

μελών της Ένωσης ή Κοινοπραξίας, ατομικά για κάθε μία από αυτές και ως αλληλέγγυα και εις ολόκληρο υπόχρεων μεταξύ τους εκ της ιδιότητάς τους ως μελών της Ένωσης ή Κοινοπραξίας},

και μέχρι του ποσού των ευρώ..... (συμπληρώνεται το συνολικό συμβατικό τίμημα με διευκρίνιση εάν περιλαμβάνει ή όχι τον ΦΠΑ), για την καλή λειτουργία του αντικείμενου της σύμβασης με αριθμό που αφορά συνολικής αξίας σύμφωνα με τη με αριθμό Διακήρυξη της Αναθέτουσας Αρχής.

Το ανωτέρω ποσό της εγγύησης τηρείται στη διάθεσή σας, το οποίο και υποχρεούμαστε να σας καταβάλουμε ολικά ή μερικά χωρίς καμία από μέρους μας αντίρρηση ή ένσταση και χωρίς να ερευνηθεί το βάσιμο ή μη της απαίτησής σας, μέσα σε πέντε (5) ημέρες από την έγγραφη ειδοποίησή σας.

Η παρούσα είναι διάρκειας και ισχύει μέχρις ότου αυτή μας επιστραφεί ή μέχρις ότου λάβουμε έγγραφη δήλωσή σας ότι μπορούμε να θεωρήσουμε την Τράπεζά μας απαλλαγμένη από κάθε σχετική υποχρέωση.

Σε περίπτωση κατάπτωσης της εγγύησης, το ποσό της κατάπτωσης υπόκειται στο εκάστοτε ισχύον πάγιο τέλος χαρτοσήμου.

Βεβαιούμε ότι όλες οι ισχύουσες Εγγυητικές Επιστολές της Τράπεζάς μας, οι οποίες έχουν χορηγηθεί στο Δημόσιο, στα Ν.Π.Δ.Δ. και στα Ν.Π.Ι.Δ., συμπεριλαμβανομένης και της παρούσης, δεν ξεπερνάνε το όριο το οποίο έχει καθοριστεί βάσει νόμου για την Τράπεζά μας.

(Εξουσιοδοτημένη υπογραφή)



ΕΛΛΗΝΙΚΗ ΔΗΜΟΚΡΑΤΙΑ
ΥΠΟΥΡΓΕΙΟ ΠΑΙΔΕΙΑΣ, ΕΡΕΥΝΑΣ ΚΑΙ ΘΡΗΣΚΕΥΜΑΤΩΝ
ΓΕΝΙΚΗ ΔΙΕΥΘΥΝΣΗ ΣΤΡΑΤΗΓΙΚΟΥ ΣΧΕΔΙΑΣΜΟΥ,
ΠΡΟΓΡΑΜΜΑΤΙΣΜΟΥ ΚΑΙ ΗΛΕΚΤΡΟΝΙΚΗΣ
ΔΙΑΚΥΒΕΡΝΗΣΗΣ
ΔΙΕΥΘΥΝΣΗ ΤΕΧΝΙΚΩΝ ΥΠΗΡΕΣΙΩΝ
ΤΜΗΜΑ ΜΕΛΕΤΗΣ ΚΑΙ ΠΡΟΜΗΘΕΙΑΣ ΕΞΟΠΛΙΣΜΟΥ



ΕΥΡΩΠΑΪΚΗ ΕΝΩΣΗ
ΕΥΡΩΠΑΪΚΟ ΤΑΜΕΙΟ
ΠΕΡΙΦΕΡΕΙΑΚΗΣ ΑΝΑΠΤΥΞΗΣ

ΣΧΕΔΙΟ ΣΥΜΒΑΣΗΣ Νο/.....

«ΠΡΟΜΗΘΕΙΑ ΚΑΙ ΕΓΚΑΤΑΣΤΑΣΗ ΜΟΥΣΕΙΑΚΟΥ ΕΞΟΠΛΙΣΜΟΥ ΚΑΙ ΠΟΛΥΜΕΣΙΚΩΝ ΕΦΑΡΜΟΓΩΝ ΓΙΑ ΤΗΝ ΕΚΘΕΣΗ ΤΟΥ ΙΣΤΟΡΙΚΟΥ ΑΡΧΕΙΟΥ – ΜΟΥΣΕΙΟΥ ΗΠΕΙΡΟΥ»

Στο Μαρούσι σήμερα την, στο Υπουργείο Παιδείας, Έρευνας και Θρησκευμάτων (ΥΠ.Π.Ε.Θ.), Διεύθυνση Τεχνικών Υπηρεσιών (Δι.Τ.ΥΠ), οδός Ανδρέα Παπανδρέου 37 Μαρούσι, μεταξύ αφενός του του ΥΠ.Π.Ε.Θ., που με την ιδιότητά του, νόμιμα εκπροσωπεί το Ελληνικό Δημόσιο (αριθ. Υ.Α. 40023/Υ1/9-3-2018 περί Μεταβίβασης δικαιώματος υπογραφής «Με εντολή Υπουργού», «Με εντολή Αναπληρωτή Υπουργού» «Με εντολή Υφυπουργού» (ΦΕΚ 867/Β/12-3-2018)) και θα καλείται στο εφεξής "Αναθέτουσα Αρχή" και αφετέρου της εταιρείας «.....» που εκπροσωπείται νόμιμα από τον κ. ΑΔΤ ΑΕ, σύμφωνα με το ΦΕΚ τεύχος Α.Ε. και Ε.Π.Ε. και θα καλείται εφεξής "Προμηθευτής", συμφωνήθηκαν και έγιναν αμοιβαία αποδεκτά τα ακόλουθα:

Με βάση: α) την Διακήρυξη με την οποία προκηρύχθηκε ο Ηλεκτρονικός Διεθνής Ανοικτός Διαγωνισμός, με κριτήριο κατακύρωσης την πλέον συμφέρουσα από οικονομική άποψη προσφορά βάσει τιμής σε ευρώ ελεύθερο, για την προμήθεια και εγκατάσταση και β) την απόφαση κατακύρωσης με Αρ. Πρωτ Φ..... (ΑΔΑ:) του ΥΠ.Π.Ε.Θ. υπέρ του Προμηθευτή, η Αναθέτουσα Αρχή αναθέτει στον Προμηθευτή και ο Προμηθευτής αναλαμβάνει την προμήθεια, τη μεταφορά, την εγκατάσταση και την επίδειξη λειτουργίας των ειδών εξοπλισμού που περιγράφονται στο ΠΑΡΑΡΤΗΜΑ Α' της παρούσας σύμβασης, στο Γ.Α.Κ. - Ιστορικό Αρχείο Ηπείρου με τους ακόλουθους όρους και συμφωνίες:

ΑΡΘΡΟ 1. ΑΝΤΙΚΕΙΜΕΝΟ ΤΗΣ ΣΥΜΒΑΣΗΣ

1. Αντικείμενο της παρούσας είναι η προμήθεια, και όπου απαιτείται από τις τεχνικές προδιαγραφές, εγκατάσταση και επίδειξη λειτουργίας εξοπλισμού εργαστηρίων επαγγελματικής εκπαίδευσης, κατάρτισης και εκπαίδευσης ενηλίκων σε αντίστοιχες μονάδες μονάδες της Περιφέρειας Πελοποννήσου, για την ενίσχυση των ανωτέρω εργαστηρίων με σκοπό τον εκσυγχρονισμό και την αναβάθμιση των διδακτικών πρακτικών στην επαγγελματική εκπαίδευση, κατάρτιση και εκπαίδευση ενηλίκων, καθώς και η παροχή δωρεάν υπηρεσιών συντήρησης, επισκευής και υποστήριξης αυτών κατά τη διάρκεια της Περιόδου Εγγύησης υπό τους όρους και τις συμφωνίες, που διαλαμβάνονται στην παρούσα.

2. Η προμήθεια που θα υλοποιηθεί περιλαμβάνει συνοπτικά:

.....

που αφορά στην κάλυψη των αναγκών χρήσης ψηφιακής τεχνολογίας σε όλα τα στάδια της εκπαιδευτικής διαδικασίας, προκειμένου οι ανωτέρω μονάδες επαγγελματικής εκπαίδευσης, κατάρτισης και εκπαίδευσης ενηλίκων να μπορέσουν να ανταπεξέλθουν στις τεχνολογικά εξελισσόμενες απαιτήσεις μόρφωσης και κατάρτισης που επιτάσσει η σύγχρονη εποχή. Οι συγκεκριμένες ανάγκες προέκυψαν ύστερα από καταγραφή αναγκών που πραγματοποιήθηκε από την Περιφερειακή Διεύθυνση Πελοποννήσου.

3. Οι οριστικές ποσότητες του εξοπλισμού με αναλυτικά στοιχεία αυτών θα δοθούν στον Ανάδοχο με την υπογραφή της Σύμβασης, καθώς ενδέχεται να υπάρξουν μεταβολές και κατά συνέπεια σχετική διαφοροποίηση.

4. Μετά τη σύναψη της παρούσας σύμβασης δεν επιτρέπεται κατ' αρχήν η αλλαγή της επιχειρηματικής μονάδας κατασκευής των τελικών προϊόντων, που δηλώθηκε με την προσφορά του αναδόχου και με βάση την οποία έγινε η κατακύρωση. Μετά τη σύναψη της παρούσας και κατ' εξαίρεση μπορεί να εγκριθεί, με απόφαση της αναθέτουσας αρχής και κατόπιν εισήγησης της επιτροπής του διαγωνισμού, η παραπάνω αλλαγή μόνο έπειτα από αιτιολογημένο αίτημα του αναδόχου.

4. Η διάρκεια εκτέλεσης του έργου είναι **οκτώ (8) μήνες** από την υπογραφή της σύμβασης.

5. Ο Ανάδοχος θα αναλάβει να προμηθεύσει και να παραδώσει τον παραπάνω εξοπλισμό και να εγκαταστήσει όποια είδη προβλέπεται με βάση τα οριζόμενα στο Μέρος Β' της παρούσας.

6. Η προμήθεια και οι τεχνικές προδιαγραφές της περιγράφονται αναλυτικά στο **Μέρος Β'** της παρούσας. Οι όροι εκτέλεσης της προμήθειας περιλαμβάνονται στο Παράρτημα 3. Διαπραγμάτευση της Σύμβασης δεν επιτρέπεται.

7. Γίνονται δεκτές προσφορές μόνο σύμφωνα με τους όρους της παρούσας.

8. Δεν γίνονται δεκτές και απορρίπτονται ως απαράδεκτες προσφορές που υποβάλλονται για μέρος των ζητούμενων αγαθών κάθε τμήματος, καθώς και εναλλακτικές προσφορές.

ΑΡΘΡΟ 2. ΙΕΡΑΡΧΗΣΗ ΣΥΜΒΑΤΙΚΩΝ ΚΕΙΜΕΝΩΝ

Το κείμενο της σύμβασης κατ' αρχήν κατ' εξοχήν κερδίζει προτεραιότητα στο οποίο στηρίζεται, εκτός κατάδηλων σφαλμάτων ή παραδρομών. Για θέματα που δεν ρυθμίζονται ρητά από τη σύμβαση ή σε περίπτωση που ανακύψουν αντικρουόμενοι/αντιφατικοί όροι αυτής, για την ερμηνεία της λαμβάνονται υπόψη κατά σειρά η διακήρυξη του διαγωνισμού, η απόφαση κατακύρωσης και η Οικονομική και Τεχνική προσφορά του αναδόχου, τα οποία αποτελούν αναπόσπαστο μέρος της σύμβασης και ενιαίο σύνολο με αυτήν.

ΑΡΘΡΟ 3. ΕΓΓΡΑΦΗ ΕΠΙΚΟΙΝΩΝΙΑ

Η έγγραφη επικοινωνία μεταξύ της αναθέτουσας αρχής και του αναδόχου (έγγραφα, Διοικητικές εντολές) πραγματοποιείται ταχυδρομικά, τηλεομοιοτυπικά ή και ιδιοχειρώς, ως ακολούθως:

<p><u>Για την αναθέτουσα αρχή:</u></p> <p>ΥΠΟΥΡΓΕΙΟ ΠΑΙΔΕΙΑΣ, ΕΡΕΥΝΑΣ ΚΑΙ ΘΡΗΣΚΕΥΜΑΤΩΝ ΓΕΝΙΚΗ ΔΙΕΥΘΥΝΣΗ ΣΤΡΑΤΗΓΙΚΟΥ ΣΧΕΔΙΑΣΜΟΥ, ΠΡΟΓΡΑΜΜΑΤΙΣΜΟΥ ΚΑΙ ΗΛΕΚΤΡΟΝΙΚΗΣ ΔΙΑΚΥΒΕΡΝΗΣΗΣ ΔΙΕΥΘΥΝΣΗ ΤΕΧΝΙΚΩΝ ΥΠΗΡΕΣΙΩΝ ΤΜΗΜΑ ΜΕΛΕΤΗΣ ΚΑΙ ΠΡΟΜΗΘΕΙΑΣ ΕΞΟΠΛΙΣΜΟΥ ΑΦΜ: 090051291 Α. Παπανδρέου 37, ΤΚ. 151 80 Μαρούσι, Αττικής Τηλ. FAX</p>	<p><u>Για τον ανάδοχο:</u></p> <p>Επωνυμία. ΑΦΜ: Ταχ.Δ/νση. Τηλ. FAX</p>
---	---

Σε κάθε περίπτωση, ο αποστολέας λαμβάνει κάθε αναγκαίο μέτρο για να εξασφαλίσει την παραλαβή του εγγράφου και την αποδείξη της.

Όποτε στην παρούσα γίνεται λόγος για ειδοποίηση, κοινοποίηση, συμφωνία, έγκριση, βεβαίωση, πιστοποίηση ή απόφαση, και εφόσον δεν προβλέπεται άλλως, η εν λόγω ειδοποίηση, κοινοποίηση, συμφωνία, έγκριση, πιστοποίηση, βεβαίωση ή απόφαση θα είναι γραπτή.

ΑΡΘΡΟ 4. ΤΙΜΗΜΑ - ΤΡΟΠΟΣ ΠΛΗΡΩΜΗΣ

1. Ο προϋπολογισμός της προμήθειας ανέρχεται σε € μη συμπεριλαμβανομένου ΦΠΑ, ήτοι € συμπεριλαμβανομένου ΦΠΑ 24%, που ορίζεται στην προαναφερθείσα κατακυρωτική απόφαση.

Ο τρόπος πληρωμής του αναδόχου θα πραγματοποιηθεί με έναν από τους παρακάτω τρόπους:

(Α) Χωρίς χορήγηση προκαταβολής και με τμηματική εξόφληση της συμβατικής αξίας, μετά την οριστική ποιοτική και ποσοτική παραλαβή του συνόλου του εξοπλισμού της κάθε σχολικής μονάδας. Τμηματικές πληρωμές (εξοφλήσεις) μπορούν να γίνουν, εφόσον προσκομιστούν τα νόμιμα δικαιολογητικά που προβλέπονται από τις ισχύουσες διατάξεις κατά το χρόνο πληρωμής. Οι τμηματικές πληρωμές δεν μπορεί να υπερβαίνουν τις δύο (2).

(Β) (i) Με τη χορήγηση έντοκης προκαταβολής μέχρι ποσοστού πενήντα τοις εκατό (50%) της συμβατικής αξίας (μη συμπεριλαμβανομένου του Φ.Π.Α.), με την κατάθεση ισόποσης εγγύησης προκαταβολής διάρκειας τουλάχιστον δύο (2) μηνών μετά την προθεσμία οριστικής παραλαβής του έργου. Σύμφωνα με τα οριζόμενα στο άρθρο 72 (παρ.1 περ. δ) του Ν.4412/2016 η εγγύηση καλής εκτέλεσης καλύπτει και την παροχή ισόποσης προκαταβολής προς τον ανάδοχο, χωρίς να απαιτείται η κατάθεση εγγύησης προκαταβολής. Για μεγαλύτερο ύψος προκαταβολής που ενδεχομένως θα λάβει ο ανάδοχος, αυτή λαμβάνεται με την κατάθεση από τον ανάδοχο εγγύησης προκαταβολής που θα καλύπτει τη διαφορά μεταξύ του ποσού της εγγύησης καλής εκτέλεσης και του ποσού της καταβαλλόμενης προκαταβολής. Η απόσβεση της προκαταβολής και η επιστροφή της εγγύησης καλής εκτέλεσης πραγματοποιούνται σύμφωνα με τις διατάξεις του Ν. 4412/2016 και τους όρους των εγγράφων της σύμβασης. Η προκαταβολή θα είναι έντοκη σύμφωνα με το Ν. 2362/1995 «Περί Δημοσίου Λογιστικού Ελέγχου των Δαπανών του Κράτους και άλλες Διατάξεις», όπως εκάστοτε ισχύει. Κατά την εξόφληση θα παρακρατείται τόκος επί της εισπραχθείσας προκαταβολής και για το χρονικό διάστημα από την ημερομηνία λήψεως μέχρι την ημερομηνία οριστικής παραλαβής του έργου. Για τον υπολογισμό του τόκου θα λαμβάνεται υπόψη το ύψος του επιτοκίου των εντόκων γραμματίων του Δημοσίου 12μηνιαίας διάρκειας που θα ισχύει κατά την ημερομηνία λήψης της προκαταβολής προσαυξημένο κατά 0,25 ποσοστιαίες μονάδες το οποίο θα παραμένει σταθερό μέχρι την εξάντληση του ποσού της χορηγηθείσας προκαταβολής. Το ποσό της προκαταβολής που χορηγείται και ο τόκος που αντιστοιχεί σε αυτήν μέχρι την οριστική παραλαβή του έργου συμψηφίζεται κατά την εξόφληση του συμβατικού τιμήματος της σύμβασης. Η προκαταβολή απαγορεύεται να χρησιμοποιηθεί για δαπάνες που δεν σχετίζονται άμεσα ή έμμεσα με το αντικείμενο της σύμβασης. Σε περίπτωση επιβολής κυρώσεων καταλογίζεται σε βάρος του αναδόχου τόκος επί της ληφθείσας προκαταβολής. Ο υπολογισμός και είσπραξη του τόκου επί της ληφθείσας προκαταβολής θα γίνει σύμφωνα με το άρθρο 207 παρ. 4-6 του Ν. 4412/2016.

(ii) Το υπόλοιπο του συμβατικού τιμήματος θα καταβληθεί σε **έως τρεις (3) τμηματικές πληρωμές**, αφού παρακρατηθεί ο με τον παραπάνω τρόπο υπολογισθείς τόκος.

2. Στο συμβατικό τίμημα περιλαμβάνονται η αμοιβή του αναδόχου και όλες ανεξαιρέτως οι δαπάνες για την εκτέλεση της παρούσας χωρίς καμία επιβάρυνση της αναθέτουσας αρχής, έστω και από επιγενόμενη αιτία, συμπεριλαμβανομένων ενδεικτικά των ασφαλιστικών εισφορών και πάσης φύσεως φορολογικών και άλλων επιβαρύνσεων υπέρ του Δημοσίου ή οποιουδήποτε τρίτου, καθώς και του κόστους συσκευασίας, φόρτωσης, μεταφοράς, αποσυσκευασίας, ελέγχου, ασφάλισης, επιτόπιας συναρμολόγησης, εγκατάστασης ή/και της θέσης σε λειτουργία του εξοπλισμού, προμήθειας ή παραγωγής εγχειριδίων και οδηγιών κλπ.

3. Ο ανάδοχος επιβαρύνεται με κάθε νόμιμη ασφαλιστική εισφορά και κράτηση υπέρ νομικών προσώπων ή άλλων οργανισμών, η οποία κατά νόμο βαρύνει τον ανάδοχο. Τραπεζικά τέλη ή άλλες επιβαρύνσεις επιβαρύνουν αποκλειστικά τον ανάδοχο.

18921AB0000003248-2018-06-20

4. Οι τμηματικές πληρωμές θα πραγματοποιούνται με την προσκόμιση των νόμιμων δικαιολογητικών που προβλέπονται από τις ισχύουσες διατάξεις κατά το χρόνο πληρωμής και σε χρόνο προσδιοριζόμενο από την αναγκαία διοικητική διαδικασία για έκδοση των σχετικών χρηματικών ενταλμάτων. Σε περίπτωση που ο ανάδοχος είναι ένωση εταιρειών η καταβολή θα γίνεται σε κάθε μέλος της ένωσης κατά το ποσοστό της συμμετοχής του σε αυτήν. Την εκκίνηση της διαδικασίας τμηματικής πληρωμής θα πρέπει να αιτηθεί ο ανάδοχος με ταυτόχρονη προσκόμιση των απαραίτητων παραστατικών της προμήθειας εξοπλισμού για όλες τις σχολικές μονάδες που περιλαμβάνονται στο αίτημα αυτό.

5. Σύμφωνα με τις διατάξεις του άρθρου 200 παρ. 4 του Ν. 4412/2016 τα δικαιολογητικά/παραστατικά που προβλέπονται για την πληρωμή είναι τα ακόλουθα:

- (i) Πρωτόκολλο οριστικής ποσοτικής και ποιοτικής παραλαβής ή σε περίπτωση αυτοδίκαιης παραλαβής, αποδεικτικό προσκόμισης του υλικού στη σχολική μονάδα, σύμφωνα με το άρθρο 208 του Ν. 4412/2016,
- (ii) Αποδεικτικό εισαγωγής και εγγραφής του υλικού στο βιβλίο υλικού της σχολικής μονάδας,
- (iii) Τιμολόγιο του προμηθευτή εις τριπλούν που να αναφέρει την ένδειξη «Εξοφλήθηκε»,
- (iv) Εξοφλητική απόδειξη του προμηθευτή, εάν το τιμολόγιο δεν φέρει την ένδειξη «Εξοφλήθηκε»,
- (v) Πιστοποιητικά Φορολογικής και Ασφαλιστικής Ενημερότητας.

6. Τον ανάδοχο βαρύνουν οι υπέρ τρίτων κρατήσεις, ως και κάθε άλλη επιβάρυνση, σύμφωνα με την κείμενη νομοθεσία, μη συμπεριλαμβανομένου Φ.Π.Α., ως ακολούθως:

(i) Παρακράτηση (κατά τη πληρωμή) του προβλεπόμενου από τις κείμενες διατάξεις φόρου, τον οποίο θα αποδώσει στην αρμόδια Δ.Ο.Υ. η αναθέτουσα αρχή. Για το ποσό αυτό, η αναθέτουσα αρχή θα χορηγήσει σχετική βεβαίωση στον ανάδοχο.

(ii) Κράτηση ύψους 0,06% για την κάλυψη των λειτουργικών αναγκών της Ενιαίας Ανεξάρτητης Αρχής Δημοσίων Συμβάσεων, η οποία υπολογίζεται επί της αξίας κάθε πληρωμής προ φόρων και κρατήσεων της αρχικής, καθώς και κάθε συμπληρωματικής σύμβασης (άρθρο 4 του Ν. 4013/2011 όπως ισχύει). Το ποσό αυτό παρακρατείται από την αναθέτουσα αρχή στο όνομα και για λογαριασμό της Αρχής αυτής και κατατίθεται σε ειδικό τραπεζικό λογαριασμό.

(iii) Επιπροσθέτως, για την κάλυψη των λειτουργικών αναγκών της Αρχής Εξέτασης Προδικαστικών Προσφυγών (ΑΕΠΠ), επιβάλλεται κράτηση ύψους 0,06%, εφόσον η σύμβαση συναφθεί μετά την έναρξη ισχύος της κοινής υπουργικής απόφασης του πέμπτου εδαφίου της παραγράφου 3 του άρθρου 350 του Ν. 4412/2016. Η κράτηση αυτή υπολογίζεται επί της αξίας κάθε πληρωμής προ φόρων και κρατήσεων της αρχικής, καθώς και κάθε συμπληρωματικής σύμβασης.

Οι υπέρ τρίτων κρατήσεις υπόκεινται στο εκάστοτε ισχύον αναλογικό τέλος χαρτοσήμου 3% και στην επ' αυτού εισφορά υπέρ ΟΓΑ 20%.

ΑΡΘΡΟ 5. ΔΙΑΡΚΕΙΑ ΣΥΜΒΑΣΗΣ - ΠΑΡΑΔΟΣΗ ΤΩΝ ΑΓΑΘΩΝ

1. Η διάρκεια εκτέλεσης του έργου είναι **οκτώ (8) μήνες** από την υπογραφή της σύμβασης.
2. Ο Πίνακας που περιλαμβάνει τα είδη της προμήθειας με τις αντίστοιχες ποσότητές τους επισυνάπτεται στο **Παράρτημα Β'** στο τέλος της παρούσας.
3. Η αναθέτουσα αρχή διατηρεί μονομερώς το δικαίωμα παράτασης του χρονοδιαγράμματος του Έργου ή επί μέρους προβλεπόμενων χρονικών σημείων ή δραστηριοτήτων του χρονοδιαγράμματος εάν κρίνει ότι αυτό επιβάλλεται για εύλογο χρονικό διάστημα χωρίς αύξηση του τιμήματος, και για συνολικό διάστημα έως τρεις (3) μήνες. Στις περιπτώσεις αυτές ενημερώνει εγκαίρως τον ανάδοχο για τη διαφοροποίηση του χρονοδιαγράμματος ως προς τη συγκεκριμένη δραστηριότητα.
4. Το χρονοδιάγραμμα της σύμβασης δύναται να παραταθεί μετά από αίτημα του αναδόχου και σύμφωνη γνώμη της αναθέτουσας αρχής χωρίς αύξηση του τιμήματος.

189ΔΙΑΒΟΥΡΗΘΗΣ 3248 2018-06-20

5. Περαιτέρω, ο συμβατικός χρόνος παράδοσης μπορεί, σε κάθε περίπτωση, να μετατίθεται σύμφωνα με το άρθρο 206 του Ν.4412/2016, με προϋπόθεση τη σύμφωνη γνώμη της Ειδικής Υπηρεσίας Διαχείρισης Ε.Π. Περιφέρειας Νότιου Αιγαίου.

ΑΡΘΡΟ 6. ΔΙΑΔΙΚΑΣΙΑ ΠΑΡΑΛΑΒΗΣ

1. Η παρακολούθηση της εκτέλεσης της σύμβασης και η παραλαβή του Έργου θα γίνει, σύμφωνα με τα όσα ορίζονται στις οικείες διατάξεις, από τα αρμόδια συλλογικά όργανα.
2. Η παραλαβή των υπό προμήθεια ειδών σε κάθε σχολική μονάδα θα γίνει σε ένα στάδιο, αυτό της οριστικής ποσοτικής και ποιοτικής παραλαβής.
3. Για τις ανάγκες της παραλαβής των ειδών θα συσταθούν επιτροπές παραλαβής για κάθε σχολική μονάδα. Η οριστική ποσοτική και ποιοτική παραλαβή σε κάθε σχολική μονάδα περιλαμβάνει την παράδοση του συνόλου των ειδών της προμήθειας, την καταμέτρηση και την παραλαβή τους από την επιτροπή παραλαβής της σχολικής μονάδας. Για την ολοκλήρωση του σταδίου της οριστικής ποσοτικής και ποιοτικής παραλαβής, σε κάθε σχολική μονάδα, θα πρέπει επίσης να έχει ολοκληρωθεί η εγκατάσταση όλων των ειδών, να έχει τεθεί όλος ο εξοπλισμός σε λειτουργία και να έχει επιδειχθεί στην επιτροπή παραλαβής η καλή και αξιόπιστη λειτουργία του. Η παράδοση, εγκατάσταση και επίδειξη της καλής λειτουργίας του εξοπλισμού θα γίνεται με ευθύνη του αναδόχου παρουσία των επιτροπών παραλαβής των σχολικών μονάδων.
4. Η αναθέτουσα αρχή διατηρεί το δικαίωμα να πραγματοποιήσει επιτόπιες επιθεωρήσεις (audits) προκειμένου να διαπιστώσει την καλή λειτουργία των ειδών που παραδόθηκαν. Σε περίπτωση που από τις επιθεωρήσεις προκύψουν ελαττώματα ή έλλειψη συνομολογημένων ιδιοτήτων στα είδη της προμήθειας, τότε ο ανάδοχος οφείλει να τα αποκαταστήσει άμεσα χωρίς καμία επιβάρυνση της αναθέτουσας αρχής.
5. Σε κάθε σχολική μονάδα η επιτροπή παραλαβής μεριμνά για τη διασφάλιση της πραγματοποίησης της επίδειξης λειτουργίας των υπό προμήθεια ειδών στον προτεινόμενο από τον ανάδοχο χρόνο, μετά από συνεννόηση μαζί του. Ο ανάδοχος είναι υποχρεωμένος να ειδοποιήσει την αντίστοιχη επιτροπή παραλαβής, τουλάχιστον πέντε (5) εργάσιμες ημέρες πριν από την πραγματοποίηση της επίδειξης της καλής λειτουργίας του εξοπλισμού στη σχολική μονάδα, προκειμένου να πραγματοποιηθεί η οριστική παραλαβή του.
6. Ο ανάδοχος διατηρεί την κυριότητα των παραδιδόμενων αγαθών της προμήθειας μέχρι την οριστική ποσοτική και ποιοτική παραλαβή τους (ημερομηνία υπογραφής του σχετικού πρακτικού παραλαβής από την αρμόδια επιτροπή), οπότε μεταβιβάζει την κυριότητα στην αναθέτουσα αρχή.
7. Ο ανάδοχος με ευθύνη του ελέγχει και συγκεντρώνει από κάθε σχολική μονάδα όλα τα απαραίτητα έγγραφα για την οριστική παραλαβή του εξοπλισμού και τα παραδίδει στην αναθέτουσα αρχή **εις τριπλούν** (ένα με πρωτότυπες υπογραφές και δυο αντίγραφα του πρωτοτύπου). Η αναθέτουσα αρχή προβαίνει στους απαραίτητους ελέγχους των ανωτέρω πρωτοτύπων εγγράφων, πριν βεβαιώσει την οριστική παραλαβή του σχετικού εξοπλισμού σε συγκεκριμένες σχολικές μονάδες σύμφωνα με τα προβλεπόμενα, πριν από την ολοκλήρωση της διαδικασίας κάθε τμηματικής πληρωμής.

ΑΡΘΡΟ 7. ΚΥΡΩΣΕΙΣ – ΠΟΙΝΙΚΕΣ ΡΗΤΡΕΣ

Σε περίπτωση που τα αγαθά παραδοθούν μετά τη λήξη του συμβατικού χρόνου, όπως αυτός διαμορφωθεί με τυχόν μετάθεση κατά τα οριζόμενα στην παρούσα, επιβάλλονται με απόφαση της αναθέτουσας αρχής, οι κυρώσεις των άρθρων 203 και 207 του Ν. 4412/2016 .

Σε περίπτωση υπέρβασης του μέγιστου επιτρεπτού χρόνου μεταξύ της αναγγελίας βλάβης/ δυσλειτουργίας και της αποκατάστασής της, επιβάλλεται στον ανάδοχο ρήτρα ίση με το 0,15% επί του συμβατικού τιμήματος του εξοπλισμού που είναι εκτός λειτουργίας, για κάθε επιπλέον ημερολογιακή ημέρα.

Αν μια μονάδα εξοπλισμού είναι μη διαθέσιμη (σε βλάβη ή δυσλειτουργία) για δύο (2) συνεχείς μήνες, πέρα από την επιβληθείσα ρήτρα, ο ανάδοχος υποχρεούται να αντικαταστήσει μέσα σε επτά (7) εργάσιμες ημέρες, με δικό του κόστος, τον εξοπλισμό που έχει βλάβη με ισοδύναμο εξοπλισμό, ύστερα από έγγραφη ειδοποίηση της αναθέτουσας αρχής. Για το υλικό που αντικαθίσταται ισχύει η εγγύηση του κατασκευαστή ή το υπόλοιπο της εγγύησης του αναδόχου (όποιο έχει μεγαλύτερη διάρκεια) από την ημερομηνία

1801AB0000003248 2018-06-20
αντικατάστασης. Ο ανάδοχος είναι υπεύθυνος έναντι στην αναθέτουσα αρχή για την τήρηση αυτής της εγγύησης.

Διευκρινίζεται ότι:

(1) Ένα σύστημα/ υποσύστημα/ υπηρεσία θεωρείται ολικά μη διαθέσιμο/η εάν είναι μη διαθέσιμο έστω και ένα μικρό μέρος της λειτουργικότητας που παρέχει.

(2) Για την αμεσότητα του προσδιορισμού της βλάβης/δυσλειτουργίας και δεδομένου του ότι, ανάλογα με το είδος προμήθειας, μέρος του εξοπλισμού π.χ. Η/Υ θα είναι μόνιμα συνδεδεμένο στο διαδίκτυο, η αρχική διάγνωση/ δυσλειτουργία θα μπορεί να πραγματοποιείται μέσω απομακρυσμένης σύνδεσης, εντός του ωραρίου λειτουργίας του σχολείου.

ΑΡΘΡΟ 8. ΕΓΓΥΗΣΗ - ΠΕΡΙΟΔΟΣ ΕΓΓΥΗΣΗΣ

1. Ο ανάδοχος εγγυάται προς την αναθέτουσα αρχή ότι η προμήθεια των ειδών εξοπλισμού θα εκτελεσθεί σύμφωνα με τους όρους και προϋποθέσεις της παρούσας, τους τεχνικούς κανόνες και τα διεθνώς αναγνωρισμένα πρότυπα που ισχύουν στην υλοποίηση παρόμοιων προμηθειών, τα αγαθά θα έχουν όλες τις ιδιότητες και χαρακτηριστικά που προβλέπονται στην παρούσα, θα είναι απαλλαγμένα από οποιαδήποτε ελαττώματα και ότι θα ανταποκρίνονται στις προδιαγραφές, λειτουργίες, αποτελέσματα και ιδιότητες όπως αυτές προδιαγράφονται στη διακήρυξη και στην προσφορά που κατέθεσε.

2. Ο ανάδοχος εγγυάται προς την αναθέτουσα αρχή ότι η προμήθεια και τα τυχόν επί μέρους στοιχεία της θα είναι κατά την παράδοσή τους καινούργια και αμεταχείριστα.

3. Ο ανάδοχος εγγυάται την καλή και προσήκουσα λειτουργία των αγαθών της προμήθειας για συνήθη χρήση και την δωρεάν αποκατάσταση βλαβών για χρονικό διάστημα τουλάχιστον τριών (3) ετών από την ημερομηνία οριστικής παραλαβή του συνόλου του Έργου, το οποίο καλείται **περίοδος εγγύησης**. Επίσης αναλαμβάνει δωρεάν την ευθύνη συντήρησης και παροχής ανταλλακτικών για την περίοδο της εγγύησης. Οι υπηρεσίες τεχνικής υποστήριξης αναφέρονται αναλυτικά στο **Παράρτημα Ι** του τεύχους της διακήρυξης.

4. Αν κατά τη διάρκεια της περιόδου εγγύησης προκύψουν ελαττώματα ή έλλειψη συνομολογημένων ιδιοτήτων στα αγαθά της προμήθειας τεκμαίρεται ότι αυτά υπήρχαν κατά το χρόνο της παράδοσης και ο ανάδοχος υποχρεούται χωρίς επιβάρυνση της αναθέτουσας αρχής να αντικαταστήσει ή να διορθώσει τα αγαθά, εφόσον τούτο ζητηθεί από την αναθέτουσα αρχή, η οποία πάντως διατηρεί όλα τα εκ του νόμου δικαιώματά της.

5. Η αναθέτουσα αρχή πληροφορεί τον ανάδοχο ως προς το είδος και την έκταση κάθε ελαττώματος ή έλλειψης συνομολογημένης ιδιότητας μόλις αυτά γίνουν εμφανή. Αν ο ανάδοχος δεν αποκαταστήσει το ελάττωμα χωρίς καθυστέρηση, η αναθέτουσα αρχή, επιφυλασσομένη των νομίμων δικαιωμάτων της, μπορεί να φροντίσει για την αποκατάσταση του ελαττώματος από τρίτον, με κίνδυνο και δαπάνη του αναδόχου.

6. Ο ανάδοχος εξασφαλίζει συμβατότητα μεταξύ όλων των μερών της προμήθειας ώστε να επιτυγχάνεται η αρμονική και αποδοτική λειτουργία των αυτοτελών τμημάτων αυτής.

7. Ο ανάδοχος είναι υποχρεωμένος να παρέχει κάθε αναγκαία τεχνική πληροφορία σχετικά με την προμήθεια ώστε η αναθέτουσα αρχή να μπορεί να συνδέσει σε αυτά υλικό άλλων προμηθευτών.

8. Ο ανάδοχος εφοδιάζει την αναθέτουσα αρχή με όλα τα επαρκή εγχειρίδια και άλλο υλικό τεκμηρίωσης για να εξασφαλιστεί η ικανοποιητική και αποδοτική λειτουργία της προμήθειας.

9. Ο ανάδοχος εκσυγχρονίζει ή αντικαθιστά στον ανάλογο χρόνο και χωρίς επιπλέον κόστος όλα τα εγχειρίδια και το υλικό τεκμηρίωσης καθ' όλη τη διάρκεια της περιόδου εγγύησης και συντήρησης της προμήθειας.

10. Ο ανάδοχος δηλώνει ότι κατά την εκτέλεση της προμήθειας δεν χρησιμοποιεί μελέτες ή προϊόντα τρίτων χωρίς νόμιμη άδεια και επομένως δεσμεύεται ότι είναι υπεύθυνος έναντι τρίτων και της αναθέτουσας αρχής για τυχόν απαιτήσεις πνευματικών δικαιωμάτων τρίτων καθώς επίσης δεσμεύεται να αμύνεται και να υπερασπίζεται την αναθέτουσα αρχή κατά οποιασδήποτε έγερσης αξιώσεων ή απαιτήσεων τρίτων, να καλύπτει αποκλειστικά κάθε σχετική δαπάνη (δικαστική ή εξώδικη), καθώς επίσης και να αποκαθιστά κάθε ζημία αυτών.

11. Ο ανάδοχος δηλώνει επίσης ότι σε περίπτωση που δημιουργηθεί οποιαδήποτε διένεξη ή διαφορά, από αυτές που περιγράφονται στην προηγούμενη παράγραφο, η οποία κατά την κρίση της αναθέτουσας αρχής είναι δυνατόν να θέσει σε κίνδυνο την ελεύθερη και απρόσκοπτη αξιοποίηση της προμήθειας, υποχρεούται αναντίρρητα και το ταχύτερο δυνατόν να προβεί σε ενέργειες εξασφαλιστικές των δικαιωμάτων και συμφερόντων του και ειδικότερα είτε να εξασφαλίσει άμεσα την πλήρη και αποδεδειγμένη απόλαυση όλων των δικαιωμάτων χρήσης των παραδοτέων του έργου είτε να αντικαθιστά/τροποποιεί ορισμένα ή όλα τα παραδοτέα του έργου με άλλα που δεν παραβιάζουν δικαιώματα τρίτων. Η τυχόν αντικατάσταση/τροποποίηση θα γίνεται μετά από συναίνεση της αναθέτουσας αρχής. Υπογραμμίζεται ότι κάθε τροποποίηση σύμβασης συντελείται με βάση τα οριζόμενα στο άρθρο 132 του Ν. 4412/2016 και πριν υπογραφεί πρέπει να τύχει της προέγκρισης της ΕΥΔ Περιφέρειας Θεσσαλίας. Σε κάθε περίπτωση, τα υπό αντικατάσταση/τροποποίηση παραδοτέα θα πρέπει να είναι σύμφωνα με τις τεχνικές προδιαγραφές της προμήθειας και να εξασφαλίζουν την υλοποίησή της, όπως προδιαγράφηκε.

ΑΡΘΡΟ 9. ΕΓΓΥΗΣΗ ΚΑΛΗΣ ΕΚΤΕΛΕΣΗΣ

1. Ο ανάδοχος προσκόμισε κατά την υπογραφή της παρούσας σύμβασης, ως εγγύηση για την τήρηση των όρων της, την υπ' αριθμ. εγγύηση καλής εκτέλεσης, η οποία έχει εκδοθεί σύμφωνα με το άρθρο 72 του Ν. 4412/2016, της Τράπεζας....., αόριστης διάρκειας και ποσού ίσου με το 5% της συνολικής συμβατικής αξίας της προμήθειας προ Φ.Π.Α..

2. Η εγγύηση εκτέλεσης επιστρέφεται με εντολή της αναθέτουσας αρχής προς το ίδρυμα που την εξέδωσε, μετά την οριστική παραλαβή των αγαθών, με την προσκόμιση από τον ανάδοχο της εγγύησης καλής λειτουργίας και εφόσον εκκαθαριστούν τυχόν υποχρεώσεις του αναδόχου έναντι της αναθέτουσας αρχής.

3. Η εγγύηση καλής εκτέλεσης καταπίπτει στην περίπτωση παράβασης των όρων της σύμβασης., όπως αυτή ειδικότερα ορίζει. Ειδικότερα στις περιπτώσεις που: (α) ο ανάδοχος δε φόρτωσε ή παρέδωσε ή αντικατέστησε τα συμβατικά υλικά μέσα στον συμβατικό χρόνο ή στον χρόνο παράτασης που του δόθηκε και (β) αν κατά το χρόνο της ανάθεσης της σύμβασης, ο ανάδοχος τελούσε σε μια από τις καταστάσεις που αναφέρονται στην παράγραφο 1 του άρθρου 73 του Ν. 4412/2016 και, ως εκ τούτου, θα έπρεπε να έχει αποκλειστεί από τη διαδικασία της σύναψης σύμβασης.

ΑΡΘΡΟ 10. ΕΓΓΥΗΣΗ ΚΑΛΗΣ ΛΕΙΤΟΥΡΓΙΑΣ

1. Ο ανάδοχος είναι υποχρεωμένος μετά την οριστική παραλαβή των αγαθών και κατά την επιστροφή της εγγύησης καλής εκτέλεσης να καταθέσει εγγύηση καλής λειτουργίας των αγαθών, που έχει προμηθεύσει, η οποία εκδίδεται σύμφωνα με το άρθρο 72 του Ν.4412/2016, ποσού€. Ο χρόνος ισχύος της εγγύησης καλής λειτουργίας ορίζεται στην διακήρυξη και είναι ίσος με

2. Η εγγύηση καλής λειτουργίας επιστρέφεται μετά την παρέλευση της περιόδου ισχύος της και την εκκαθάριση του συνόλου των τυχόν απαιτήσεων της αναθέτουσας αρχής έναντι του αναδόχου.

3. Κατά τη διάρκεια της περιόδου εγγύησης σε περίπτωση δυσλειτουργίας του συνόλου ή μέρους των αγαθών, η οποία δεν έχει αποκατασταθεί από τον ανάδοχο, καταπίπτει η εγγύηση καλής λειτουργίας ή μέρος αυτής με απόφαση της αναθέτουσας αρχής.

ΑΡΘΡΟ 11. ΥΠΟΧΡΕΩΣΕΙΣ ΑΝΑΘΕΤΟΥΣΑΣ ΑΡΧΗΣ

Η αναθέτουσα αρχή υπέχει τις ακόλουθες επιπλέον υποχρεώσεις:

1. Η επιτροπή του διαγωνισμού οφείλει να παραδίδει στον ανάδοχο ατελώς κάθε έγγραφο, σχέδιο, μελέτη, προδιαγραφή και γενικότερα κάθε στοιχείο που έχει στην κατοχή της και δικαιούται να γνωστοποιήσει σχετικό με την εκτέλεση του Έργου χωρίς να απαιτείται προηγούμενο αίτημα του αναδόχου. Επιπλέον, η ως άνω επιτροπή οφείλει να παρέχει στον ανάδοχο τις βασικές κατευθύνσεις και διευκρινίσεις που είναι απαραίτητες για την εκτέλεση του Έργου.

2. Ο ανάδοχος υποχρεούται να επιστρέψει όλα τα στοιχεία της προηγούμενης παραγράφου με την οριστική παραλαβή του Έργου ή με την καθ' οιονδήποτε τρόπο λύση της σύμβασης.

18011AB000003248 2018-06-20

3. Ο ανάδοχος δικαιούται να ζητήσει τη συνδρομή της αναθέτουσας αρχής, προκειμένου να διευκολυνθεί στην επικοινωνία του με τυχόν εμπλεκόμενες Αρχές ή άλλα πρόσωπα, εφόσον θεωρεί ότι η επικοινωνία αυτή απαιτείται για να τον υποβοηθήσει στην εκπλήρωση των συμβατικών υποχρεώσεών του.

4. Κατά την εκτέλεση των καθηκόντων της, η επιτροπή και όλα τα εξουσιοδοτημένα από αυτήν ή την αναθέτουσα αρχή πρόσωπα οφείλουν να μην ανακοινώνουν σε κανένα, παρά μόνο στα πρόσωπα που δικαιούνται να γνωρίζουν, πληροφορίες που περιήλθαν σε αυτούς κατά τη διάρκεια και με την ευκαιρία της εκτέλεσης της σύμβασης και αφορούν τεχνικά ή εμπορικά ζητήματα ή μεθόδους κατασκευής ή λειτουργίας του Έργου ή του αναδόχου.

ΑΡΘΡΟ 12. ΥΠΟΧΡΕΩΣΕΙΣ ΑΝΑΔΟΧΟΥ

Ο ανάδοχος υπέχει επιπλέον τις ακόλουθες υποχρεώσεις:

1. Ο ανάδοχος οφείλει να εκτελεί τις απορρέουσες από τη σύμβαση υποχρεώσεις του με τη δέουσα προσοχή και επιμέλεια και σύμφωνα με τις αρχές της καλής πίστης και των συναλλακτικών ηθών, καθώς και τη σχετική υποβληθείσα προσφορά του.
2. Τα παραδοτέα που προβλέπεται να παρασχεθούν στο πλαίσιο της σύμβασης πρέπει να συμφωνούν από κάθε άποψη με τα οριζόμενα στην παρούσα σύμβαση, στην διακήρυξη και στα υπόλοιπα Συμβατικά Τεύχη.
3. Καθ' όλη τη διάρκεια εκτέλεσης του Έργου, ο ανάδοχος θα πρέπει να συνεργάζεται στενά με την αναθέτουσα αρχή και είναι υποχρεωμένος να λαμβάνει υπόψη του οποιοσδήποτε παρατηρήσεις της σχετικά με την εκτέλεση του Έργου.
4. Ο ανάδοχος υποχρεούται, εφόσον κληθεί από την αναθέτουσα αρχή, να παρίσταται σε οποιαδήποτε υπηρεσιακή συνεδρίαση αφορά στο Έργο (τακτική ή έκτακτη), προσκομίζοντας και παρουσιάζοντας όλα τα απαραίτητα στοιχεία που θα του ζητηθούν.
5. Ο ανάδοχος θα είναι πλήρως και αποκλειστικά μόνος υπεύθυνος για την τήρηση της ισχύουσας νομοθεσίας σε σχέση με οποιαδήποτε εργασία εκτελείται από το προσωπικό που θα ασχοληθεί ή θα παράσχει οποιοσδήποτε υπηρεσίες σε σχέση με την παρούσα σύμβαση. Σε περίπτωση οποιασδήποτε παράβασης ή ζημίας που προκληθεί σε τρίτους υποχρεούται μόνος αυτός προς αποκατάστασή της.
6. Ο ανάδοχος οφείλει να ενεργεί με επιμέλεια και φροντίδα, ώστε να εμποδίζει πράξεις ή παραλείψεις που θα μπορούσαν να έχουν αποτέλεσμα αντίθετο με το συμφέρον της αναθέτουσας αρχής.
7. Ο ανάδοχος σε περίπτωση παράβασης οποιουδήποτε όρου της σύμβασης ή της διακήρυξης ή της Προσφοράς του έχει υποχρέωση να αποζημιώσει την αναθέτουσα αρχή για κάθε θετική και αποθετική ζημία που προκάλεσε με αυτήν την παράβαση εξ οιασδήποτε αιτίας και αν προέρχεται, αλλά μέχρι το ύψος του ποσού της σύμβασης.
8. Η αναθέτουσα αρχή απαλλάσσεται από κάθε ευθύνη και υποχρέωση από τυχόν ατύχημα ή από κάθε άλλη αιτία κατά την εκτέλεση του Έργου. Η αναθέτουσα αρχή δεν έχει υποχρέωση καταβολής αποζημίωσης για υπερωριακή απασχόληση ή οποιαδήποτε άλλη αμοιβή στο προσωπικό του αναδόχου ή τρίτων.
9. Ο ανάδοχος φέρει τον κίνδυνο για την καταστροφή ή φθορά ή κλοπή του εξοπλισμού μέχρι την οριστική ποσοτική και ποιοτική παραλαβή του από την επιτροπή παραλαβής που έχει οριστεί για κάθε σχολική μονάδα.
10. Σε περίπτωση που ο ανάδοχος είναι Ένωση/Κοινοπραξία, τα μέλη που αποτελούν την Ένωση/Κοινοπραξία θα είναι από κοινού και εις ολόκληρον υπεύθυνα έναντι της αναθέτουσας αρχής για την εκπλήρωση όλων των απορρεουσών από τη διακήρυξη υποχρεώσεών τους. Τυχόν υφιστάμενες μεταξύ τους συμφωνίες περί κατανομής των ευθυνών τους έχουν ισχύ μόνον στις εσωτερικές τους σχέσεις και σε καμία περίπτωση δεν δύναται να προβληθούν έναντι της αναθέτουσας αρχής ως λόγος απαλλαγής του ενός μέλους από τις ευθύνες και τις υποχρεώσεις του άλλου ή των άλλων μελών για την ολοκλήρωση του Έργου.
11. Στη περίπτωση που ο ανάδοχος είναι Ένωση/Κοινοπραξία και κατά τη διάρκεια της εκτέλεσης της σύμβασης, αν κάποιο από τα μέλη της Ένωσης/Κοινοπραξίας εξαιτίας ανικανότητας για οποιοδήποτε λόγο ή λόγω ανωτέρας βίας δεν μπορεί να ανταποκριθεί στις υποχρεώσεις του, τα υπόλοιπα μέλη συνεχίζουν να έχουν την ευθύνη ολοκλήρωσης της σύμβασης με τους ίδιους όρους.

12. Σε περίπτωση λύσης, πτώχευσης ή θέσης σε καθεστώς αναγκαστικής διαχείρισης ή ειδικής εκκαθάρισης ενός εκ των μελών που απαρτίζουν τον ανάδοχο, η σύμβαση εξακολουθεί να υφίσταται και οι απορρέουσες από τη σύμβαση υποχρεώσεις βαρύνουν τα εναπομείναντα μέλη του αναδόχου, μόνο εφόσον αυτά είναι σε θέση να τις εκπληρώσουν. Η κρίση για τη δυνατότητα εκπλήρωσης ή μη των όρων της σύμβασης εναπόκειται στη διακριτική ευχέρεια του αρμοδίου οργάνου της αναθέτουσας αρχής. Σε αντίθετη περίπτωση, η αναθέτουσα αρχή δύναται να καταγγείλει τη σύμβαση. Επίσης σε περίπτωση συγχώνευσης, εξαγοράς, μεταβίβασης της επιχείρησης κλπ. κάποιου εκ των μελών που απαρτίζουν τον ανάδοχο, η συνέχιση ή όχι της σύμβασης εναπόκειται στη διακριτική ευχέρεια της αναθέτουσας αρχής, η οποία εξετάζει αν εξακολουθούν να συντρέχουν στο πρόσωπο του διαδόχου μέλους οι προϋποθέσεις ανάθεσης της σύμβασης. Σε περίπτωση λύσης ή πτώχευσης του αναδόχου, όταν αυτός αποτελείται από μία εταιρεία, ή θέσης της περιουσίας αυτού σε αναγκαστική διαχείριση, τότε η σύμβαση λύεται αυτοδίκαια από την ημέρα επέλευσης των ανωτέρω γεγονότων. Σε τέτοια περίπτωση καταπίπτουν υπέρ της αναθέτουσας αρχής και οι εγγυήσεις προκαταβολής και καλής εκτέλεσης που προβλέπονται στη σύμβαση.

13. Ο ανάδοχος θα πρέπει να γνωρίζει και να τηρεί τις υποχρεώσεις του οι οποίες προκύπτουν από τους Κανονισμούς ΕΚ 1303/2013 και 1304/2013. Ο Ανάδοχος υποχρεούται:

(α) Να τυπώσει αυτοκόλλητες ετικέτες τις οποίες θα επικολλήσει σε κάθε κομμάτι του εξοπλισμού που θα προμηθεύσει. Σχετικά με το περιεχόμενο τους θα δοθούν συγκεκριμένες οδηγίες από την αναθέτουσα αρχή.

(β) Να μνημονεύει τη συνδρομή της Ευρωπαϊκής Ένωσης, τη χρηματοδότηση του έργου από το ΕΤΠΑ στο πλαίσιο του ΕΣΠΑ, την αναθέτουσα αρχή, και το ΕΠ ΘΕσσαλίας σε κάθε ενέργεια επικοινωνίας, όπως δημοσίευση, παρουσίαση, συνέντευξη κ.ά. Αναλυτικές οδηγίες και κατευθύνσεις θα λάβει από την αναθέτουσα αρχή.

14. Με την οριστική παραλαβή του εξοπλισμού ο ανάδοχος θα κατασκευάσει και θα τοποθετήσει με δική του ευθύνη και κόστος αναμνηστική (μόνιμη) πινακίδα σε κάθε σχολική μονάδα που θα εξοπλίσει. Η πινακίδα πρέπει να είναι σημαντικού μεγέθους (41,5cm x 31,5cm με προσέγγιση $\pm 10\%$) και θα τοποθετηθεί σε σημείο εύκολα ορατό. Το υλικό κατασκευής της πινακίδας (π.χ. διαφανές plexi glass πάχους τουλάχιστον 5mm ή λευκό αλουμίνιο) καθώς και ο τρόπος τοποθέτησης πρέπει να διασφαλίζουν τη μόνιμη εγκατάστασή της. Το περιεχόμενο της πινακίδας (κείμενο, εικόνες και μορφοποίηση) θα δοθεί από την αναθέτουσα αρχή. Οι πινακίδες πρέπει να τοποθετηθούν από τον ανάδοχο σε όλες τις σχολικές μονάδες το αργότερο εντός τριών μηνών από την ολοκλήρωση της πράξης.

ΑΡΘΡΟ 13. ΕΜΠΙΣΤΕΥΤΙΚΟΤΗΤΑ

1. Χωρίς την προηγούμενη γραπτή συναίνεση της αναθέτουσας αρχής, ο ανάδοχος δεν αποκαλύπτει εμπιστευτικές πληροφορίες που του δόθηκαν ή που ο ίδιος ανακάλυψε κατά την εκτέλεση της προμήθειας, ούτε κοινοποιεί στοιχεία, έγγραφα και πληροφορίες των οποίων λαμβάνει γνώση σε σχέση με τη σύμβαση, υποχρεούται δε να μεριμνά ώστε το προσωπικό του, οι υπεργολάβοι του και κάθε συνεργαζόμενος με αυτόν να τηρήσει την ως άνω υποχρέωση. Σε περίπτωση αθέτησης από τον ανάδοχο της ως άνω υποχρέωσής του, η αναθέτουσα αρχή δικαιούται να απαιτήσει την αποκατάσταση τυχόν ζημίας της και την παύση κοινοποίησης των εμπιστευτικών πληροφοριών και την παράλειψή της στο μέλλον.

2. Ο ανάδοχος δεν δύναται να προβαίνει σε δημόσιες δηλώσεις σχετικά με τη σύμβαση χωρίς την προηγούμενη γραπτή άδεια της αναθέτουσας αρχής, ούτε να συμμετέχει σε δραστηριότητες ασυμβίβαστες με τις υποχρεώσεις του απέναντι στην αναθέτουσα αρχή και δεν δεσμεύει την αναθέτουσα αρχή με κανένα τρόπο χωρίς την προηγούμενη γραπτή της συναίνεση.

3. Κατά την εκτέλεση της παρούσας η αναθέτουσα αρχή ή τα εξουσιοδοτημένα από αυτήν πρόσωπα οφείλουν να μην ανακοινώνουν σε κανένα, παρά μόνο στα πρόσωπα που δικαιούνται να γνωρίζουν, πληροφορίες που περιήλθαν σε αυτούς κατά τη διάρκεια και με την ευκαιρία της εκτέλεσης της σύμβασης και αφορούν σε τεχνικά ή εμπορικά ζητήματα ή μεθόδους κατασκευής ή λειτουργίας των υπό προμήθεια αγαθών του αναδόχου.

ΑΡΘΡΟ 14. ΥΠΟΚΑΤΑΣΤΑΣΗ ΑΝΑΔΟΧΟΥ – ΕΚΧΩΡΗΣΗ

1. Ο ανάδοχος δεν δικαιούται να μεταβιβάσει ή εκχωρήσει τη σύμβαση ή μέρος αυτής χωρίς την έγγραφη συναίνεση της αναθέτουσας αρχής.

2. Κατ' εξαίρεση ο ανάδοχος δικαιούται να εκχωρήσει χωρίς έγκριση τις απαιτήσεις του έναντι της αναθέτουσας αρχής για την καταβολή συμβατικού τιμήματος με βάση τους όρους της σύμβασης σε Τράπεζα της επιλογής του (εκδοχέας) που λειτουργεί νόμιμα στην Ελλάδα υπό τις εξής προϋποθέσεις:

(i) Ο εκδοχέας πρέπει να γνωρίζει και να αποδέχεται όλους τους όρους της σύμβασης μεταξύ αναδόχου και αναθέτουσας αρχής.

(ii) Η αναθέτουσα αρχή δικαιούται να αντιτάξει κατά του εκδοχέα όλες τις ενστάσεις που έχει κατά του εκχωρητή και μετά την αναγγελία της εκχώρησης.

(iii) Σε περίπτωση που για λόγους που άπτονται των συμβατικών σχέσεων μεταξύ αναδόχου και αναθέτουσας αρχής δεν προκύψει εν όλω ή εν μέρει υπέρ της Τράπεζας το εκχωρούμενο τίμημα (ενδεικτικά αναφέρονται έκπτωση αναδόχου, απομείωση συμβατικού τιμήματος, αναστολή εκτέλεσης της σύμβασης, διακοπή σύμβασης, καταλογισμός ρητρών, συμβιβασμός κλπ.), η αναθέτουσα αρχή δεν έχει καμία ευθύνη έναντι του εκδοχέα.

Ο ανάδοχος υποχρεούται να λάβει υπόψη του το άρθρο 95 του Ν. 2362/1995, καθώς και το άρθρο 145 του Ν. 4270/2014 ως προς τη διαδικασία αναγγελίας εκχώρησης.

3. Εάν ο ανάδοχος προβεί σε μεταβίβαση ή εκχώρηση χωρίς την προηγούμενη συναίνεση της αναθέτουσας αρχής, η τελευταία δικαιούται, χωρίς προηγούμενη όχληση, να επιβάλει αυτοδικαίως τις κυρώσεις για αθέτηση της σύμβασης.

ΑΡΘΡΟ 15. ΚΙΝΔΥΝΟΣ

1. Ο ανάδοχος φέρει τον κίνδυνο για κάθε ζημία ή απώλεια των αγαθών, που θα παραδοθούν στην αναθέτουσα αρχή σε εκτέλεση της σύμβασης, μέχρι την ημερομηνία οριστικής παραλαβής τους, υποχρεούμενος σε περίπτωση ζημιάς, φθοράς ή απώλειας σε πλήρη αποκατάσταση ή ακόμη και αντικατάστασή τους. Μετά την οριστική παραλαβή ο κίνδυνος μεταβιβάζεται στην αναθέτουσα αρχή.

2. Ο ανάδοχος διατηρεί την κυριότητα των αγαθών της προμήθειας μέχρι την ημερομηνία οριστικής παραλαβής τους, οπότε η κυριότητα μεταβιβάζεται στην αναθέτουσα αρχή, ελεύθερη από κάθε βάρος και δικαίωμα τρίτου.

3. Ο ανάδοχος είναι υπεύθυνος για κάθε ζημία ή βλάβη προσώπων, πραγμάτων ή εγκαταστάσεων της αναθέτουσας αρχής, του προσωπικού της ή τρίτων και για την αποκατάσταση κάθε τέτοιας βλάβης ή ζημίας που είναι δυνατόν να προκληθεί κατά ή επ' ευκαιρία της εκτέλεσης του έργου από τον ανάδοχο ή τους υπεργολάβους του εφόσον οφείλεται σε πράξη ή παράλειψη αυτών ή σε ελάττωμα του εξοπλισμού.

ΑΡΘΡΟ 16. ΚΥΡΙΟΤΗΤΑ ΠΡΟΪΟΝΤΩΝ ΚΑΙ ΥΠΗΡΕΣΙΩΝ

1. Τα πνευματικά και συγγενικά δικαιώματα επί του συνόλου των αγαθών που δημιουργεί και παραδίδει ο ανάδοχος ρητώς εκχωρούνται, παραχωρούνται και μεταβιβάζονται από τον παραπάνω στην αναθέτουσα αρχή χωρίς την καταβολή πρόσθετης αμοιβής πέραν της προβλεπόμενης στην παρούσα, η οποία καλύπτει πλήρως την αξία τους.

2. Όλες οι εκθέσεις και τα συναφή στοιχεία όπως χάρτες, διαγράμματα, σχέδια, προδιαγραφές, πλάνα, στατιστικά στοιχεία, υπολογισμοί και κάθε άλλο σχετικό έγγραφο ή υλικό που αποκτάται, συγκεντρώνεται ή καταρτίζεται από τον ανάδοχο κατά την εκτέλεση της σύμβασης είναι εμπιστευτικά και ανήκουν στην απόλυτη ιδιοκτησία της αναθέτουσας αρχής. Ο ανάδοχος μόλις ολοκληρώσει την εκτέλεση της σύμβασης παραδίδει όλα τα έγγραφα και τα στοιχεία στην αναθέτουσα αρχή. Ο ανάδοχος μπορεί να κρατά αντίγραφα αυτών των εγγράφων και στοιχείων, αλλά δεν επιτρέπεται να τα χρησιμοποιεί για σκοπούς άλλους από της σύμβασης, χωρίς την προηγούμενη γραπτή συναίνεση της αναθέτουσας αρχής.

3. Ο ανάδοχος υποχρεούται να προβεί με δικές του δαπάνες και μέσα στις αναγκαίες τεχνολογικές ή άλλες μεταβολές της προμήθειας και σε κάθε άλλη απαραίτητη ή πρόσφορη ενέργεια όταν αυτές επιβάλλονται για την προστασία των δικαιωμάτων τρίτων προσώπων, που αποδεδειγμένα ισχυρίζονται πως έχουν

δικαιώματα επί αυτών ή όταν η αναθέτουσα αρχή εμποδίζεται στην χρήση τους λόγω αποδεδειγμένης ύπαρξης δικαιωμάτων τρίτων προσώπων επί αυτών, παρέχοντας προϊόντα ίδιας αξίας, απόδοσης και λειτουργίας. Κατά τα λοιπά ισχύουν οι διατάξεις του Ν. 2121/1993 περί πνευματικής ιδιοκτησίας.

4. Σε περίπτωση άσκησης αγωγής ή ενδίκου μέσου κατά της αναθέτουσας Αρχής από τρίτο για οποιοδήποτε θέμα σχετικά με δικαιώματα επί της προμήθειας, η αναθέτουσα αρχή οφείλει να ειδοποιήσει αμέσως και γραπτά με όλες τις απαραίτητες πληροφορίες τον ανάδοχο, ο οποίος υποχρεούται να αμυνθεί, δικαστικά και εξωδικαστικά, για λογαριασμό της αναθέτουσας αρχής, έναντι του τρίτου. Σε κάθε περίπτωση, ο ανάδοχος αφενός βαρύνεται με όλα τα έξοδα τα οποία θα κληθεί να καταβάλει η αναθέτουσα αρχή εξ αυτού του λόγου, συμπεριλαμβανομένης και κάθε δικαστικής δαπάνης ή αμοιβής δικηγόρων, αφετέρου υποχρεούται να αποζημιώσει την αναθέτουσα αρχή για κάθε θετική ή αποθετική ζημία που θα υποστεί από ενδεχόμενη αποδοχή της παραπάνω αγωγής ή του ένδικου μέσου.

ΑΡΘΡΟ 17. ΕΚΠΤΩΣΗ ΑΝΑΔΟΧΟΥ

Για την έκπτωση του αναδόχου, τη διαδικασία και τις συνέπειες αυτής περιλαμβανομένου του αποκλεισμού του έκπτωτου αναδόχου από τους διαγωνισμούς του δημοσίου εφαρμόζονται ανάλογα οι διατάξεις του άρθρου 203 του Ν. 4412/2016.

ΑΡΘΡΟ 18. ΑΠΟΖΗΜΙΩΣΗ

1. Ο ανάδοχος υποχρεούται να αποζημιώσει πλήρως την αναθέτουσα αρχή για κάθε απαίτηση τρίτων από την πραγματοποίηση της προμήθειας, η οποία απορρέει από τη χρήση διπλωμάτων ευρεσιτεχνίας, αδειών, σχεδίων, υποδειγμάτων και εργοστασιακών ή εμπορικών σημάτων εκ μέρους του.

2. Ο ανάδοχος υποχρεούται να αποζημιώσει πλήρως την αναθέτουσα αρχή, για κάθε ζημία που ενδεχομένως προξενηθεί σε αυτήν από υπαιτιότητα του ιδίου ή των προσώπων που συνεργάζονται με αυτόν για την υλοποίηση της προμήθειας.

3. Ο ανάδοχος υποχρεούται να συνδράμει με δαπάνες του την αναθέτουσα αρχή, αναλαμβάνοντας το κόστος κάθε αντιδικίας, εξώδικης ή δικαστικής, με τρίτους, που συνδέεται με την εκ μέρους του αδυναμία ή πλημμελή εκπλήρωση των συμβατικών του υποχρεώσεων.

4. Ο ανάδοχος υποχρεούται να αποζημιώσει πλήρως την αναθέτουσα αρχή για κάθε ζημία, που θα υποστεί από πλημμελή εκπλήρωση ή μη εκπλήρωση των υποχρεώσεων του σύμφωνα με την παρούσα. Αυτή η αποζημίωση είναι ανεξάρτητη από την κατάπτωση των Εγγυητικών Επιστολών, όπως προβλέπεται παραπάνω.

5. Η αναθέτουσα αρχή δικαιούται κατά την κρίση της να ασκήσει επιλεκτικά ή σωρευτικά όλα τα δικαιώματά της που αναφέρονται στην παρούσα, καθώς και κάθε άλλο δικαίωμα που της παρέχει ο νόμος. Η άσκηση από την αναθέτουσα αρχή ενός ή περισσότερων από τα δικαιώματα αυτά δεν αποκλείει την άσκηση και άλλου ή άλλων δικαιωμάτων της.

ΑΡΘΡΟ 19. ΑΝΩΤΕΡΑ ΒΙΑ

1. Τα συμβαλλόμενα μέρη δεν ευθύνονται για τη μη εκπλήρωση των συμβατικών τους υποχρεώσεων, στο μέτρο που η αδυναμία εκπλήρωσης οφείλεται σε περιστατικά ανωτέρας βίας, υπό την προϋπόθεση ότι η επικαλούμενη ανωτέρα βία αποδεικνύεται δεόντως και επαρκώς.

2. Ο ανάδοχος, επικαλούμενος υπαγωγή της αδυναμίας εκπλήρωσης υποχρεώσεων του σε γεγονός που εμπίπτει στην προηγούμενη παράγραφο, οφείλει να γνωστοποιήσει και επικαλεσθεί προς την αναθέτουσα αρχή τους σχετικούς λόγους και περιστατικά εντός αποσβεστικής προθεσμίας είκοσι (20) ημερών από τότε που συνέβησαν, προσκομίζοντας τα απαραίτητα αποδεικτικά στοιχεία.

ΑΡΘΡΟ 20. ΤΡΟΠΟΠΟΙΗΣΗ ΣΥΜΒΑΣΗΣ

Τροποποιήσεις της σύμβασης επιτρέπονται σε αντικειμενικά δικαιολογημένες περιπτώσεις, ύστερα από γνωμοδότηση της επιτροπής διαγωνισμού εφόσον δεν αλλοιώνουν το φυσικό αντικείμενο (είδος, ποσότητα, παραδοτέα) και πραγματοποιούνται με έγγραφη συμφωνία των συμβαλλόμενων μερών και κατά τα

οριζόμενα στο άρθρο 132 του Ν. 4412/2016. Κάθε τροποποίηση της σύμβασης πριν υπογραφεί πρέπει να τύχει της προεγκρίσης της Ε.Υ.Δ. Περιφέρειας Πελοποννήσου σύμφωνα με το άρθρο 8 του Ν.4314/2014.

ΑΡΘΡΟ 21. ΕΦΑΡΜΟΣΤΕΟ ΔΙΚΑΙΟ – ΕΠΙΛΥΣΗ ΔΙΑΦΟΡΩΝ

Η σύμβαση διέπεται από το ελληνικό δίκαιο. Κάθε διαφορά που θα προκύψει μεταξύ των συμβαλλομένων μερών σχετικά με την ερμηνεία ή εκτέλεση της σύμβασης ή εξ αφορμής αυτή θα επιλύεται από τα καθ' ύλην αρμόδια Δικαστήρια της Αθήνας.

Η παρούσα σύμβαση διαβάστηκε, βεβαιώθηκε και υπογράφηκε νόμιμα από τους συμβαλλόμενους σε πέντε (5) πρωτότυπα. Από αυτά, τα τέσσερα (4) κατατέθηκαν στην αναθέτουσα αρχή και ένα (1) έλαβε ο Ανάδοχος.

ΟΙ ΣΥΜΒΑΛΛΟΜΕΝΟΙ

Για το Ελληνικό Δημόσιο

Για τον Ανάδοχο

.....

Ο ΝΟΜΙΜΟΣ ΕΚΠΡΟΣΩΠΟΣ